

NOSNÉ KABELOVÉ SYSTÉMY

SUPPORTING CABLE SYSTEMS

CZ / EN

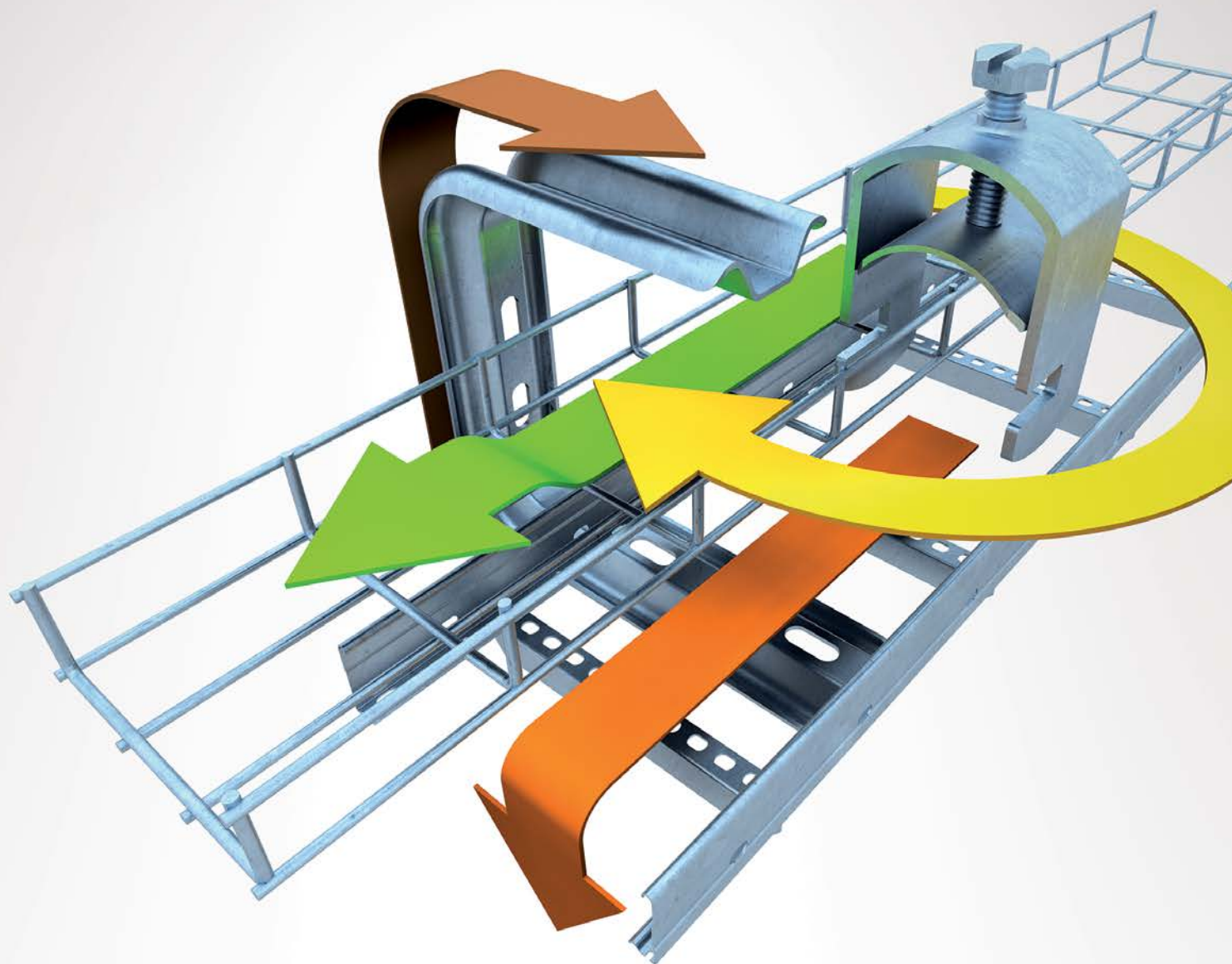

TOPservis
ŘEŠENÍ, KTERÉ VÁS PODRŽÍ

KABELOVÉ ŽLABY DRÁTĚNÉ / KABELOVÉ ŽEBŘÍKY / KABELOVÉ PŘÍCHYTKY SONAP
WIRE CABLE TRAYS / CABLE LADDERS / CABLE CLAMPS SONAP

www.topservisbrno.cz

O SPOLEČNOSTI - MINULOST A BUDOUCNOST

ABOUT US - PAST AND FUTURE

 TOP servis spol. s r.o. je středně velká společnost zaměřená svou činností na oblast výroby Nosných Kabelových Systémů - NKS. Byla založena v roce 1992, kdy hlavním oborem činnosti byly služby a to konkrétně dodávky a montáž tepelných zařízení. Zanedlouho firma svoji činnost rozšířila o výrobu elektroinstalačních kabelových žlabů a v průběhu následujících let byla tato činnost vylepšována a rozšiřována o další produkty až se společnost stala jedním z předních výrobců nosných kabelových systémů u nás.

V roce 2008 ukončilo středisko topenářů svoji činnost a veškerá pozornost se v dnešní době soustřeďuje na výrobu nosných NKS. Jedním z hlavních rysů současného vývoje společnosti je její orientace na zákazníka, zkvalitnění dodávaných služeb a výrobků. Tomuto zaměření odpovídá i struktura pracovníků a organizační uspořádání. V současné době má firma 35 - 40 zaměstnanců.

V současnosti společnost TOP servis vyrábí a dodává tyto základní nosné systémy:

kabelové žlaby plechové
kabelové žlaby drátěné
kabelové žebříky
kabelové příchytky SONAP

Mimo výroby jednotlivých systémů zajišťuje firma také technickou podporu pro zákazníky (odborné poradenství pro projektanty i prováděcí firmy) a logistickou podporu dodávek zboží. Samozřejmostí je plnění legislativních požadavků, tzn. že všechny výrobky jsou podloženy potřebnými zkouškami, jejichž provedení potvrzují certifikáty.

Vysoké kvality výrobků dosahujeme nejen na základě dlouholetých zkušeností s výrobou NKS, ale zejména vylepšováním a zkvalitňováním výrobních technologií a procesů, či modernizací a inovací designu. Sledování trendů v oblasti NKS nám umožňuje vhodnou alokaci investic do rozvoje technologií a uspokojování potřeb zákazníků.

V lednu 2003 byla uvedena do provozu nová linka pro plně automatizovanou výrobu plechových kabelových elektroinstalačních žlabů. Tato linka umožňuje vyrábět prvky do délky až 6 m v typizovaných délkách, případně dle přání zákazníka.

Následně byla také modernizována výroba kabelových žebříků. Instalací a zprovozněním nové automatické linky se výrazně zrychlila výroba a kvalita se standardizovala na vysoké úrovni zpracování.

V letech 2010 – 2011 byla do výroby NKS implementována další technologie v oblasti plechových žlabů, která výrazně promluvila do designu, kvality a technických vlastností výrobků, které Vám představujeme v tomto katalogu.

Tyto inovace korespondují s aktuálními požadavky našich zákazníků a my doufáme, že i Vy zde naleznete potřebné informace a v celé šíři našeho sortimentu si vyberete vše potřebné pro realizaci vašich projektů. Zároveň také velmi rádi přivítáme Vaše názory a připomínky, které můžete zasílat či sdělovat s využitím kontaktů uvedených na zadní straně katalogu.

Do budoucna je naším cílem si současný trend ve zkvalitňování a zlepšování udržet a dále nabízet to nejlepší nekomplexnější řešení... které Vás podrží.

TOP servis

 The company TOP servis spol. s r.o. is a medium size enterprise, which is focused to manufacturing of cable supporting systems (CSS). The company was established in 1992 and its main activities involved services in the field of delivery and assembly of thermal facilities. After a short period, the manufacturing activities were expanded and the company began to produce cable trays & supporting systems as well as materials for electrical wiring. In the following years these activities were further improved and expanded so that the TOP servis company became one of the leading manufacturers of cable trays & supporting systems in the Czech Republic.

In 2008, the centre of heating engineers discontinued its activities and all activities of the company were concentrated on manufacturing of CSS. One of the most important features of the current development of the company is the customer orientation and efforts to improve its services and supplied products. This orientation corresponds also with the staff structure and company organisation. At present the company employs 35 to 40 people.

The current assortment of the TOP servis company consists of the following CSS:

Plate cable trays
Wire cable trays
Cable ladders
Cable clamps SONAP

Besides manufacturing of individual types of CSS, our company provides to our customers also a technical support (i.e. professional consultancy for designers and assembly companies) and logistic services associated with deliveries of our products. The fulfilment of legal requirements is self evident: this means that all products passed through required tests and this is documented by official certificates.

A high quality of our products is assured not only on the base of our long-term experience with manufacturing of CSS but also thanks to the improvement and upgrading of our production technologies and processes as well as modernisation and design innovation. A systematic monitoring of trends in the domain of CSS enables us a reasonable allocation of our investments into the development of production technologies and the customer care system.

In January 2003, a new technological line for a fully automatized production of sheet metal cable trays has been put into operation. This line enables to produce constructional elements in typical lengths up to 6 meters or in accordance with wishes and requirements of our customers.

Thereafter the production line of ladder cable trays was also modernized. The instalment and launching of a new automatic line resulted in a marked acceleration of production and increased quality of our products.

Within the period of 2010 – 2011, a new technology for production of sheet metal trays has been incorporated into the manufacturing system of CSS and influenced significantly design, quality and technical parameters of products that are presented in this catalogue.

These innovations correspond with current requirements of our customers and we hope that also you will find here the necessary information and that you will be able to select those products from our assortment that are necessary for the implementation of your projects. We also will appreciate all your opinions, ideas and/or comments; be so kind and send them to contact addresses presented on the back side of this catalogue.

For future, our main objective is to maintain the contemporary trend of quality improvement and to offer our clients the best and the most complex solutions... solutions that will support you!

TOP servis

KABELOVÉ ŽLABY DRÁTĚNÉ

WIRE CABLE TRAYS

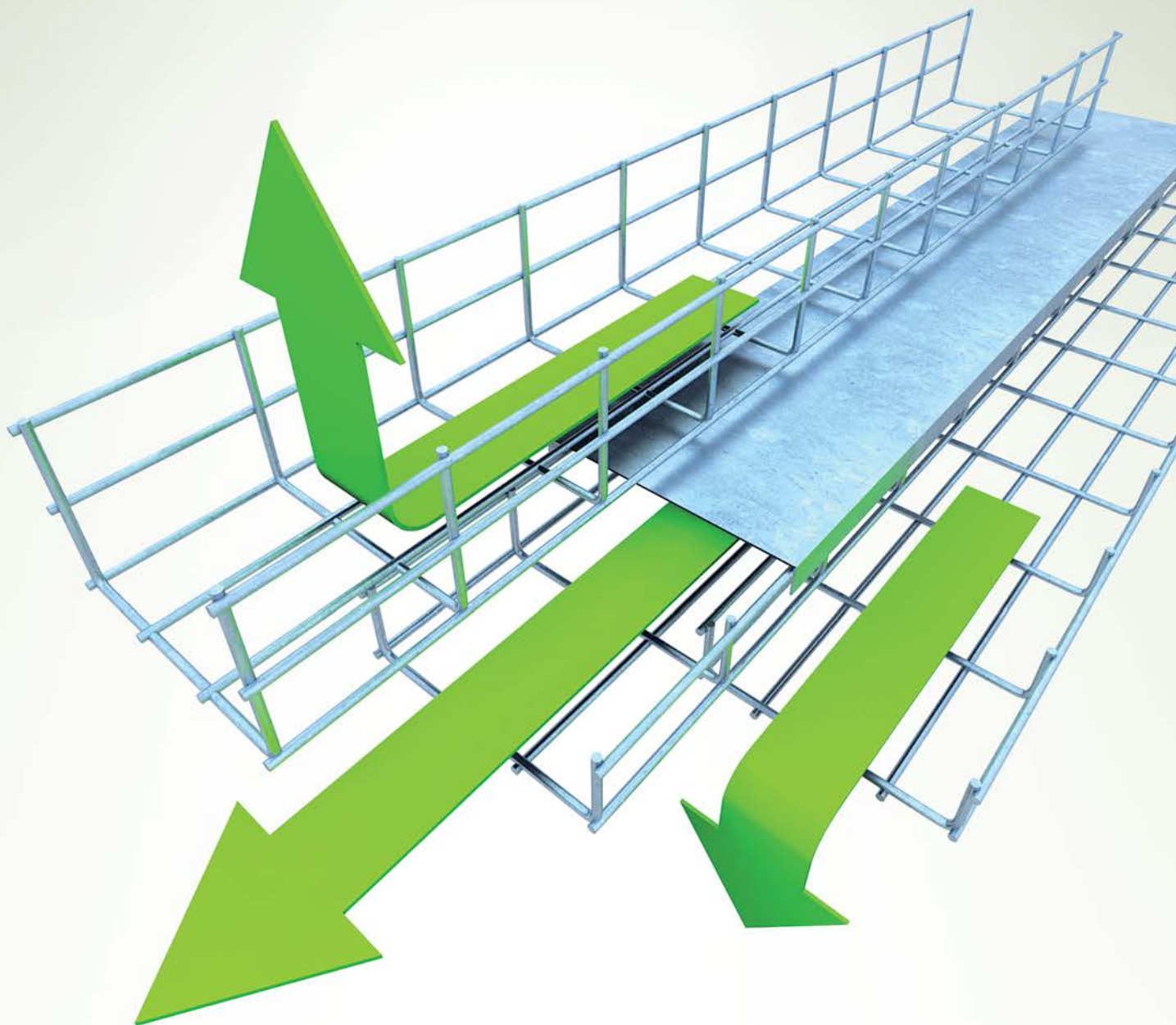

TOPservis
ŘEŠENÍ, KTERÉ VÁS PODRŽÍ

OBECNÉ INFORMACE / SESTAVA KABELOVÝCH ŽLABŮ DRÁTĚNÝCH / TECHNICKÉ INFORMACE
GENERAL INFORMATION / WIRE CABLE TRAYS ASSEMBLY / TECHNICAL DATA

KABELOVÉ ŽLABY DRÁTĚNÉ

WIRE CABLE TRAYS

OBECNÉ INFORMACE

GENERAL INFORMATION

Použití

Kabelové žlaby jsou vhodné pro ukládání kabelů a vodičů měřeni regulace, světelných rozvodů a motorických rozvodů pro spotřebiče menších výkonů. Výhodou drátěných žlabů je, že silnoproudé kabely jsou ve žlabech lépe ochlazovány díky otevřené struktuře žlabů. Systém drátěných kabelových žlabů slouží k ukládání kabelů také tam kde jsou zvýšené požadavky na snadné čištění tras tj. v prostorech se zvýšenou prašností.

Velkou výhodou těchto žlabů je velká variabilita při montáži, kdy lze s pomocí doplňků, žlaby formovat a přizpůsobit nejrůznějším překážkám vyskytujícím se na staveništi.

Rozdělení kabelových žlabů drátěných

Před výběrem toho správného kabelového žlabu a jeho příslušenství, zejména správného průřezu (výška x šířka), materiálu či povrchové úpravy, je třeba mít zodpovězeny některé důležité otázky:

- Jaký průřez?
- Jaký materiál/povrchová úprava?
- Nosnost

Průřez

Potřebný průřez žlabu určuje zejména množství kabelů, které budou ve žlabu uloženy a jejich druh. Kabely lze ve žlabu ukládat do vrstev, je však nutné přihlídnout k zajištění dostatečného chlazení kabelů dle jejich druhu a použití. Při určování potřebného průřezu je nutné také uvažovat případně i s prostorem pro přepážku oddělující od sebe různé druhy kabelů.

Tab. Pro výběr průřezu je možné využít z kombinací dodávaných výšek a šířek žlabů:

Šířka žlabu (mm)								
Výška bočnice (mm)	50	100	150	200	250	300	400	500
30	*	*	*	*	*	*	-	-
50	*	*	*	*	*	*	*	*
100	*	*	*	*	*	*	*	*

* = vyráběný průřez

Materiál / povrchová úprava

Druh materiálu a povrchové úpravy určují požadavky na odolnost vůči prostředí a také požadavky na estetiku NKS.

Použité materiály a povrchové úpravy

S ZINKOVÁNÍ - SENDZIMIR – ocelový pozinkovaný plech jakosti DX51D, Zn vrstva 275 g/m². Materiál je opatřen povrchovou úpravou zinkováním tzv. Sendzimirovou metodou (ČSN EN 10 143) již při výrobě plechu. Vrstva 275 g/m². Odpovídá tloušťce zinkové vrstvy 19-20 μm. Vhodnost použití viz Tab. Korozní agresivita prostředí.

GZ ZINKOVÁNÍ - GALVANICKÉ ZINKOVÁNÍ – ocelový drát průměru 4mm. Drát Ø 5mm lze objednat na zakázku. Elektrolyticky nanášený zinkochromát (ČSN EN ISO 2081). Nedoporučuje se používat ve venkovním prostředí s výjimkou velmi krátkých expozic. Tloušťka vrstvy do 20 μm. Na přání lze objednat s povrchovou úpravou žárovým zinkováním dle ČSN EN 1461.

Use

Wire cable trays are suitable for construction of cable lines and conductors used for regulative measurements, light distribution systems and wiring of smaller electric appliances. Their main advantage consists in the fact that heavy-current cables are cooled more efficiently thanks to their opened structure. Systems of wire cable trays can be used also in spaces where it is required that the cable trays should be cleaned easily and efficiently, i.e. above all in premises with an increased dustiness.

One of their great advantages consists in the variability of assembly elements so that they can be bent, shaped and adapted to various obstacles that may occur on the building site.

Classification of wire cable trays

When selecting the most suitable cable tray and its accessories, especially with regard to its proper cross-section (height x width), material and surface finish, it is necessary to answer the following important questions:

- Which cross-section should be used?
- Which material and surface finish should be used?
- Which should be the bearing capacity of the tray system?

Cross-section

The required cross-section of the tray is determined above all by the number and type of cables used. In troughs, cables can be laid in layers; however, it is always necessary to assure their adequate cooling. This depends on the type of cables and the way of their use. When selecting the needed cross-section, it is also necessary to consider barriers separating various kinds of cables.

Tab. When selecting the size of cross-section of trays, it is possible to use the following combinations of widths and heights of supplied troughs:

Width of tray (mm)								
Height of side plate (mm)	50	100	150	200	250	300	400	500
30	*	*	*	*	*	*	-	-
50	*	*	*	*	*	*	*	*
100	*	*	*	*	*	*	*	*

* = manufactured dimensions

Material / Surface Finish

The kind of material used and the surface finish are determined by requirements concerning the resistance and the resemblance (i.e. aesthetic value) of cable support systems.

Materials used and their surface finish

S CONTINUOUSLY HOT-DIP COATED – galvanized steel sheet DX51D, Zn layer 275 g / m². The material is coated with zinc applied by means of the so-called Sendzimir method (ČSN EN 10 143) during sheet metal production. The value 275 g/m² corresponds with the zinc layer approximately 19-20 μm thick. Possibilities of its application are specified in Tab. A survey of environment corrosive aggressivity.

GZ ELECTROPLATED COATINGS OF ZINC – Steel wire made with diameter od 4mm. Wire Ø 5mm can be ordered on request. Electrolytically applied zincchromate (ČSN EN ISO 2081). It is not recommended to use in the outdoor environment except for very short exposures. Layer thickness up to 20 μm. Optionally, it is possible to order hot-dip galvanizing according to ČSN EN 1461.

IN NEREZ* – ocelový drát z nerezové oceli jakosti AISI 304, povrch leštěný. Pro použití v potravinářství či v prostředí se zvýšenou agresivitou – viz tabulka prostředí.

ZZ ŽÁROVÝ ZINEK (Hot dip galvanized) výroba na zakázku - ocelový drát + povrchová úprava žárovým zinkováním ponořením do zinkové lázně (ČSN EN 1461). Výrobek je zhotoven z ocelového drátu bez povrchové úpravy a následně je ponorem do zinkové lázně opatřen ochrannou vrstvou zinku. Vrstva naneseného zinku je cca 40 – 60 μm.

Tab. Korozní agresivity prostředí

Kategorie	Korozní agresivita	Roční korozní úbytky zinku (μm.r ⁻¹)	
		ČSN ISO 9223	Revidovaná norma
C1	Velmi nízká	$r_{corr} \leq 0,1$	$r_{corr} \leq 0,1$
C2	Nízká	$0,1 < r_{corr} \leq 0,7$	$0,1 < r_{corr} \leq 0,7$
C3	Střední	$0,7 < r_{corr} \leq 2,1$	$0,7 < r_{corr} \leq 2,1$
C4	Vysoká	$2,1 < r_{corr} \leq 4,2$	$2,1 < r_{corr} \leq 4,2$
C5	Velmi vysoká	$4,2 < r_{corr} \leq 8,4$	$4,2 < r_{corr} \leq 8,4$
CX	Extrémní	-	$8,4 < r_{corr} \leq 25$

V současné době jsou roční korozní úbytky zinku v ČR maximálně 1,2 μm a korozní agresivita je na stupni C2 pro venkovská a městská prostředí a na stupni C3 pro průmyslová prostředí.

Nově zavedená kategorie CX (od roku 2010) je definována jako:

- prostředí s téměř trvalou kondenzací nebo dlouhodobým působením vysoké vlhkosti a/nebo s vysokou úrovní znečištění z výrobního procesu, např. neprovětrávané přístřešky ve vlhkých tropických oblastech s průnikem vnějšího znečištění včetně aerosolu chloridů a korozně stimulačních látek,
- subtropické nebo tropické oblasti (velmi vysoká doba ovlhčení), atmosférické prostředí s velmi vysokým znečištěním SO₂ (nad 250 μg.m⁻³) a/nebo zahrnujícím i intenzivní vliv chloridů, např. velmi průmyslové oblasti, pobřežní a přímořské oblasti, s občasným postřikem solnou mlhou,
- kategorie CX se nevztahuje na podmínky průmyslových specificky znečištěných prostředí.

Nosnost

Nosnost žlabů je určena vzdáleností podpěr a lze ji vyčíst z grafů jednotlivých typů žlabů.

Další výhody drátěných žlabů:

- snadná a rychlá montáž
- nízká hmotnost
- jednoduché spojení
- snadné vytváření odboček a křížení tras

Základní provedení

ocelový drát o průměru 4 mm (na zakázku 5 mm), s povrchovou úpravou galvanickým zinkováním dle DIN 50961. Spojky, nosníky, konzoly, závěsů a ostatní příslušenství jsou vyrobeny z ocelového pozinkovaného plechu (DX51D, Zn vrstva 275 g/m²) nebo z ocelového plechu s povrchovou úpravou galvanickým zinkováním (DIN 50961) případně žárovým zinkováním ponorem dle ČSN EN 1461.

V případě prostředí se zvýšenou agresivitou nebo pro potravinářský průmysl jsou dodávány žlaby v nerezovém provedení (AISI 304).

IN STAINLESS STEEL* – steel wire made of stainless steel, quality grade AISI 304, with polished surface. These trays should be used either in the food industry or in premises with increased environmental aggressivity (see Tab.)

ZZ HOT-DIP GALVANIZED PRODUCTS – manufactured to order – steel wire + surface finish (treated by means of hot-dip galvanizing (ČSN EN 1461)). These trays are made of steel wire without any surface finish. After welding, they are dipped into a molten bath of zinc so that they are coated with a protective thin layer of zinc. The thickness of this layer is approximately 40 to 60 μm.

Tab. A survey of environment corrosive aggressivity

Category	Corrosive aggressivity	Annual corrosive losses of zinc (μm.r ⁻¹)	
		ČSN ISO 9223	Revised standard
C1	Very low	$r_{corr} \leq 0,1$	$r_{corr} \leq 0,1$
C2	Low	$0,1 < r_{corr} \leq 0,7$	$0,1 < r_{corr} \leq 0,7$
C3	Medium	$0,7 < r_{corr} \leq 2,1$	$0,7 < r_{corr} \leq 2,1$
C4	High	$2,1 < r_{corr} \leq 4,2$	$2,1 < r_{corr} \leq 4,2$
C5	Very high	$4,2 < r_{corr} \leq 8,4$	$4,2 < r_{corr} \leq 8,4$
CX	Extreme	-	$8,4 < r_{corr} \leq 25$

For the time being, the maximum annual corrosive losses of zinc are equal to 1.2 μm and the corrosive aggressivity in rural /urban and industrial environments corresponds with categories C2 and C3, respectively.

The new extreme category CX (introduced in 2010) is defined as follows:

- Environments with nearly permanent condensation or long-term effects of high humidity and/or with a high degree of pollution (e.g. non-ventilated shelters in humid tropic regions in combination with penetration of external pollution including aerosols of chlorides and corrosion-promoting compounds;
- Subtropical and tropical regions (with very long periods of humidification), atmospheric conditions with a very high level of SO₂ pollution (>250 μg.m⁻³) and/or involving an intensive effect of chlorides (e.g. very industrialized regions and/or coastal regions with the occurrence of salty sprays and smog),
- CX category does not relate to conditions with special types of industrial pollution.

Bearing capacity

The bearing capacity of wire trays is influenced by the distance between supports (see graphs characterising the load of individual types of troughs).

Further advantages of wire trays

- Easy and quick assembly
- Low weight
- Simple joining
- Easy branching and crossing of runways

Basic design

Steel wire with the diameter of 4 mm (on request also 5 mm) and galvanized surface finish performed in accordance with requirements of the standard DIN 50961. Junctions, bearing elements, brackets, hangings and other accessories are made of galvanized steel sheet (DX51D, Zn layer 275 g/m²) or of steel sheet galvanized according to the standard DIN 50961 and/or hot-dip galvanizing according to the standard ČSN EN 1461.

For applications in environments with an increased environmental aggressivity and/or in the food industry, these troughs are supplied in the stainless steel variant (AISI 304).

KABELOVÉ ŽLABY DRÁTĚNÉ

WIRE CABLE TRAYS

OBEČNÉ INFORMACE

GENERAL INFORMATION

Použití a montáž kabelových tras

Drátěné žlaby jsou vhodné pro ukládání kabelů silnoproudých, slaboproudých a sdělovacích vedení. S montáží drátěných žlabů doporučujeme začít v prostorách, kde jsou již dokončeny stavební práce. Žlaby je možné ukládat na nosné prvky tj. nosníky, konzoly, stojny a závěsy přímo na zeď nebo k pomocným konstrukcím.

Pro spojení rovných tras žlabů se použijí spojky SDZ 1, SDZ 2 nebo SDZ 3. Kolena, t-kusy, ohyby, klesání nebo stoupání trasy lze vytvořit vhodným nastřížením žlabu a pomocí spojek SDZ 1 a SDZ 2 pak vytvořením požadovaného tvaru.

Upevňování kabelů

Kabely jsou ve vodorovných trasách uloženy volně, případně vyvázány pomocí vázacích pásků v případě stupaček je nutné kabely fixovat pomocí vázacích pásků. Žlab je možné po uložení kabelů uzavřít víkem.

Ochrana před nebezpečným dotykovým napětím

Celý systém drátěných žlabů je vodivě spojen pomocí spojek, dodávaných výrobcem zajišťujících ochranu před nebezpečným dotykovým napětím. Připojení systému žlabů jako vodivého celku na ochranou soustavu ve smyslu ČSN 330360 zajišťuje montážní organizace a dodává i potřebný materiál.

Doporučení pro montáž

Před započítím montáže kabelové trasy se doporučuje, aby v prostorách byly dokončeny zejména stavební práce. To platí především při montáži na zeď. Při projektování by měla být zvolena optimální trasa, tzn. pokud možno tak, aby zbytečně neobcházela a nevyhýbala se dalším instalacím.

Balení a paletizace

Drátěné žlaby jsou baleny dle množství buď na palety nebo do volných svazků, spojky a příslušenství do kartonových krabic nebo přepravních beden.

Use and assembly of cable runways

Wire trays are suitable for the management of heavy current, light current or communication cables. It is recommended to start with the assembly of wire trays after the end of all construction works. Trays can be installed either on supporting elements (i.e. supports, braces, cable hangers etc. or directly on walls and/or supporting structures

Straight parts are connected with joints SDZ 1, SDZ 2 or SDZ 3. Branches, T-pieces, bends and ascending or descending cable runways can be created by means of a suitable notching of the tray and joints SDZ 1, SDZ 2; thereafter they can be formed into the required (either ascending or descending) shape.

Fixation of cables

In horizontal trays, cables are laid either loosely or bound with strips. In ascending or descending positions they must be fixed with strips. After placing of cables, trays may be closed with lids.

Protection against dangerous voltage

The whole system of wire trays is connected by means of joints supplied by the manufacturer. These joints assure protection against dangerous voltage. The connection of trays as a whole with the protective system in accordance with the requirements of the standard ČSN 330360 is carried out by the assembling firm, which also supplies the necessary material.

Assembly recommendations

Before starting the assembly of cable runway it is recommended to finish all construction works. This concerns above all those cases when the cable trays are mounted to walls. When designing the cable runway, it is necessary to plan an optimum variant so that the runway need not to pass around and/or to avoid other installations.

Package and palletisation

Wire trays are supplied either on wooden palletes or in loose bundles. Accessories are delivered either in cartons or transportation boxes.

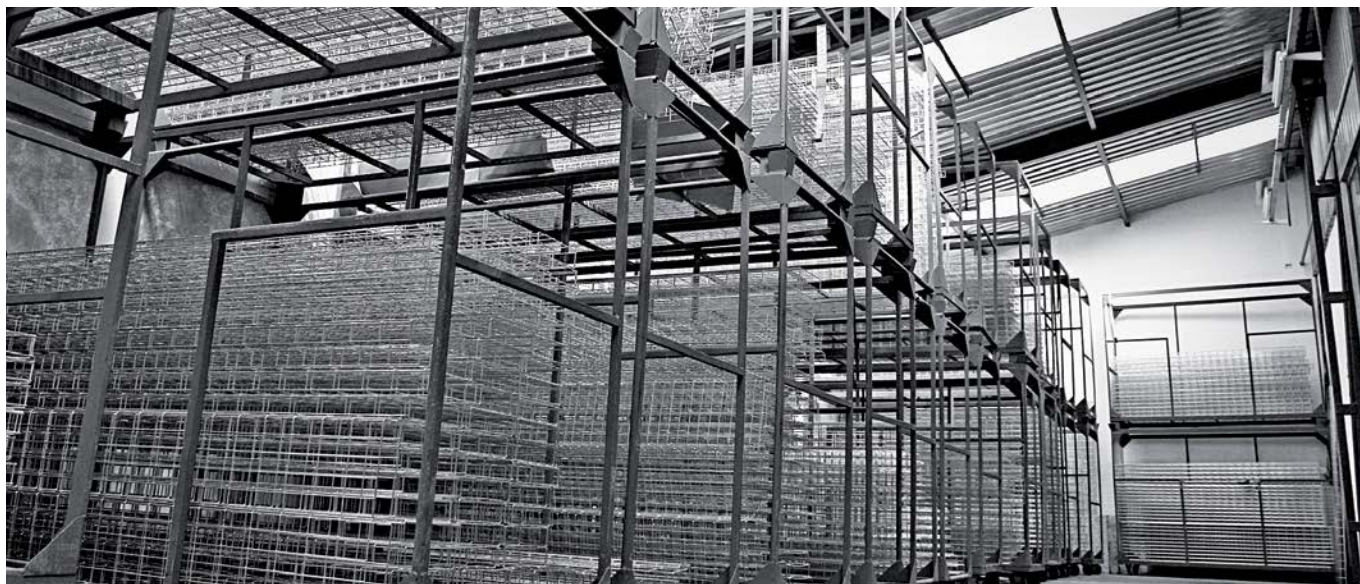

KABELOVÉ ŽLABY DRÁTĚNÉ

WIRE CABLE TRAYS

SESTAVA DRÁTĚNÝCH ŽLABŮ

WIRE CABLE TRAYS ASSEMBLY

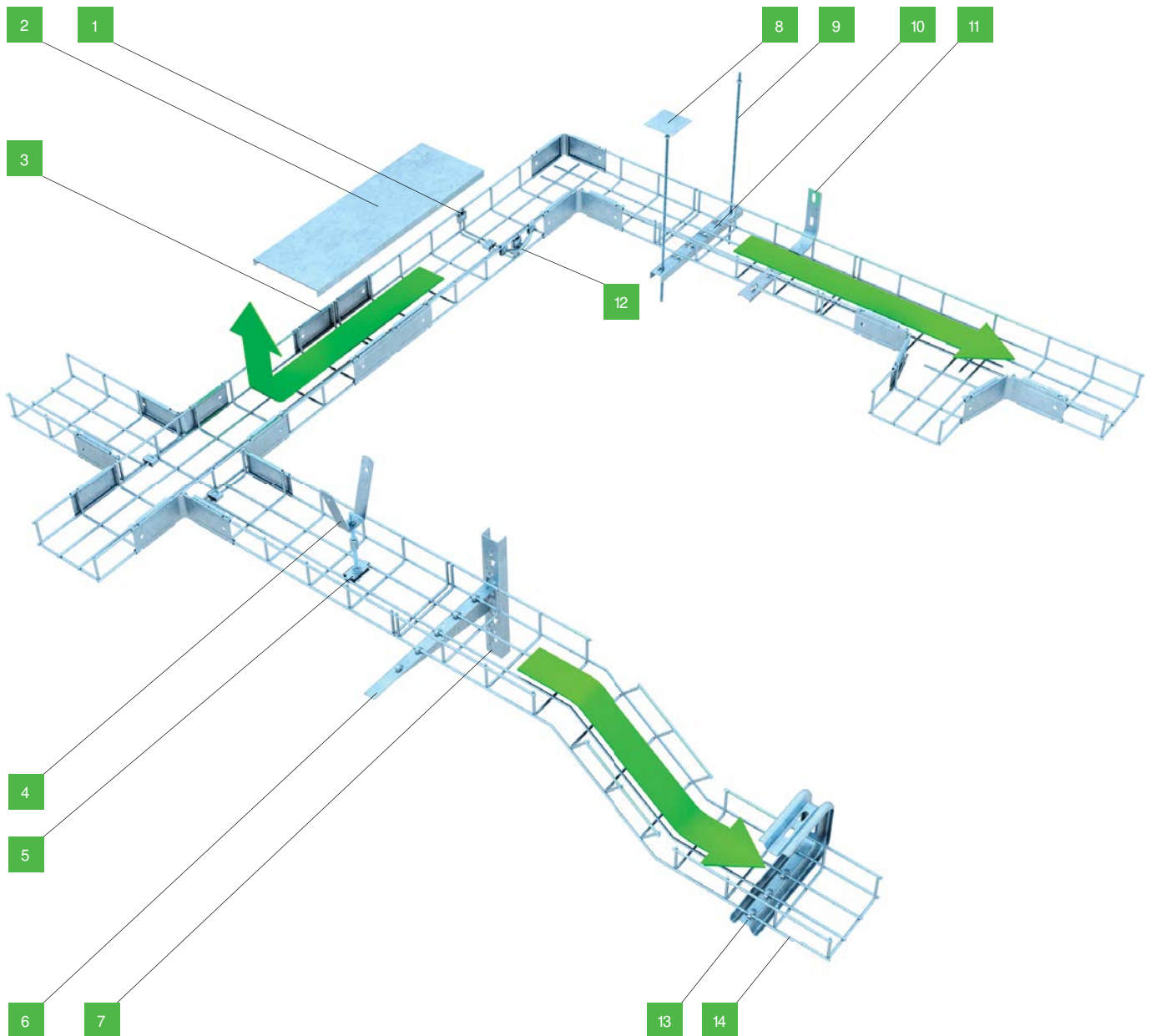

LEGENDA

- 1 Spojka SDZ 2
- 2 Víko žlabu
- 3 Spojka SDZ 1
- 4 Trapézový úchyt
- 5 Spojka SDZ 3
- 6 Konzola DZ
- 7 Stojna
- 8 Stropní držák závitové tyče
- 9 Závitová tyč
- 10 Závěs
- 11 L-nosník
- 12 Zemní spojka
- 13 C-nosník
- 14 Drátěný žlab



LEGEND

- 1 Link SDZ 2
- 2 Cover of cable tray
- 3 Link SDZ 1
- 4 Trapezoidal clamp
- 5 Link SDZ 3
- 6 Console
- 7 Web
- 8 bracket clamp for a threaded rod
- 9 Threaded rod
- 10 Hinge
- 11 L-Curved beam
- 12 Link SDZ 2. zem.
- 13 C-Curved beam
- 14 Wire cable tray





KABELOVÉ ŽLABY DRÁTĚNÉ

WIRE CABLE TRAYS

DRÁTĚNÝ ŽLAB

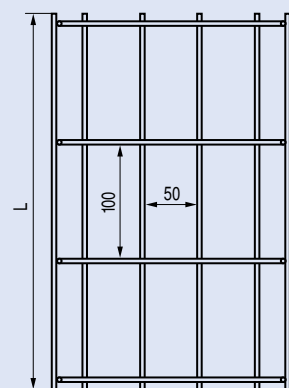
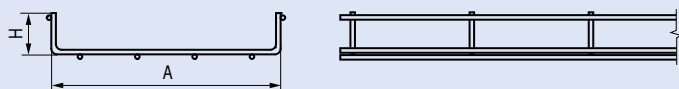
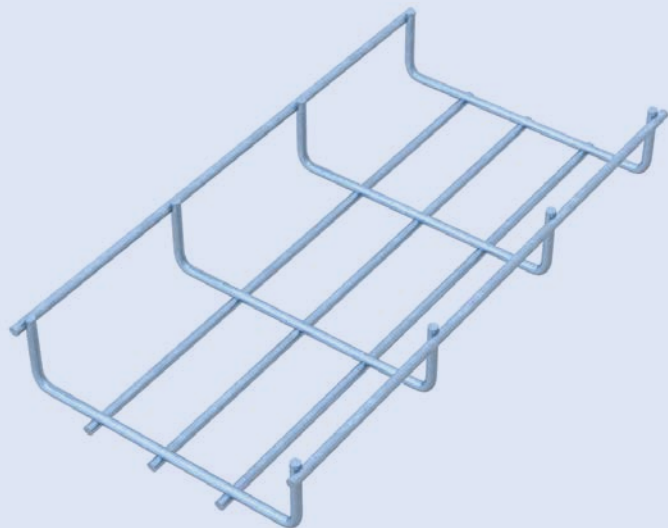
WIRE CABLE TRAY

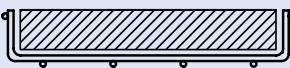

	A [mm]	 [cm ²]
	50	10,56
	100	21,12
	150	31,24
	200	42,24
	250	53,24
	300	62,48



Nr.

A
[mm]

L
[mm]

kg
m

GZ	DZ 50/30 2,5m	2310101	54	2500	0,38
GZ	DZ 100/30 2,5m	2310102	104	2500	0,54
GZ	DZ 150/30 2,5m	2310103	154	2500	0,65
GZ	DZ 200/30 2,5m	2310104	204	2500	0,83
GZ	DZ 250/30 2,5m	2310105	254	2500	0,99
GZ	DZ 300/30 2,5m	2310106	304	2500	1,14
IN	DZ 50/30 2m IN	2340101	54	2000	0,40
IN	DZ 100/30 2m IN	2340102	104	2000	0,55
IN	DZ 150/30 2m IN	2340103	154	2000	0,67
IN	DZ 200/30 2m IN	2340104	204	2000	0,85
IN	DZ 250/30 2m IN	2340105	254	2000	1,01
IN	DZ 300/30 2m IN	2340106	304	2000	1,16

Zatížení drátěných žlabů

Wire cable trays load charts

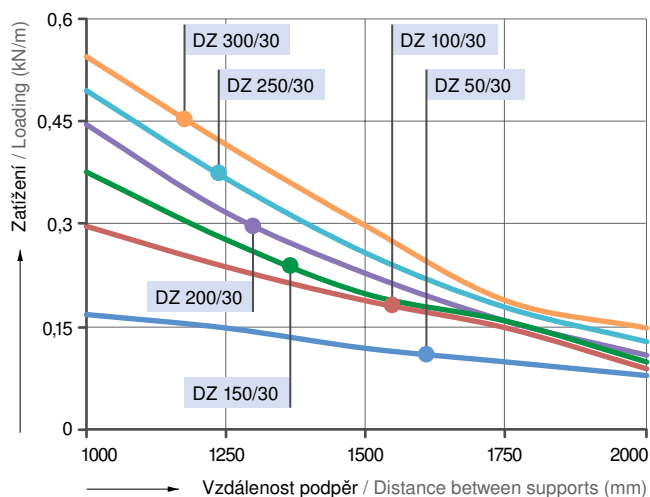

GZ ZINKOVÁNÍ - GALVANICKÉ ZINKOVÁNÍ
ELECTROPLATED COATINGS OF ZINC

IN NEREZ DIN 1.4301
STAINLESS DIN 1.4301

KABELOVÉ ŽLABY DRÁTĚNÉ

WIRE CABLE TRAYS

výška / height

50



Nr.



DRÁTĚNÝ ŽLAB
WIRE CABLE TRAY

GZ	DZ 50/50 2,5m	2310201	54	2500	0,54
GZ	DZ 100/50 2,5m	2310202	104	2500	0,66
GZ	DZ 150/50 2,5m	2310203	154	2500	0,83
GZ	DZ 200/50 2,5m	2310204	204	2500	0,99
GZ	DZ 250/50 2,5m	2310205	254	2500	1,14
GZ	DZ 300/50 2,5m	2310206	304	2500	1,43
GZ	DZ 400/50 2,5m	2310207	404	2500	1,73
GZ	DZ 500/50 2,5m	2310208	504	2500	2,03
GZ	DZ 400/50 5mm 2,5m	2310209	405	2500	2,51
GZ	DZ 500/50 5mm 2,5m	2310210	505	2500	2,96
IN	DZ 50/50 2m IN	2340201	54	2000	0,55
IN	DZ 100/50 2m IN	2340202	104	2000	0,67
IN	DZ 150/50 2m IN	2340203	154	2000	0,85
IN	DZ 200/50 2m IN	2340204	204	2000	1,01
IN	DZ 250/50 2m IN	2340205	254	2000	1,16
IN	DZ 300/50 2m IN	2340206	304	2000	1,46
IN	DZ 400/50 2m IN	2340207	404	2000	1,76
IN	DZ 500/50 2m IN	2340208	504	2000	2,07

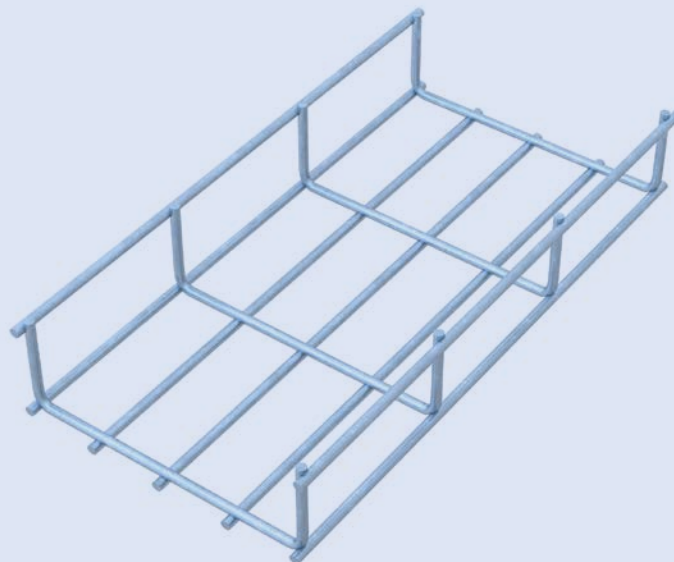

Zatížení drátěných žlabů

Wire cable trays load charts

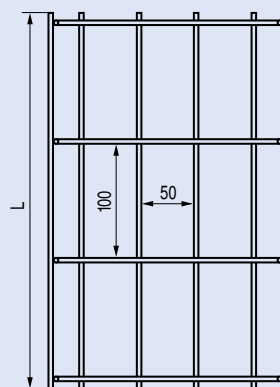
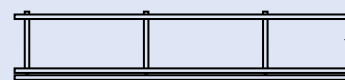
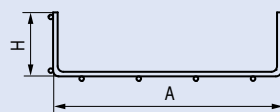
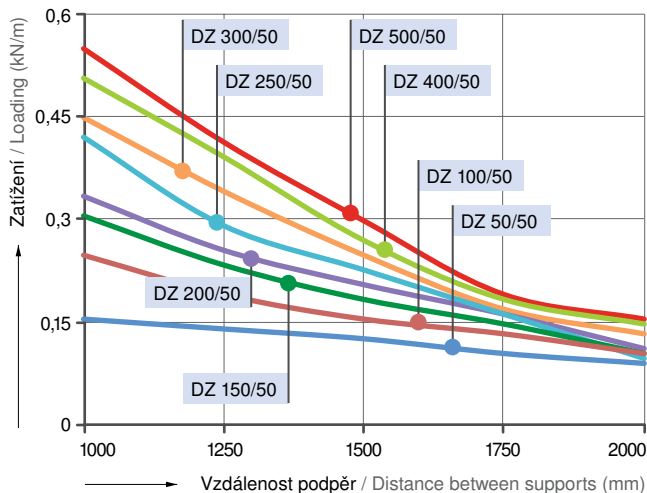

A [mm]

[cm²]

50 17,64

100 35,28

150 53,13

200 70,56

250 101,64

300 106,26

400 141,12

500 203,28

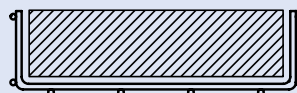

GZ

ZINKOVÁNÍ - GALVANICKÉ ZINKOVÁNÍ
ELECTROPLATED COATINGS OF ZINC

IN

NEREZ DIN 1.4301
STAINLESS DIN 1.4301

DRÁTĚNÝ ŽLAB

WIRE CABLE TRAY

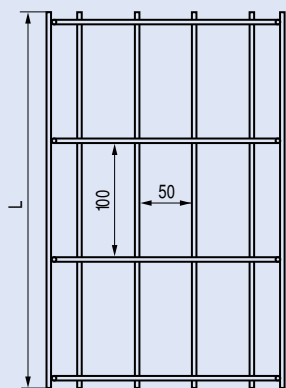
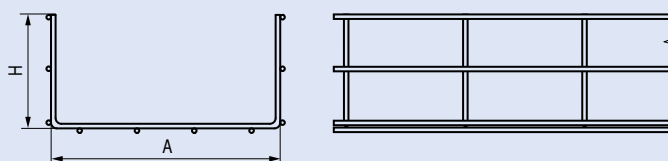
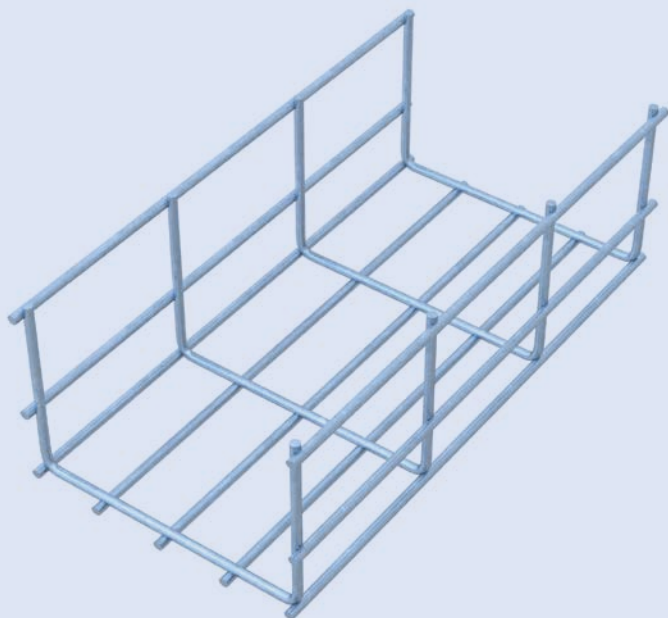

	A [mm]	 [cm ²]
--	-----------	---

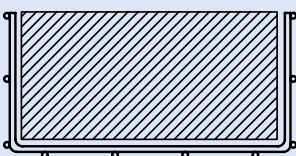

100	84,64
150	130,64
200	169,12
250	222,64
300	161,28
400	338,24
500	443,24



Nr.

A
[mm]



[mm]

kg/m

GZ	DZ 100/100 2,5m	2310301	104	2500	0,96
GZ	DZ 150/100 2,5m	2310302	154	2500	1,12
GZ	DZ 200/100 2,5m	2310303	204	2500	1,24
GZ	DZ 250/100 2,5m	2310304	254	2500	1,39
GZ	DZ 300/100 2,5m	2310305	304	2500	1,80
GZ	DZ 400/100 2,5m	2310306	404	2500	1,98
GZ	DZ 500/100 2,5m	2310307	504	2500	2,28
GZ	DZ 300/100 5mm 2,5m	2310308	305	2500	2,51
GZ	DZ 400/100 5mm 2,5m	2310309	405	2500	2,96
GZ	DZ 500/100 5mm 2,5m	2310310	505	2500	3,45
IN	DZ 100/100 2m IN	2340301	104	2000	0,98
IN	DZ 150/100 2m IN	2340302	154	2000	1,15
IN	DZ 200/100 2m IN	2340303	204	2000	1,27
IN	DZ 250/100 2m IN	2340304	254	2000	1,43
IN	DZ 300/100 2m IN	2340305	304	2000	1,84
IN	DZ 400/100 2m IN	2340306	404	2000	2,04
IN	DZ 500/100 2m IN	2340307	504	2000	2,34

Zatížení drátěných žlabů

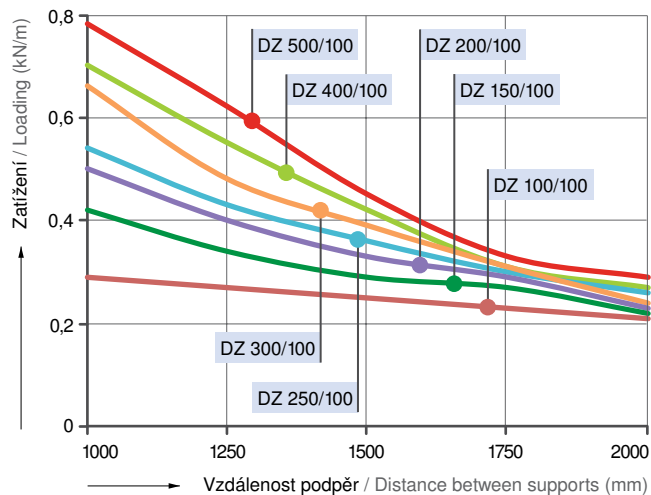
Wire cable trays load charts



GZ ZINKOVÁNÍ - GALVANICKÉ ZINKOVÁNÍ
ELECTROPLATED COATINGS OF ZINC

IN NEREZ DIN 1.4301
STAINLESS DIN 1.4301

KABELOVÉ ŽLABY DRÁTĚNÉ

WIRE CABLE TRAYS

VÍKO
COVER OF CABLE TRAY

✓	TYPE	Nr.	A [mm]	L [mm]	kg m	X [mm]
S	VDZ 50 2,5m	2100301	56	2500	0,30	0,55
S	VDZ 100 2,5m	2100302	106	2500	0,62	0,55
S	VDZ 150 2,5m	2100303	156	2500	0,86	0,55
S	VDZ 200 2,5m	2100304	206	2500	1,46	0,80
S	VDZ 250 2,5m	2100305	256	2500	1,90	0,80
S	VDZ 300 2,5m	2100306	306	2500	2,08	0,80
S	VDZ 400 2,5m	2100307	406	2500	3,39	1,00
S	VDZ 500 2,5m	2100308	506	2500	4,20	1,00
IN	VDZ 50 2m IN	2200301	56	2000	0,33	0,60
IN	VDZ 100 2m IN	2200302	106	2000	0,67	0,60
IN	VDZ 150 2m IN	2200303	156	2000	0,92	0,60
IN	VDZ 200 2m IN	2200304	206	2000	1,49	0,80
IN	VDZ 250 2m IN	2200205	256	2000	1,94	0,80
IN	VDZ 300 2m IN	2200306	306	2000	2,20	0,80
IN	VDZ 400 2m IN	2200307	406	2000	3,44	1,00
IN	VDZ 500 2m IN	2200308	506	2000	4,25	1,00

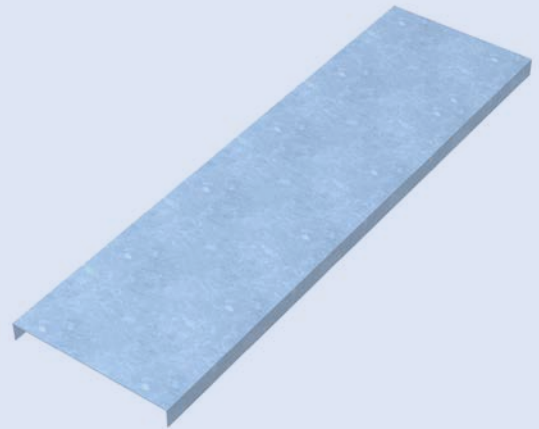
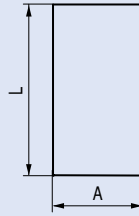

PŘEPÁŽKA
BARRIER STRIP OF CABLE TRAY

✓	TYPE	Nr.	A [mm]	L [mm]	kg m	X [mm]
S	PRDZ 50 2,5m	2100401	35	2500	0,8	0,35
S	PRDZ 100 2,5m	2100402	35	2500	1,0	0,57
IN	PRDZ 50 2m IN	2200401	35	2000	0,8	0,35
IN	PDZ 100 2m IN	2200402	35	2000	1,0	0,57

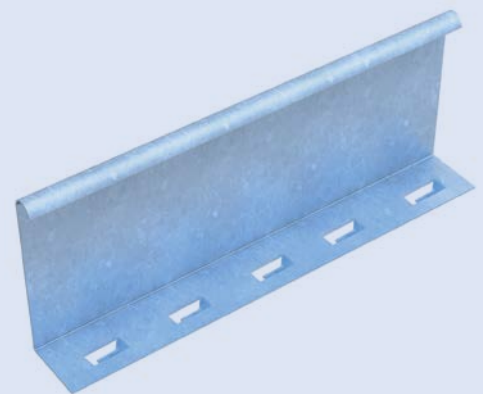
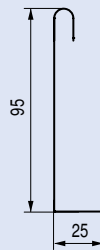

S ZINKOVÁNÍ - SENDZIMIR
CONTINUOUSLY HOT-DIP COATED

IN NEREZ DIN 1.4301
STAINLESS DIN 1.4301

KABELOVÉ ŽLABY DRÁTĚNÉ

WIRE CABLE TRAYS

SPOJKA

LINK

Spojka SDZ 1 / Link SDZ 1

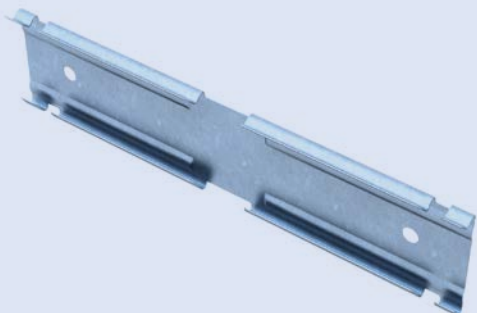

Spojka SDZ 2 / Link SDZ 2

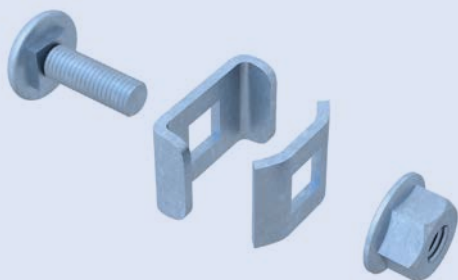

Spojka SDZ 2 zem. / Link SDZ 2. zem.

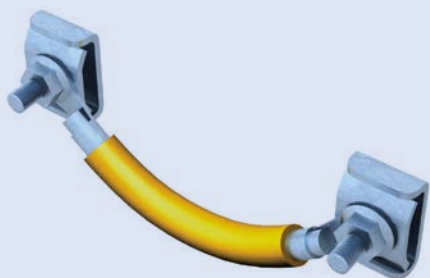

Spojka SDZ 3 / Link SDZ 3

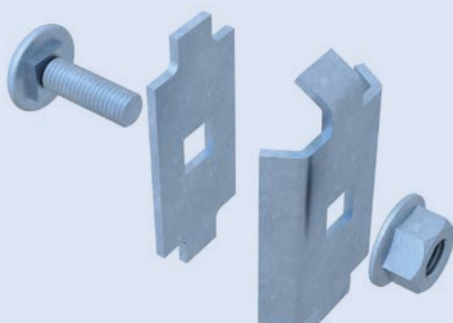

TYPE

Nr.

kg



TYPE		Nr.	kg	
S	SDZ 1	2100501	0,11	200
GZ	SDZ 2	2100502	0,51	20
GZ	SDZ 2 zem.	2100503	0,89	10
GZ	SDZ 3	2100504	0,6	10
GZ	SDZ 3 – 2 matice	2100505	0,6	10
GZ	SDZ 3 – 1/2	2100506	0,5	20
GZ	SDZ 3 DK (10ks)	2100507	0,5	10
IN	SDZ 1 IN	2200501	0,11	200
IN	SDZ 2 IN	2200502	0,51	20
IN	SDZ 2 zem. IN	2200502	0,89	10
IN	SDZ 3 IN	2200504	0,6	10
IN	SDZ 3 – 2 matice IN	2200505	0,6	10
IN	SDZ 3 – 1/2 IN	2200506	0,5	20

Spojka SDZ 3 – držák kombi (10ks) / Link SDZ - holder combi (10ks)

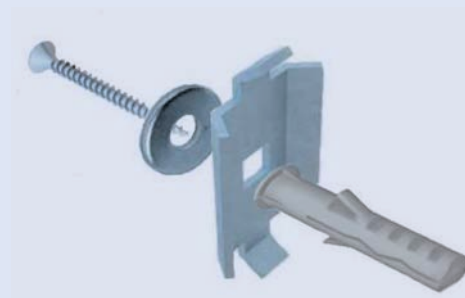

Spojka SDZ 3 - 2 matice / Link SDZ 3 - 2 matice

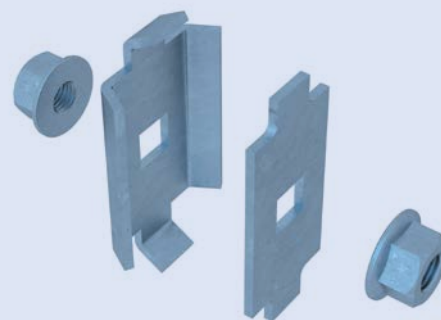

Spojka SDZ 3 - 1/2 / Link SDZ 3 - 1/2



S ZINKOVÁNÍ - SENDZIMIR
CONTINUOUSLY HOT-DIP COATED

GZ ZINKOVÁNÍ - GALVANICKÉ ZINKOVÁNÍ
ELECTROPLATED COATINGS OF ZINC

IN NEREZ DIN 1.4301
STAINLESS DIN 1.4301

KABELOVÉ ŽLABY DRÁTĚNÉ

WIRE CABLE TRAYS

NOSNÍK
SUPPORT

✓ TYPE	Nr.	A [mm]	B [mm]	MAX kg	kg	
GZ	NDZ 50	4010112	93	177	13	0,18
GZ	NDZ 100	4010113	143	177	50	0,24
GZ	NDZ 150	4010114	193	177	65	0,30
GZ	NDZ 200	4010115	243	177	77	0,62
GZ	NDZ 250	4010116	293	177	80	0,65
GZ	NDZ 300	4010117	343	177	105	0,68
GZ	NDZ 400	4010118	430	177	150	0,98
GZ	NDZ 500	4010119	530	177	215	1,29
IN	NDZ 50 IN	4200112	93	177	13	0,18
IN	NDZ 100 IN	4200113	143	177	50	0,24
IN	NDZ 150 IN	4200114	193	177	65	0,30
IN	NDZ 200 IN	4200115	243	177	77	0,62
IN	NDZ 250 IN	4200116	293	177	80	0,65
IN	NDZ 300 IN	4200117	343	177	105	0,68
IN	NDZ 400 IN	4200118	430	177	150	0,98
IN	NDZ 500 IN	4200119	530	177	215	1,29

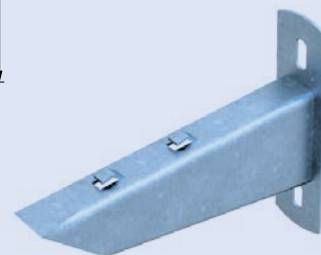
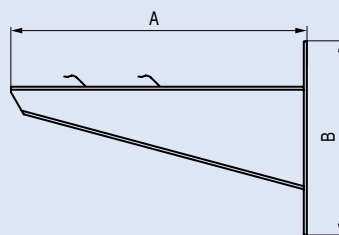

Použití

Nosník se používá jako nosný prvek pro žlaby při uchycení na stěnu.

Application

Is used as a supporting element under the cable trays, while fixed to the wall.

✓ TYPE	Nr.	A [mm]	B [mm]	MAX kg	kg	
S	NLDZ 50	4010212	115	70	10	0,09
S	NLDZ 100/50	4010213	150	125	16	0,18
S	NLDZ 100/100	4010214	160	145	36	0,35
S	NLDZ 150	4010215	210	145	54	0,42
S	NLDZ 200	4010216	260	145	105	0,46
S	NLDZ 250	4010217	310	145	115	0,52
S	NLDZ 300	4010218	360	145	100	0,64
S	NLDZ 400	4010219	460	145	110	0,73
S	NLDZ 500	4010220	560	145	60	0,82

L - NOSNÍK
L - SUPPORT

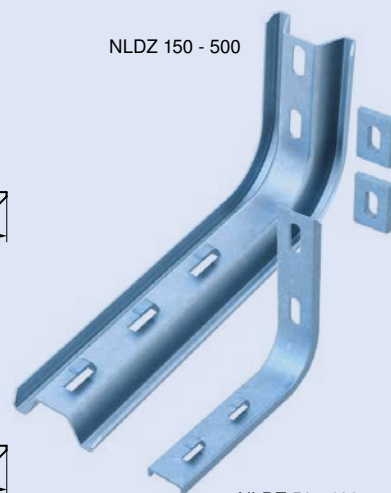
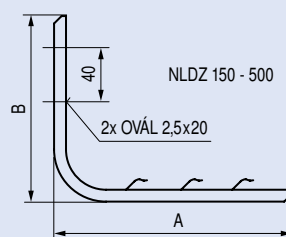
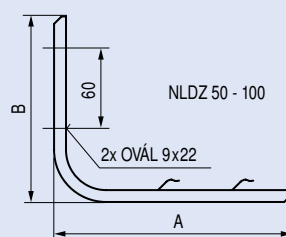

Použití

Nosník se používá jako nosný prvek pro žlaby při uchycení na strop nebo závitovou tyč. Možno dodat i v provedení GC.

Application

Is used as a supporting element under the cable trays to fix them to the top wall or to the threaded rod. GC version also possible.

S ZINKOVÁNÍ - SENDZIMIR
CONTINUOUSLY HOT-DIP COATED

GZ ZINKOVÁNÍ - GALVANICKÉ ZINKOVÁNÍ
ELECTROPLATED COATINGS OF ZINC

IN NEREZ DIN 1.4301
STAINLESS DIN 1.4301

KABELOVÉ ŽLABY DRÁTĚNÉ

WIRE CABLE TRAYS

C - NOSNÍK

C - SUPPORT



NCDZ 50 - 100

NCDZ 150 - 500

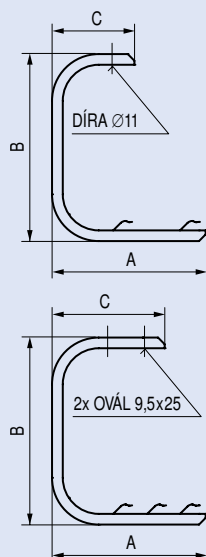

Použití

Nosník se používá jako nosný prvek pro žlaby při uchycení na strop nebo závitovou tyč. Možno dodat i v provedení GC.

Application

Is used as a supporting element under the cable trays to fix them to the top wall or to the threaded rod. GC version also possible.



TYPE

Nr.

A [mm]

B [mm]

C [mm]

MAX kg

kg

S	NCDZ 50	4010312	115	140	65	20	0,20
S	NCDZ 100/50	4010313	150	140	65	35	0,35
S	NCDZ 100/100	4010314	160	180	110	55	0,55
S	NCDZ 150	4010315	225	180	170	60	0,65
S	NCDZ 200	4010316	275	180	195	65	0,70
S	NCDZ 250	4010317	325	180	220	70	0,82
S	NCDZ 300	4010318	375	180	245	81	0,95
S	NCDZ 400	4010319	475	180	295	94	1,08
S	NCDZ 500	4010320	575	180	305	105	1,20

KONZOLA

BEAM

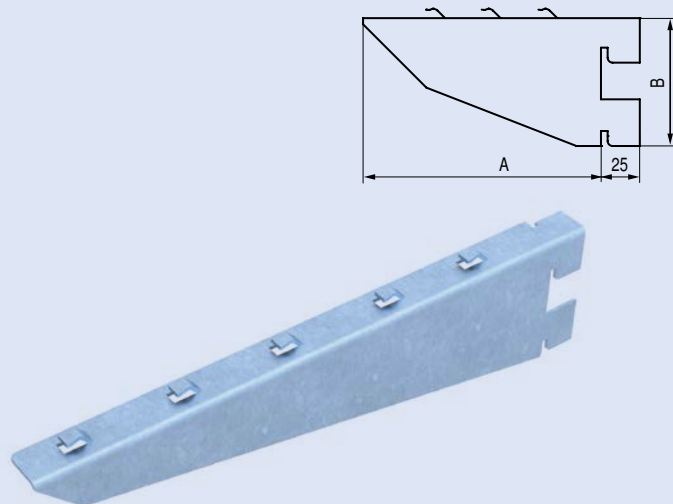

Použití

Konzola se používá v kombinaci se stojnou pro bezšroubovou montáž.

Application

Console is used in combination with stem for the screwless assembly.



TYPE

Nr.

A [mm]

B [mm]

MAX kg

kg

GZ	KDZ 50	4010412	110	75	100	0,21
GZ	KDZ 100	4010413	150	75	100	0,32
GZ	KDZ 150	4010414	210	75	100	0,41
GZ	KDZ 200	4010415	250	75	200	0,48
GZ	KDZ 250	4010416	300	75	200	0,58
GZ	KDZ 300	4010417	350	75	200	0,63
GZ	KDZ 400	4010418	450	75	200	0,94
GZ	KDZ 500	4010419	550	75	200	1,23
IN	KDZ 50 IN	4200412	110	75	100	0,21
IN	KDZ 100 IN	4200413	150	75	100	0,32
IN	KDZ 150 IN	4200414	210	75	100	0,41
IN	KDZ 200 IN	4200415	250	75	200	0,48
IN	KDZ 250 IN	4200416	300	75	200	0,58
IN	KDZ 300 IN	4200417	350	75	200	0,63
IN	KDZ 400 IN	4200418	450	75	200	0,94
IN	KDZ 500 IN	4200419	550	75	200	1,23

S

ZINKOVÁNÍ - SENDZIMIR
CONTINUOUSLY HOT-DIP COATED

GZ

ZINKOVÁNÍ - GALVANICKÉ ZINKOVÁNÍ
ELECTROPLATED COATINGS OF ZINC

IN

NEREZ DIN 1.4301
STAINLESS DIN 1.4301

KABELOVÉ ŽLABY DRÁTĚNÉ

WIRE CABLE TRAYS

ZÁVĚS HINGE

✓	TYPE	Nr.	A [mm]	B [mm]	C [mm]	kg
S	ZA DZ 100	4100811	200	60	20	0,24
S	ZA DZ 150	4100812	250	60	20	0,31
S	ZA DZ 200	4100813	300	60	20	0,38
S	ZA DZ 250	4100814	350	60	20	0,45
S	ZA DZ 300	4100815	400	60	20	0,52
S	ZA DZ 400	4100816	500	60	20	0,67
S	ZA DZ 500	4100817	600	60	20	0,82
IN	ZA DZ 100 IN	4200811	200	60	20	0,24
IN	ZA DZ 150 IN	4200812	250	60	20	0,31
IN	ZA DZ 200 IN	4200813	300	60	20	0,38
IN	ZA DZ 250 IN	4200814	350	60	20	0,45
IN	ZA DZ 300 IN	4200815	400	60	20	0,52
IN	ZA DZ 400 IN	4200816	500	60	20	0,67
IN	ZA DZ 500 IN	4200817	600	60	20	0,82

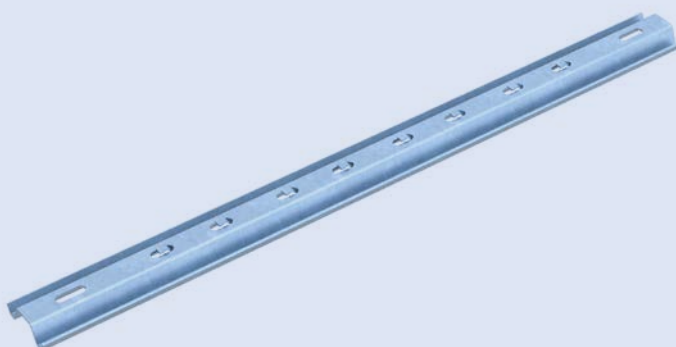
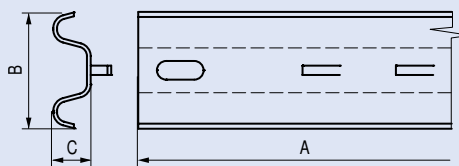

Použití

Používá se pro uchycení kabelových žlabů v kombinaci se závitovou tyčí M8, při montáži do prostoru pod strop.

Application

Is used to fix the cable trays in combination with threaded rod M8 of an assembly under the top wall.

✓	TYPE	Nr.	A [mm]	B [mm]	C [mm]	D [mm]	kg
GZ	HZDZ 100	4100712	114	92	25	11	0,096
GZ	HZDZ 150	4100713	161	70	25	11	0,096
GZ	HZDZ 200-300	4100714	210-310	75	20	8,5	0,158

HORNÍ ZÁVĚS DRÁTĚNÉHO ŽLABU

UPPER HINGE FOR WIRE CABLE TRAY

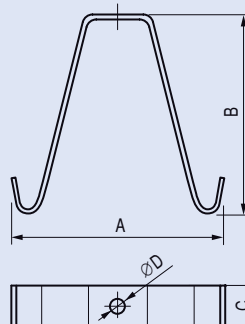

Použití

Pro zavěšení drátěného žlabu pomocí jedné závitové tyče

Application

For hanging wire cable tray using one threaded rod

Horní závěs drátěného žlabu 100 mm
Upper hinge for wire cable tray 100 mm



Horní závěs drátěného žlabu 150 mm
Upper hinge for wire cable tray 150 mm



Horní závěs drátěného žlabu 200-300 mm
Upper hinge for wire cable tray 200-300 mm

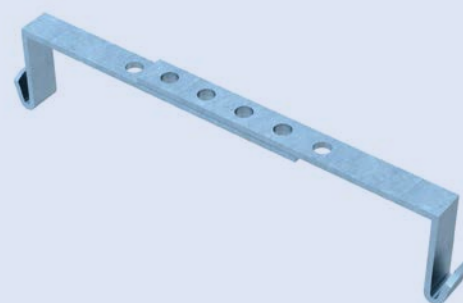

S ZINKOVÁNÍ - SENDZIMIR
CONTINUOUSLY HOT-DIP COATED

GZ ZINKOVÁNÍ - GALVANICKÉ ZINKOVÁNÍ
ELECTROPLATED COATINGS OF ZINC

IN NEREZ DIN 1.4301
STAINLESS DIN 1.4301

KABELOVÉ ŽLABY DRÁTĚNÉ

WIRE CABLE TRAYS

DRŽÁK UNIVERZÁLNÍ

UNIVERSAL BRACKET CLAMP

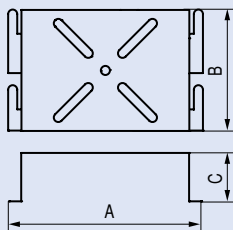
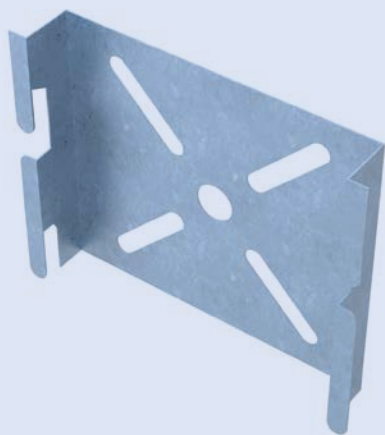

Použití

Používá se jako držák montážních krabic, zásuvek atd. Dále je možné držák použít pro zavěšení žlabu při vodorovné nebo svislé montáži.

Application

Used as a bracket for mounting boxes, receptacles etc. The universal bracket clamp can also be used for supporting a tray at horizontal or vertical mounting.



Nr.

A [mm]

B [mm]

C [mm]

kg

S	UDZ	4100709	119	80	32	0,15
IN	UDZ IN	4200709	119	80	32	0,15

ZÁVĚSNÝ A NÁSTĚNÝ ÚCHYT DZ

SUSPENSION HOLD / WALL HOLD

Závěsný úchyt / Suspension hold

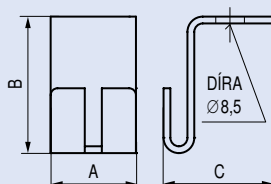

Použití / závěsný úchyt

Používá se jako nosný prvek pro žlabu při uchycení na závitovou tyč.

Application / Suspension hold

Is used for fixing the trays to the threaded rod.

Nástěnný úchyt / Wall hold

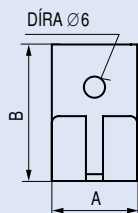

Použití / nástěnný úchyt

Používá se jako nosný prvek pro žlabu při uchycení na stěnu. Určeno pro DZ do šíře 100mm a všechny výšky DZ.

Application / Wall hold

Is used as a supporting element under the cable trays, while fixed to the wall. Designed for wide DZ up to 100mm and all DZ heights.



Nr.

A [mm]

B [mm]

C [mm]

kg

ZZ	ZUDZ	4100707	25	40	25	0,20
ZZ	NUDZ	4100708	25	40	-	0,15
IN	ZUDZ IN	4200707	25	40	25	0,20
IN	NUDZ IN	4200708	25	40	-	0,15

S

ZINKOVÁNÍ - SENDZIMIR
CONTINUOUSLY HOT-DIP COATED

ZZ

ZINKOVÁNÍ - ŽÁROVÉ ZINKOVÁNÍ PONOREM
HOT-DIP-GALVANIZED

IN

NEREZ DIN 1.4301
STAINLESS DIN 1.4301

KABELOVÉ ŽLABY DRÁTĚNÉ

WIRE CABLE TRAYS



Nr.

A
[mm]

kg

STOJNA
SUPPORT FOR BEAM

ZZ	ST 300	4020501	300	0,41
ZZ	ST 600	4020502	600	0,82
ZZ	ST 800	4020503	800	1,25
ZZ	ST 1200	4020504	1200	1,67
ZZ	ST 2000	4020505	2000	2,31
IN	ST 300 IN	4200501	300	0,41
IN	ST 600 IN	4200502	600	0,82
IN	ST 800 IN	4200503	800	1,25
IN	ST 1200 IN	4200504	1200	1,67
IN	ST 2000 IN	4200505	2000	2,31

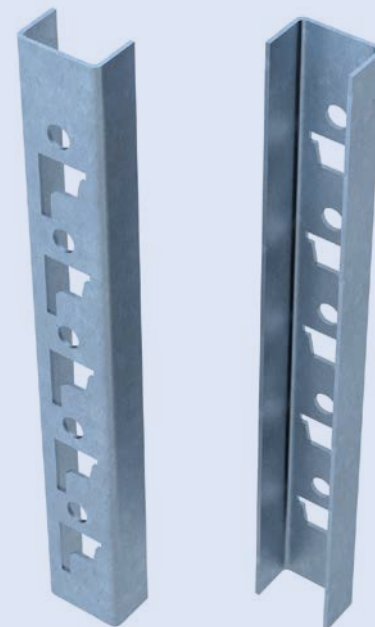
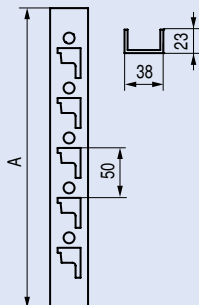

Použití

Používá se pro ukládání kabelových systémů do pater. Přichycení ke stěně se provádí přes otvory prům. 10,5 mm.

Application

Is used for storage of cable systems in the levels. Attachment to the wall is made through the openings of 10.5 mm diameter.



Nr.

A
[mm]

B
[mm]

kg

STROPNÍ DRŽÁK STOJNY
CEILING CLAMP FOR SUPPORT

GZ	SDS	4100701	130	60	0,55
IN	SDS IN	4200701	130	60	0,55

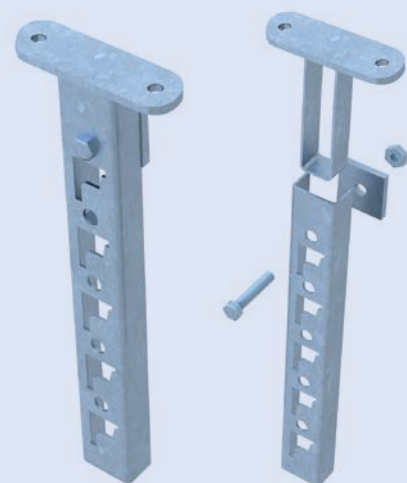
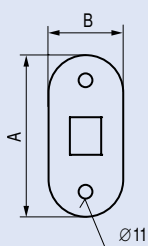

Použití

Slouží k uchycení stojny při montáži pod strop. Je dodáván včetně spojovacího materiálu.

Application

Intended for clamping a stem when mounted below a ceiling. Supplied incl. connecting pieces.

GZ ZINKOVÁNÍ - GALVANICKÉ ZINKOVÁNÍ
ELECTROPLATED COATINGS OF ZINC

ZZ ZINKOVÁNÍ - ŽÁROVÉ ZINKOVÁNÍ PONOREM
HOT-DIP-GALVANIZED

IN

NEREZ DIN 1.4301
STAINLESS DIN 1.4301

KABELOVÉ ŽLABY DRÁTĚNÉ

WIRE CABLE TRAYS

STROPNÍ DRŽÁK ZT

CEILING CLAMP FOR THREADED ROD

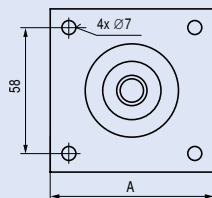
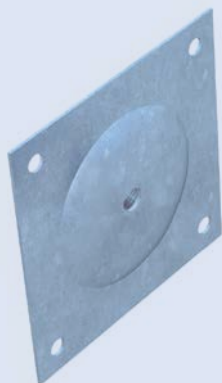

Použití
Slouží k uchycení závitové tyče všude tam, kde nelze použít kovové kotvy.

Application
Intended for clamping a threaded rod where metal anchors cannot be used



Nr.

A [mm]



kg

S	SDZT	4100704	70	M8	0,08
---	------	---------	----	----	------

TRAPÉZOVÝ ÚCHYT

TRAPEZOIDAL CLAMP

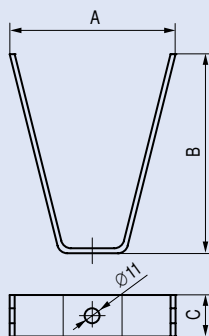

Použití
Slouží k zavěšení nosných prvků do stropů z trapézových plechů.

Application
Is used for fixing the supporting elements to the top walls made of trapezoidal metal plates.



Nr.

A [mm]

B [mm]

C [mm]

kg

GZ	TU	4010705	100	120	25	0,16
GZ	TU M8	4010706	100	120	25	0,16

NOSNÁ SVĚRKA

BEAM CLAMPS

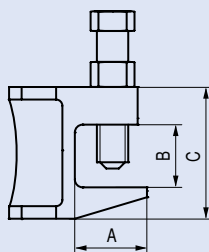

Nr.

A [mm]

B [mm]

C [mm]

kg

GZ	NS M8	4010906	21	19	35	0,08
GZ	NS M10	4010907	29	21	45	0,15

S

ZINKOVÁNÍ - SENDZIMIR
CONTINUOUSLY HOT-DIP COATED

GZ

ZINKOVÁNÍ - GALVANICKÉ ZINKOVÁNÍ
ELECTROPLATED COATINGS OF ZINC

KABELOVÉ ŽLABY DRÁTĚNÉ

WIRE CABLE TRAYS



Nr. $\triangleright A \leftarrow$ $\triangleright B \leftarrow$ $\triangleright C \leftarrow$ kg

TOP C PROFIL

TOP C PROFILE

S	TOP C profil 41x21x2 3000	4100602	3000	41	21	2,18
S	TOP C profil 41x41x2 3000 3D	4100606	3000	41	41	2,87
S	TOP C profil 41x61x2 3000 3D	4100610	3000	41	61	3,80

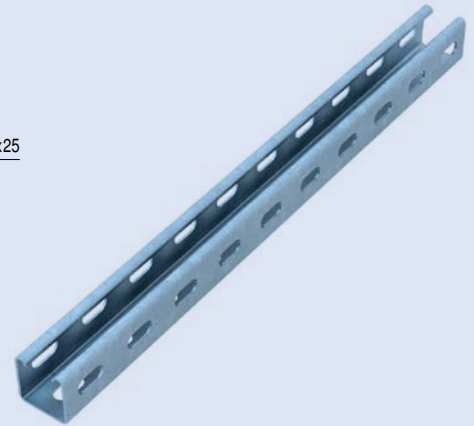
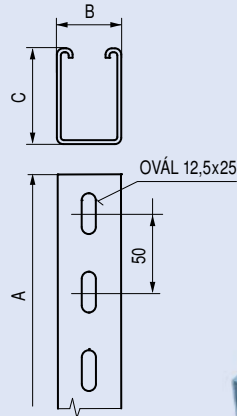

Nr. $\triangleright A \leftarrow$ $\triangleright B \leftarrow$ $\triangleright C \leftarrow$ kg

SPOJKA TOP C PROFILU

LINK FOR TOP C PROFIL

S	S TOP C 41x21	4100615	200	35	15	0,2
S	S TOP C 41x41	4100616	200	35	35	0,4
S	S TOP C 41x62	4100617	200	35	55	0,6

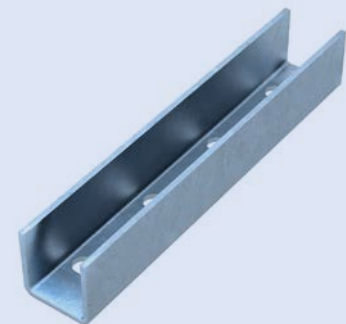
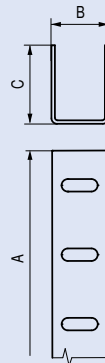

Nr. $\triangleright A \leftarrow$ $\triangleright B \leftarrow$ kg

PATKA TOP C PROFILU

BRACKET CLAMP FOR TOP C PROFILE

GZ	PTCP 41	4010611	129	129	0,71
GZ	PTCP 62	4010612	129	129	0,71

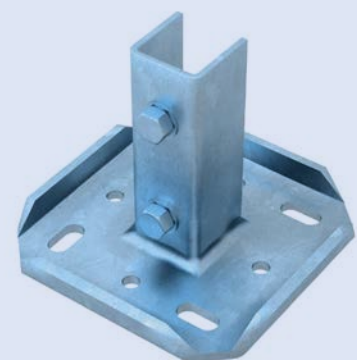
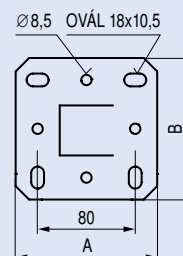

S ZINKOVÁNÍ - SENDZIMIR
CONTINUOUSLY HOT-DIP COATED

GZ ZINKOVÁNÍ - GALVANICKÉ ZINKOVÁNÍ
ELECTROPLATED COATINGS OF ZINC

KABELOVÉ ŽLABY DRÁTĚNÉ

WIRE CABLE TRAYS

VÝKYVNÝ DRŽÁK TOP C PROFILU

FLEXIBLE BRACKET CLAMP FOR TOP C PROFIL

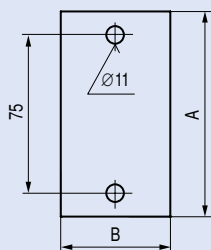

Použití

Slouží k uchycení stojny při montáži pod strop. Je dodáván včetně spojovacího materiálu. Možno dodat i v provedení GC.

Application

Intended for clamping a stem when mounted below a ceiling. Supplied incl. connecting pieces. GC version also possible.



Nr.

A [mm]

B [mm]

X [mm]

kg

ZZ	VD TOP C 41x41	4020715	100	49	3	0,6
----	----------------	---------	-----	----	---	-----

Součástí držáku je i spojovací materiál pro uchycení TOP C profilu (2x šroub M10x70 + 2x matice M10 + 4x podložka M10)

ZÁVITOVÁ TYČ

THREADED ROD

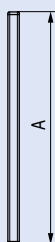

Nr.

A [mm]

kg

GZ	ZT M8 - 1m	4010901	1000	0,31
GZ	ZT M8 - 2m	4010902	2000	0,62
GZ	ZT M10 1m	4010904	1000	0,46
GZ	ZT M10 2m	4010905	2000	0,99
IN	ZT M8 - 1m IN	4200901	1000	0,31
IN	ZT M8 - 2m IN	4200902	2000	0,62

PRODLUŽOVACÍ MATICE

LENGTHENING NUT

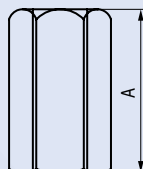

Nr.

A [mm]

kg

GZ	PM M8	4010903	24	0,02
GZ	PM M10	4010907	24	0,03

GZ	ZINKOVÁNÍ - GALVANICKÉ ZINKOVÁNÍ ELECTROPLATED COATINGS OF ZINC	IN	NEREZ DIN 1.4301 STAINLESS DIN 1.4301
ZZ	ZINKOVÁNÍ - ŽÁROVÉ ZINKOVÁNÍ PONOREM HOT-DIP-GALVANIZED	PL	PLAST PLASTIC

KABELOVÉ ŽLABY DRÁTĚNÉ

WIRE CABLE TRAYS



Nr.



KLEŠTĚ
WIRE-CUTTING PLIERS

Kleště DZ

4991003

0,73

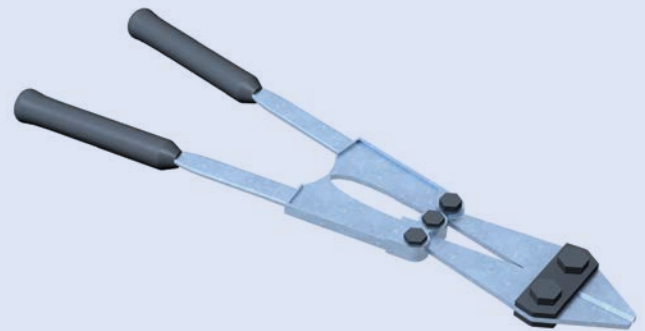

Nr.

ks
pcs

SPOJOVACÍ MATERIÁL
CONNECTING MATERIAL

GZ	CM M10 x 35	4010928	1
GZ	CM M8 x 35	4010929	1
GZ	M M8	4010908	1
GZ	M M10	4010909	1
GZ	PV M8	4010910	1
GZ	PV M10	4010911	1
GZ	S 8x35	4010924	10
GZ	S 8x100	4010925	10
GZ	S 8x120	4010926	10
GZ	S M10 x 35	4010930	10
GZ	V 6x60	4010921	10
GZ	TS 7.5X92	4010923	10
GZ	KO M8	4010912	1
GZ	KO M10	4010913	1
PL	H 10x50	4980922	10

Čtyřhraná matice M8 (M10)
Square nut M8 (M10)

Používá se pro montáž nosníků na top c profil



Matice M8 (M10)
Nut M8 (M10)



Podložka velkoplošná M8(M10)
Large washer M8 (M10)



Šroub M8x35 (M8x100, M8x120)
Screw M8x35 (M8x100, M8x120)

Šroub M10x35
Screw M10x35

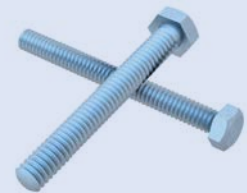

Vrut 6x60
Wood screw 6x60

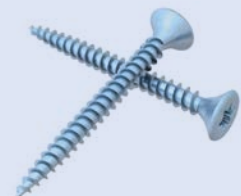

Turbošroub 7.5x92
Turboscrew 7.5x92



Kotva kovová M8 (M10)
Steel anchor M8 (M10)



Hmoždinka 10x50 plast
Pastic dowels 10x50

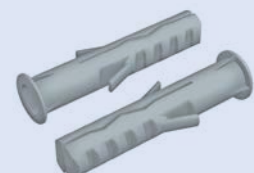

KABELOVÉ ŽLABY DRÁTĚNÉ

WIRE CABLE TRAYS

PŘÍKLADY POUŽITÍ

APPLICATION EXAMPLES

Použití spojky SDZ1 v rovném spoji
SDZ 1 link application: end-to-end joint

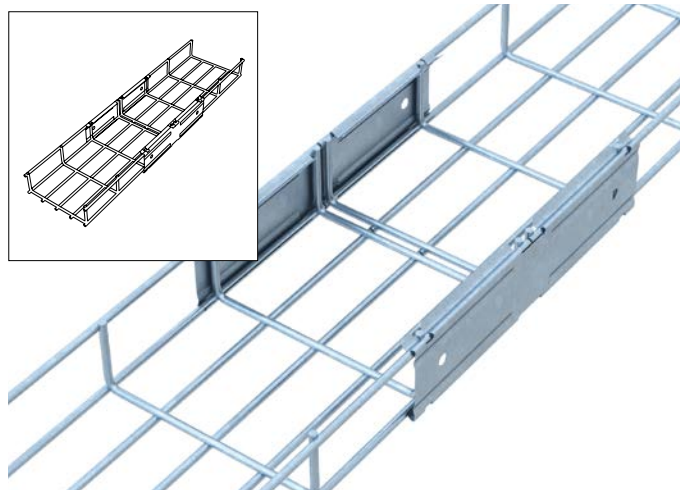

Použití spojky SDZ 2 – zem.
SDZ 2 link – ground wire application

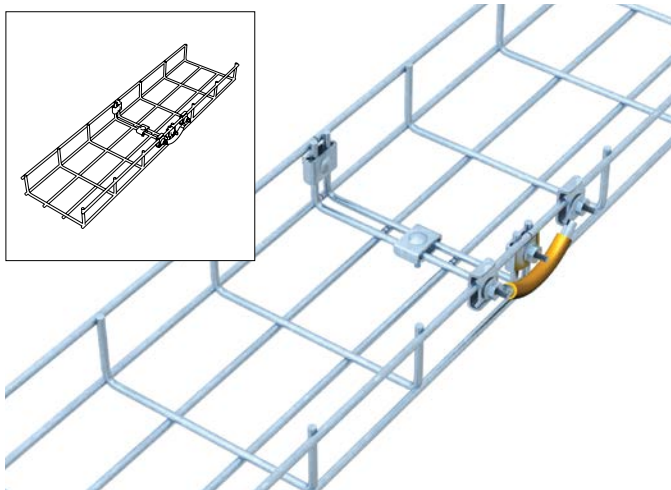

Použití spojky SDZ 1 na vytvoření T-odbočky
SDZ 1 link application: construction of T-branch

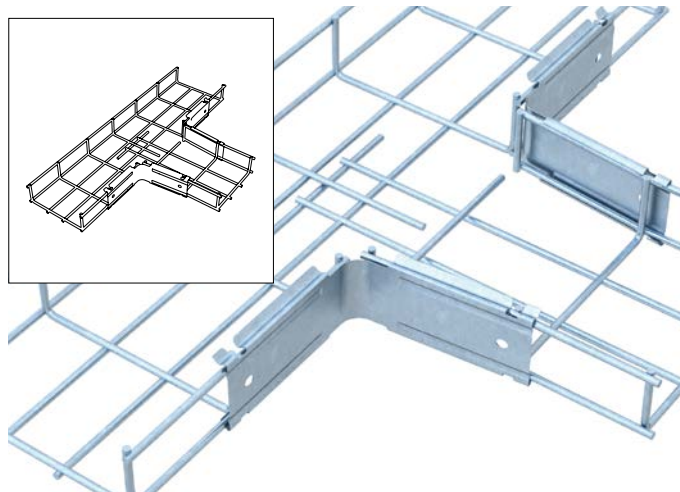

Použití spojky SDZ 1 na vytvoření kolena
SDZ 1 link application: construction of bend

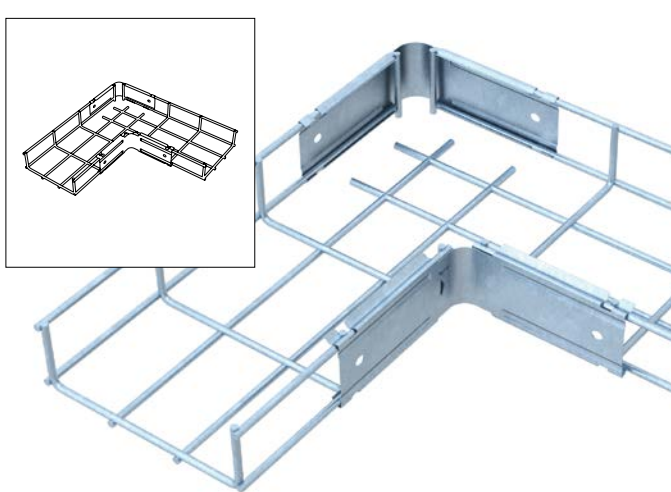

Použití spojky SDZ 2
SDZ 2 link application:

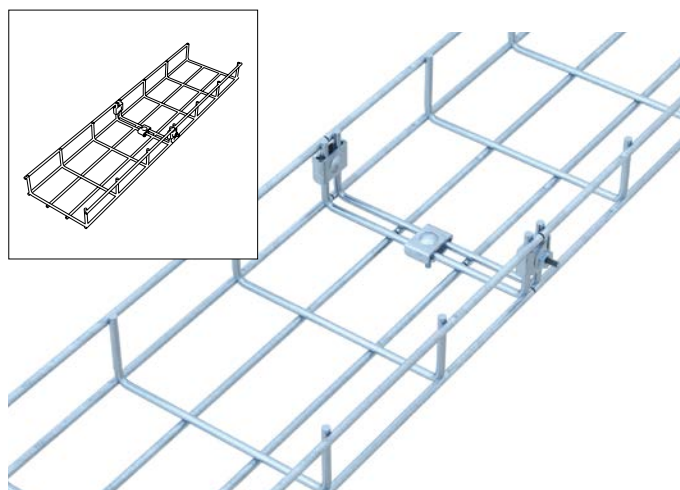

Použití spojky SDZ 3
SDZ 3 link application:

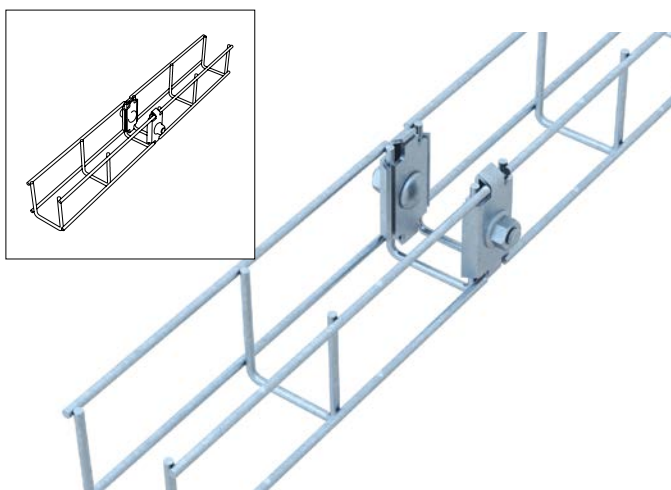

KABELOVÉ ŽLABY DRÁTĚNÉ

WIRE CABLE TRAYS

PŘÍKLADY POUŽITÍ

APPLICATION EXAMPLES

T-kus šířka 50 / výška 50
T-piece, Width 50 / Height 50

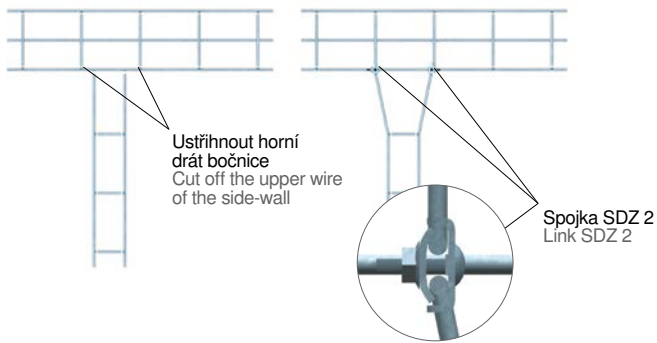

Koleno šířka 50 / výška 50
Bend, Width 50 / Height 50

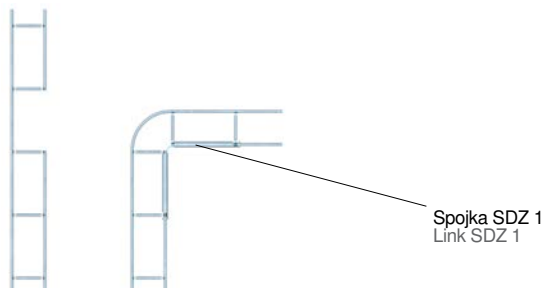

T-kus šířka 100 / výška 50 (100)
T-piece, Width 100 / Height 50 (100)

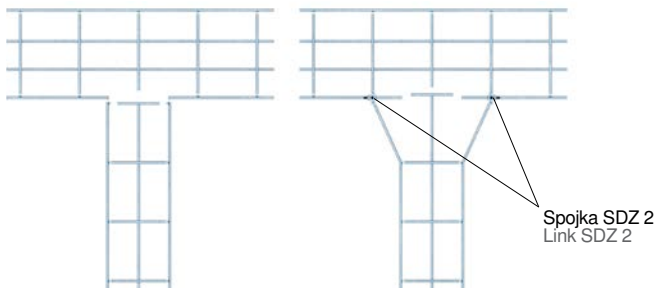

Koleno šířka 100 / výška 50 (100)
Bend, Width 100 / Height 50 (100)

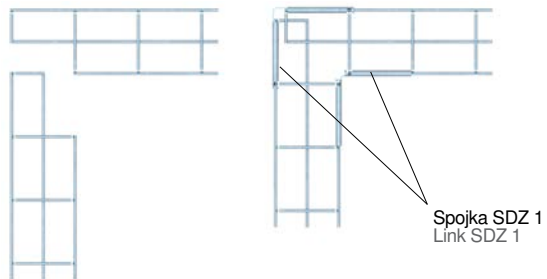

T-kus šířka 150 / výška 50 (100)
T-piece, Width 150 / Height 50 (100)

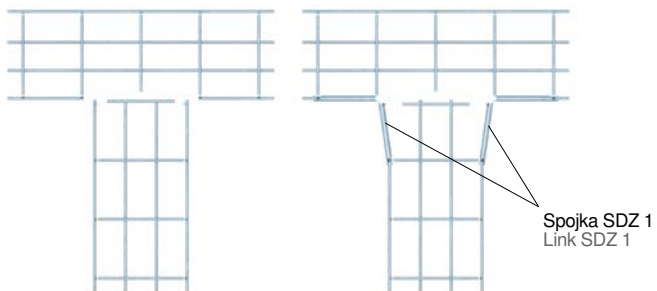

Koleno šířka 150 / výška 50 (100)
Bend, Width 150 / Height 50 (100)

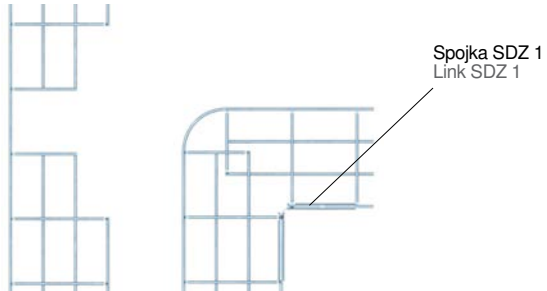

T-kus šířka 200 / výška 50 (100)
T-piece, Width 200 / Height 50 (100)

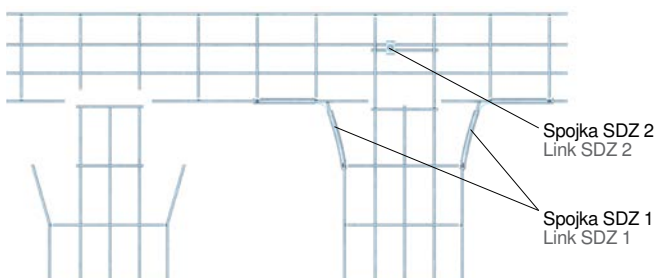

Koleno šířka 200 / výška 50 (100)
Bend, Width 200 / Height 50 (100)

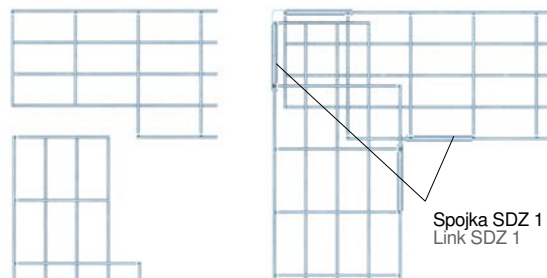

KABELOVÉ ŽLABY DRÁTĚNÉ

WIRE CABLE TRAYS

PŘÍKLADY POUŽITÍ

APPLICATION EXAMPLES

T-kus šířka 250 / výška 50
T-piece, Width 250 / Height 50

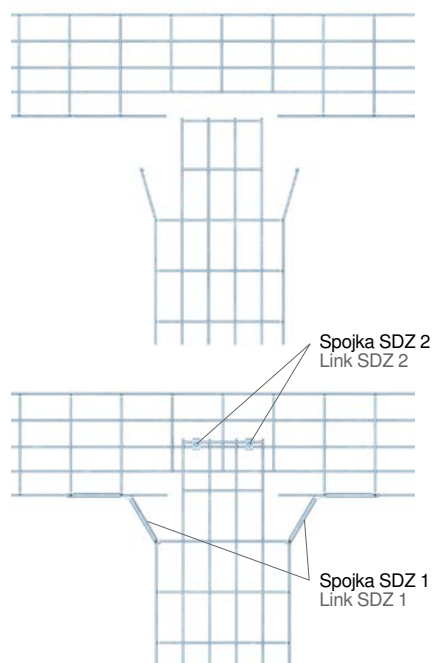

Koleno šířka 250 / výška 50
Bend, Width 250 / Height 50

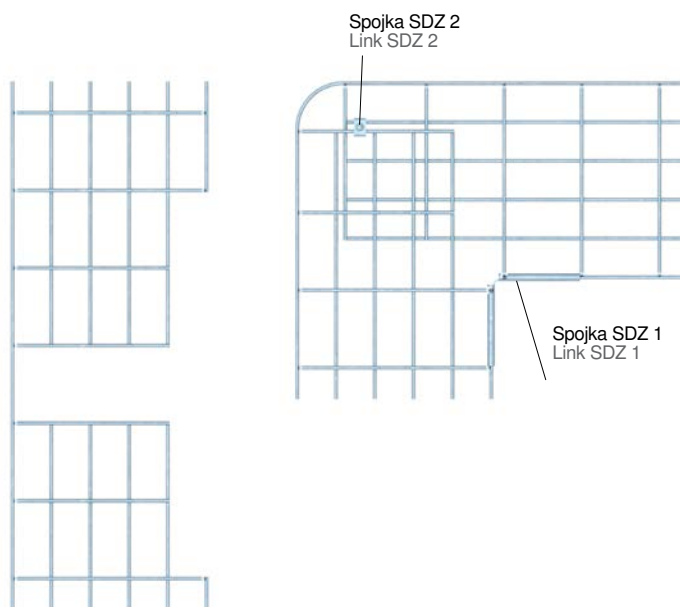

T-kus šířka 300 / výška 50 (100)
T-piece, Width 300 / Height 50 (100)

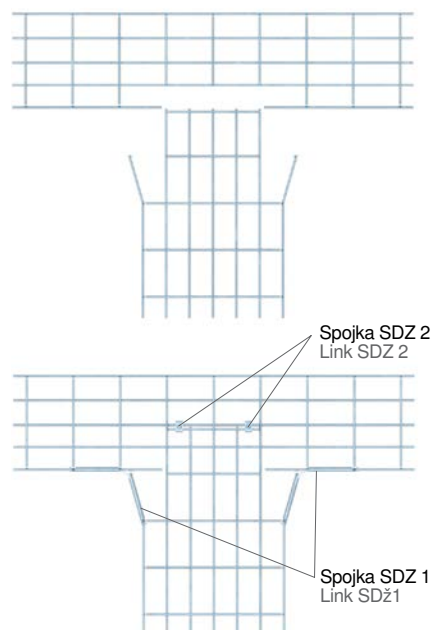

Koleno šířka 300 / výška 50 (100)
Bend, Width 300 / Height 50 (100)

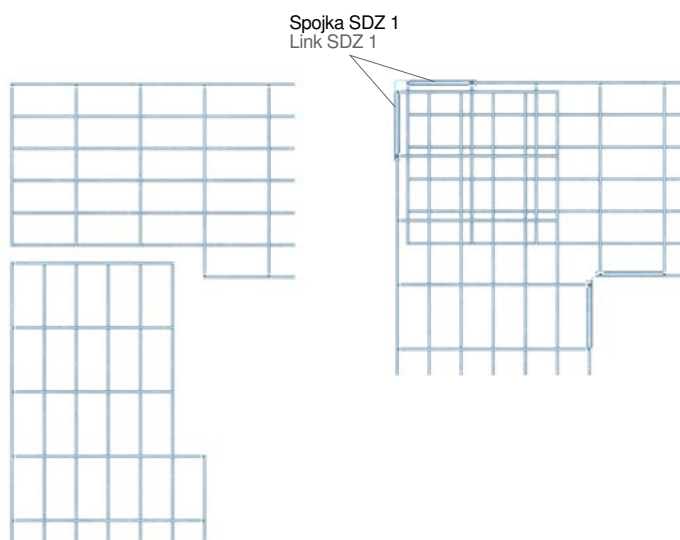

KABELOVÉ ŽEBŘÍKY

CABLE LADDERS

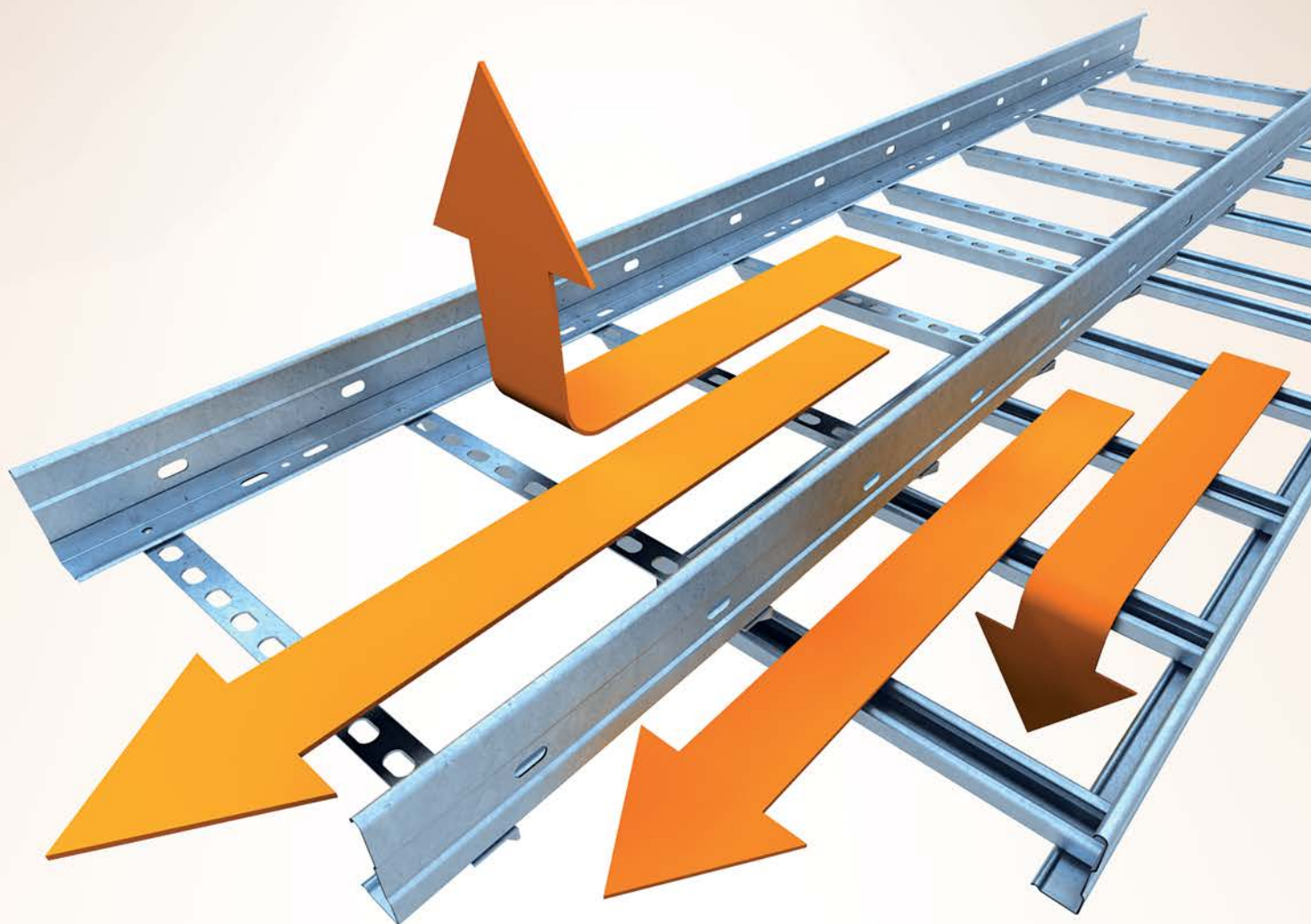

TOPservis
ŘEŠENÍ, KTERÉ VÁS PODRŽÍ

OBEČNÉ INFORMACE / SESTAVA KABELOVÝCH ŽEBŘÍKŮ / TECHNICKÉ INFORMACE
GENERAL INFORMATION / CABLE LADDERS ASSEMBLY / TECHNICAL DATA

OBECNÉ INFORMACE

GENERAL INFORMATION

Obecné informace

Kabelové žebříky slouží pro vytváření nosných tras určených především k ukládání kabelů větších průměrů a to pro horizontální a zvláště pak vertikální kabelové trasy. Systém žebříků je tvořen rovnými díly ve standardní délce 3000 mm, dále zahrnuje, kolena, odbočky, kříže, díly pro stoupání a klesání trasy, spojovací a nosné prvky. Komponenty jsou opatřeny otvory a perforací tak, aby bylo možno jednotlivé díly mezi sebou spojit pomocí spojek a šroubů.

Výhody kabelových žebříků:

1. variabilita montáže
2. snadná montáž (možnost využití montážní příslušenství ostatních NKS TOP servis)
3. úspora času montáže
4. snadná doprava na místo montáže

Základní provedení

Kabelové žebříky jsou vyrobeny z ocelového pozinkovaného plechu (DX51D, Zn vrstva 275 g/m²).

Povrchová úprava spojovacího materiálu, nosníků, konzol, spojek je provedena galvanickým zinkováním dle DIN 50961 nebo žárovým zinkováním dle ČSN EN 1461.

Montáž kabelových tras

Rovné díly jsou spojovány pomocí spojek a šroubů. Odbočení trasy se provádí pomocí T-kusů. Pro ohyb trasy se používají kolena; pro vodorovný ohyb kolena 45°, pro stoupání nebo klesání trasy kloubové oblouky nebo segmenty. Pro změnu trasy ve vertikálním směru lze také použít kloubové spojení.

Upevňování kabelů

Kabely jsou ve vodorovných trasách uloženy volně, případně vyvázány pomocí vázacích pásek nebo u kabelů větších průměrů fixovány k žebříku pomocí přichytek SONAP. V případě stoupacích vedení je nutné kabely vyvazovat páskami nebo fixovat pomocí přichytek SONAP.

Ochrana před nebezpečným dotykovým napětím

Celý systém kabelových žebříků je vodivě spojen pomocí spojek, dodávaných výrobcem zajišťujících ochranu před nebezpečným dotykovým napětím. Připojení systému žlabů jako vodivého celku na ochranou soustavu ve smyslu ČSN 33 0360 zajišťuje montážní organizace a dodává i potřebný materiál.

Balení a paletizace

Kabelové žebříky jsou baleny dle množství buď na palety nebo do volných svazků, spojky a příslušenství do kartonových krabic nebo přepravních beden.

- S** ZINKOVÁNÍ - SENDZIMIR
- GZ** ZINKOVÁNÍ - GALVANICKÉ ZINKOVÁNÍ
- ZZ** ZINKOVÁNÍ - ŽÁROVÉ ZINKOVÁNÍ PONOREM
- PL** PLAST

General Information

Cable ladders are used for forming portable routes mainly destined for imbedding cables of bigger diameters both for horizontal and especially vertical cable routes. The ladder system consists of straight parts in standard length of 3000 mm, branches, cross pieces, rising- and declining route elements, linking and portable elements. The components are perforated and so it is possible to connect single parts by links and screws to one another.

Advantages of Cable Ladders

1. Variability of assembly
2. Easy assembly (a possibility to make use of assembly accessories of another supporting systems of TOP servis)
3. Economy in assembly time
4. Easy transport to an assembly place

Basic Type

Cable ladders are made of plate treated with heat zinc coating (the Senzimir's method, DIN EN 10142/10147).

Weight of the zinc layer is 275 g/m². The surface treatment of the connecting material, branches, consoles and links is made by either zinc coating DIN 50961 or heat zinc coating DIN 10142 / 10147.

Cable Routes Assembly

The straight elements are connected by links and screws to one another. Branching of the route is performed by T- pieces. Branches are used for the route flexions: branch 45° for plane flexion, joint segments for rising or declining route. Adjustable connector are used for rising or declining route.

Fixing Cables

Cables are imbedded loose in vertical routes, possibly bound with binding tapes or, in case of cables with bigger diameters, fixed to the ladder with cable clamps SONAP. At rising routes it is necessary to bind cables with tapes or fix them with the cable clamps SONAP.

Protection against Dangerous Contact Voltage

The whole system of cable ladders is conductibly interconnected by means of producer supplied links which guarantee the protection against the dangerous contact voltage. Connecting the tray (ladder) system as a conductible unit to the protective system according to ČSN 330360 is guaranteed by the assembly organization which also supplies with the necessary material.

Packing and Palletization

Cable ladders are packed according to quantity either on pallets or in loose bunches, clamps and accessories in cardboard boxes or in transit boxes.

- S** CONTINUOUSLY HOT-DIP COATED
- GZ** ELECTROPLATED COATINGS OF ZINC
- ZZ** HOT-DIP-GALVANIZED
- PL** PLASTIC

SESTAVA KABELOVÝCH ŽEBŘÍKŮ

CABLE LADDERS ASSEMBLY

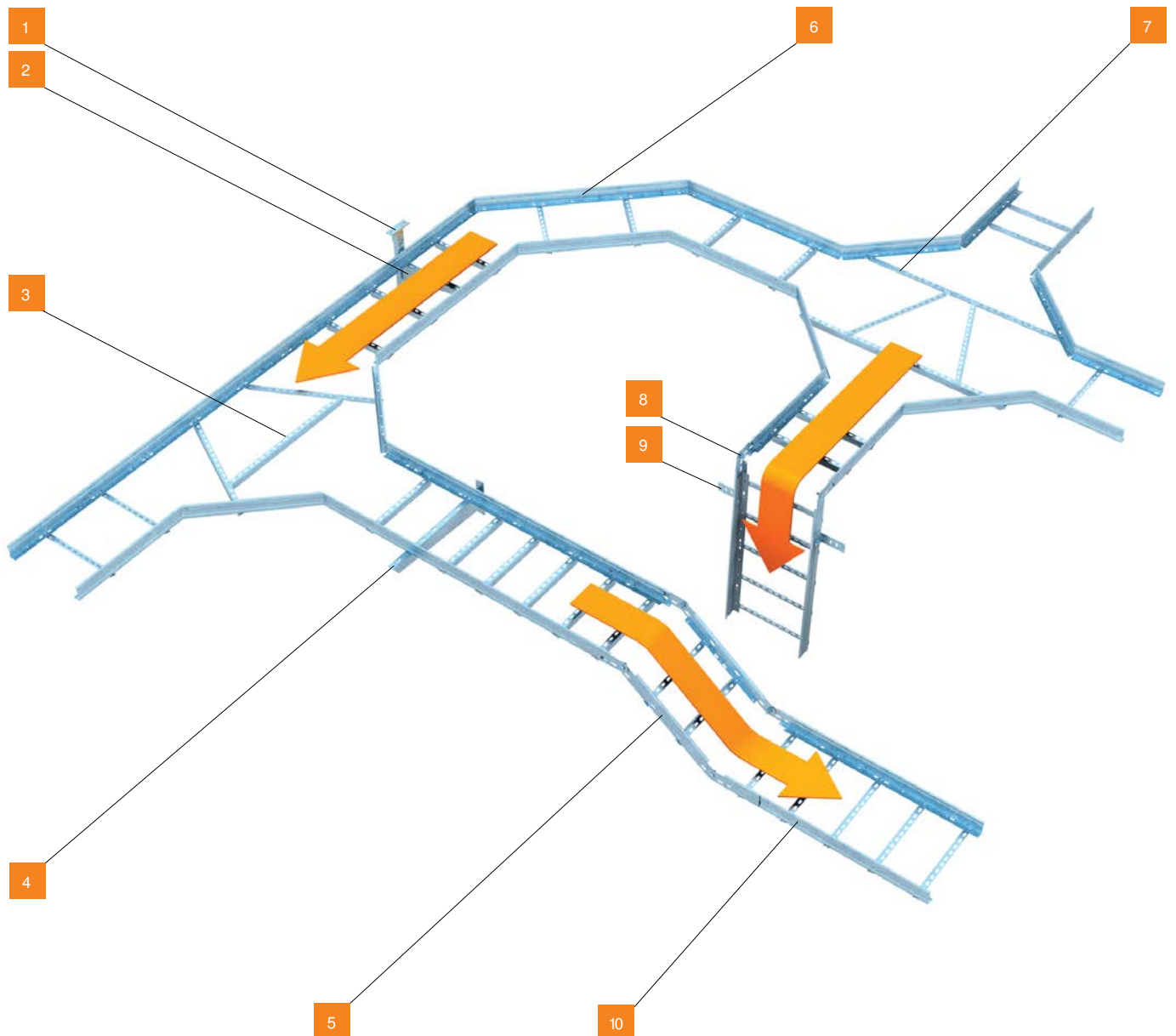

LEGENDA

- 1 Stropní držák stojny
- 2 Konzola
- 3 T-kus
- 4 Nosník
- 5 Kloubový oblouk
- 6 Koleny 45°
- 7 Kříž
- 8 Spojka kloubová
- 9 Stoupací úchyt žebříku
- 10 Kabelový žebřík



LEGEND

- 1 Bracket clamp for a stem
- 2 Console
- 3 T-piece
- 4 Bracket
- 5 Hinged arch
- 6 Branch 45°
- 7 Crosss - piece
- 8 Angular link
- 9 Climbing bracket
- 10 Cable ladder

KABELOVÝ ŽEBŘÍK

CABLE LADDER

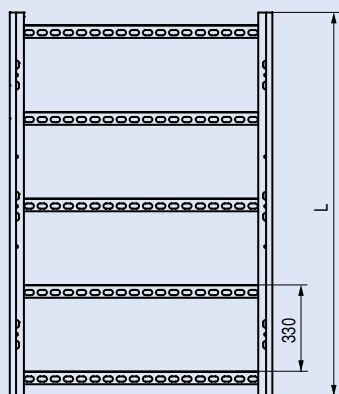
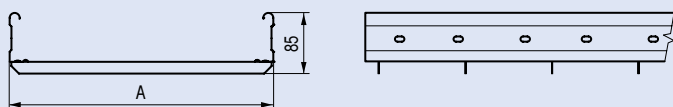
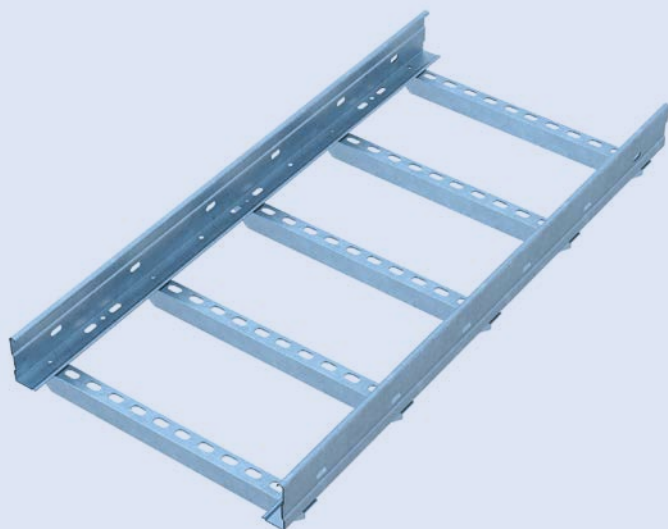

	$\triangleright A$ [mm]	$\frac{kg}{m}$ [cm ²]
	150	83,25
	200	104,06
	300	166,50
	400	208,12
	500	250,12
	600	333,00



Nr.



S	KZ 150/60	3100101	150	3000	1,25	2,00
S	KZ 200/60	3100102	200	3000	1,25	2,10
S	KZ 300/60	3100103	300	3000	1,25	2,30
S	KZ 400/60	3100104	400	3000	1,25	2,50
S	KZ 500/60	3100105	500	3000	1,25	2,70
S	KZ 600/60	3100106	600	3000	1,25	2,90

Zatížení kabelových žebříků

Cable ladders load charts

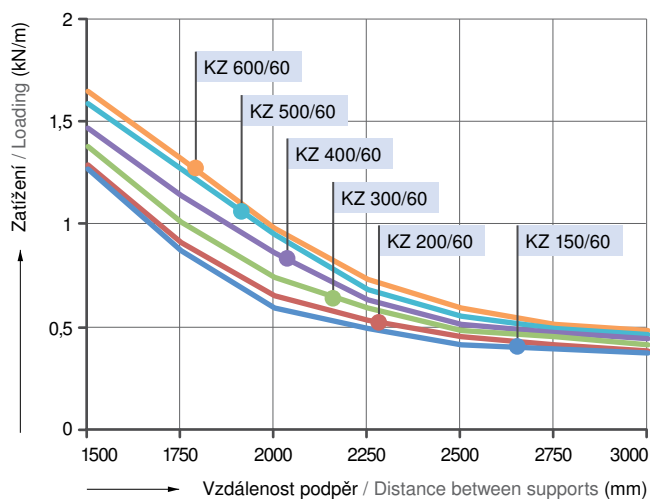

S

ZINKOVÁNÍ - SENDZIMIR
CONTINUOUSLY HOT-DIP COATED



Nr.



	TYPE	Nr.	A [mm]	[mm]	[mm]	kg/m
S	KZ 150/60 - T	3100113	150	3000	2,00	3,15
S	KZ 200/60 - T	3100114	200	3000	2,00	3,20
S	KZ 300/60 - T	3100115	300	3000	2,00	3,35
S	KZ 400/60 - T	3100116	400	3000	2,00	3,45
S	KZ 500/60 - T	3100117	500	3000	2,00	3,60
S	KZ 600/60 - T	3100118	600	3000	2,00	3,70

KABELOVÝ ŽEBŘÍK
CABLE LADDER

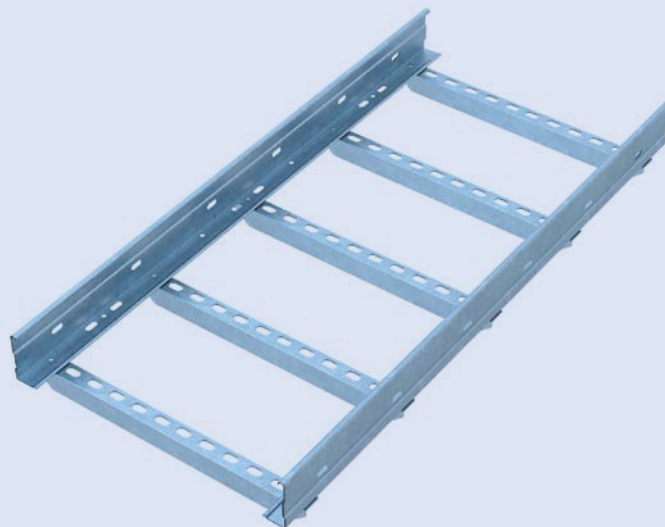

Zatížení kabelových žebříků
Cable ladders load charts

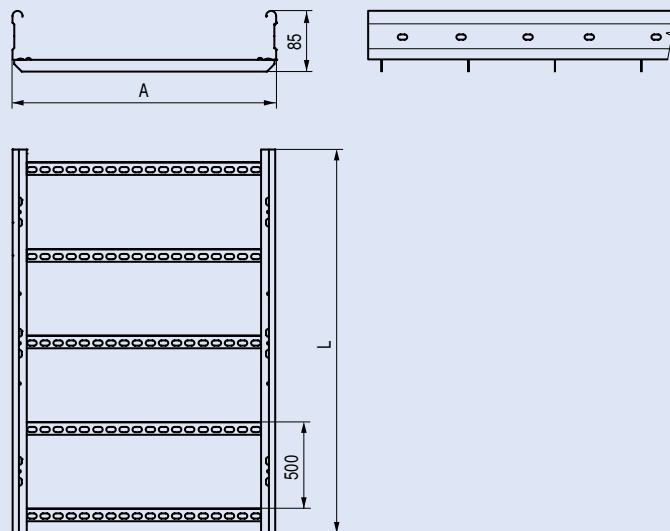
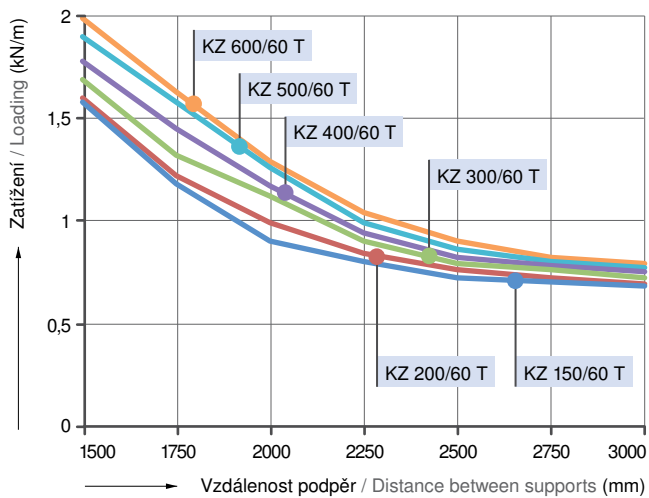

	A [mm]	[cm ²]
	150	83,25
	200	104,06
	300	166,50
	400	208,12
	500	250,12
	600	333,00

S ZINKOVÁNÍ - SENDZIMIR
CONTINUOUSLY HOT-DIP COATED

KABELOVÝ ŽEBŘÍK

CABLE LADDER

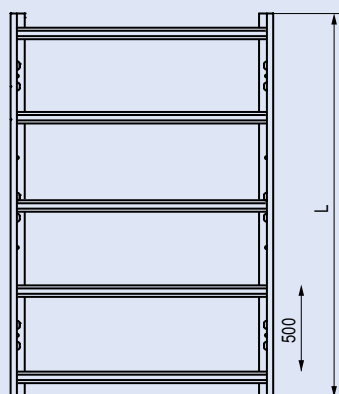
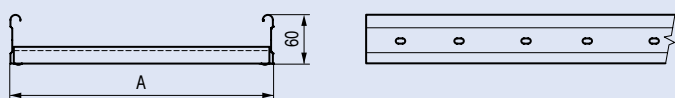

	>A [mm]	 [cm ²]
	150	83,25
	200	104,06
	300	166,50
	400	208,12
	500	250,12
	600	333,00



Nr.



S	KZ 150/60 – TC	3100119	150	3000	2,00	3,15
S	KZ 200/60 – TC	3100120	200	3000	2,00	3,20
S	KZ 300/60 – TC	3100121	300	3000	2,00	3,35
S	KZ 400/60 – TC	3100122	400	3000	2,00	3,45
S	KZ 500/60 – TC	3100123	500	3000	2,00	3,60
S	KZ 600/60 – TC	3100124	600	3000	2,00	3,70

Zatížení kabelových žebříků

Cable ladders load charts

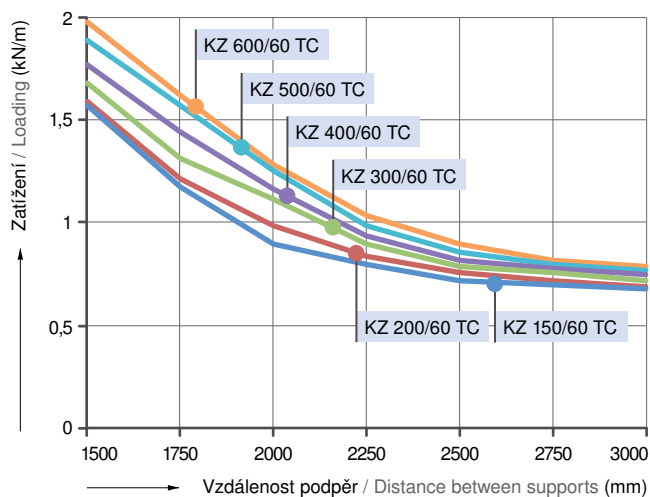

S

ZINKOVÁNÍ - SENDZIMIR
CONTINUOUSLY HOT-DIP COATED

Nr.
A
[mm]

B
[mm]

**SPOJKA
LINK**

S	S KZ 60	3100801	160	56	0,13
S	SK KZ 60	3100803	245	65	0,25

Montáž spojky kloubové SK KZ se provádí z vnější strany bočnice.

Spojka / Link

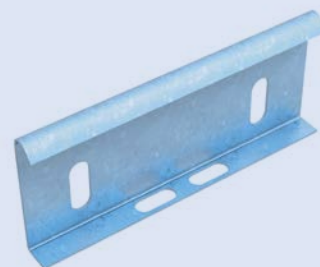
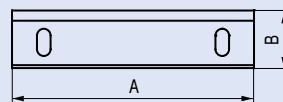

Spojka kloubová / Angular link

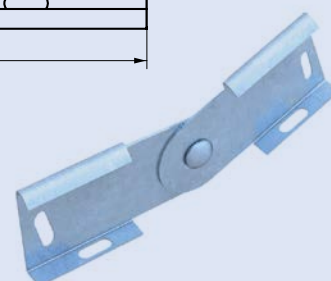
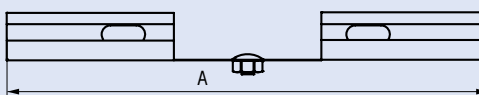

Nr.
A
[mm]

B
[mm]

X
[mm]

**KOLENO 45°
BRANCH 45°**

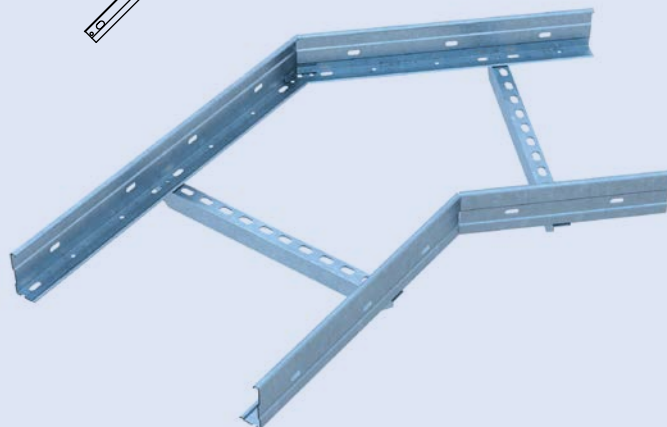
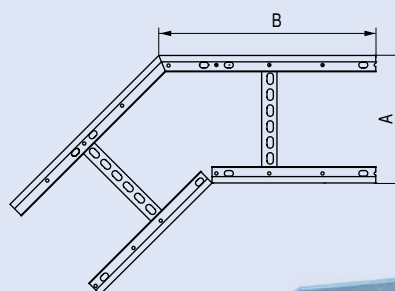
S	KZ 150/60 45°	3100301	150	300	1,25	0,74
S	KZ 200/60 45°	3100302	200	330	1,25	0,82
S	KZ 300/60 45°	3100303	300	370	1,25	0,96
S	KZ 400/60 45°	3100304	400	420	1,25	1,68
S	KZ 500/60 45°	3100305	500	460	1,25	2,14
S	KZ 600/60 45°	3100306	600	500	1,25	2,57
S	KZ 150/60 45° - T	3100313	150	300	2,00	0,96
S	KZ 200/60 45° - T	3100314	200	330	2,00	1,38
S	KZ 300/60 45° - T	3100315	300	370	2,00	1,56
S	KZ 400/60 45° - T	3100316	400	420	2,00	2,23
S	KZ 500/60 45° - T	3100317	500	460	2,00	2,86
S	KZ 600/60 45° - T	3100318	600	500	2,00	3,27
S	KZ 150/60 45° - TC	3100319	150	300	2,00	0,92
S	KZ 200/60 45° - TC	3100320	200	330	2,00	1,32
S	KZ 300/60 45° - TC	3100321	300	370	2,00	1,48
S	KZ 400/60 45° - TC	3100322	400	420	2,00	2,15
S	KZ 500/60 45° - TC	3100323	500	460	2,00	2,76
S	KZ 600/60 45° - TC	3100324	600	500	2,00	3,13



S ZINKOVÁNÍ - SENDZIMIR
CONTINUOUSLY HOT-DIP COATED

KLOUBOVÝ OBLOUK

HINGED ARCH

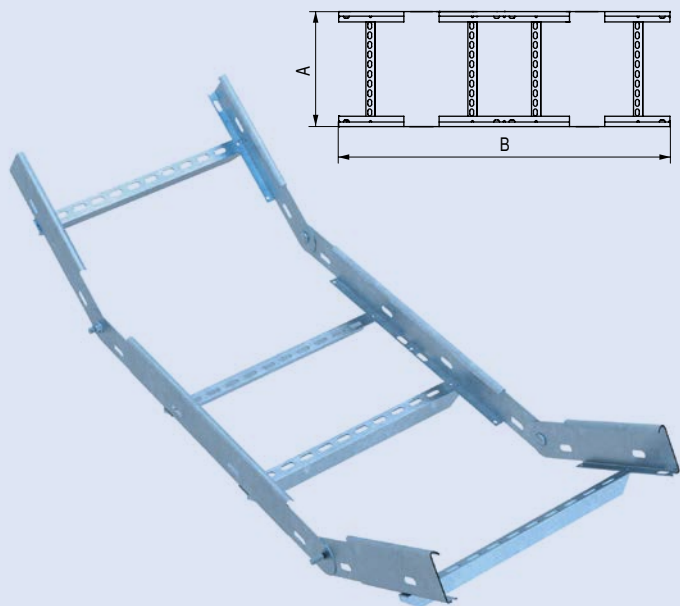

Použití
Slouží k vytvoření klesání nebo stoupání trasy.

Application
Intended for creating a route ascent or descent.

✓ TYPE → Nr. A [mm] B [mm] X [mm] kg

S	KOZ 150/60	3100601	150	250/490/250	1,25	1,90
S	KOZ 200/60	3100602	200	250/490/250	1,25	2,00
S	KOZ 300/60	3100603	300	250/490/250	1,25	2,25
S	KOZ 400/60	3100604	400	250/490/250	1,25	2,50
S	KOZ 500/60	3100605	500	250/490/250	1,25	2,75
S	KOZ 600/60	3100606	600	250/490/250	1,25	3,00
S	KOZ 150/60 – T	3100613	150	250/490/250	2,00	3,35
S	KOZ 200/60 – T	3100614	200	250/490/250	2,00	3,45
S	KOZ 300/60 – T	3100615	300	250/490/250	2,00	3,70
S	KOZ 400/60 – T	3100616	400	250/490/250	2,00	3,95
S	KOZ 500/60 – T	3100617	500	250/490/250	2,00	4,25
S	KOZ 600/60 – T	3100618	600	250/490/250	2,00	4,50
S	KOZ 150/60 – TC	3100619	150	250/490/250	2,00	3,25
S	KOZ 200/60 – TC	3100620	200	250/490/250	2,00	3,35
S	KOZ 300/60 – TC	3100621	300	250/490/250	2,00	3,60
S	KOZ 400/60 – TC	3100622	400	250/490/250	2,00	3,85
S	KOZ 500/60 – TC	3100623	500	250/490/250	2,00	4,15
S	KOZ 600/60 – TC	3100624	600	250/490/250	2,00	4,40

T-KUS

HORIZONTAL T – PIECE

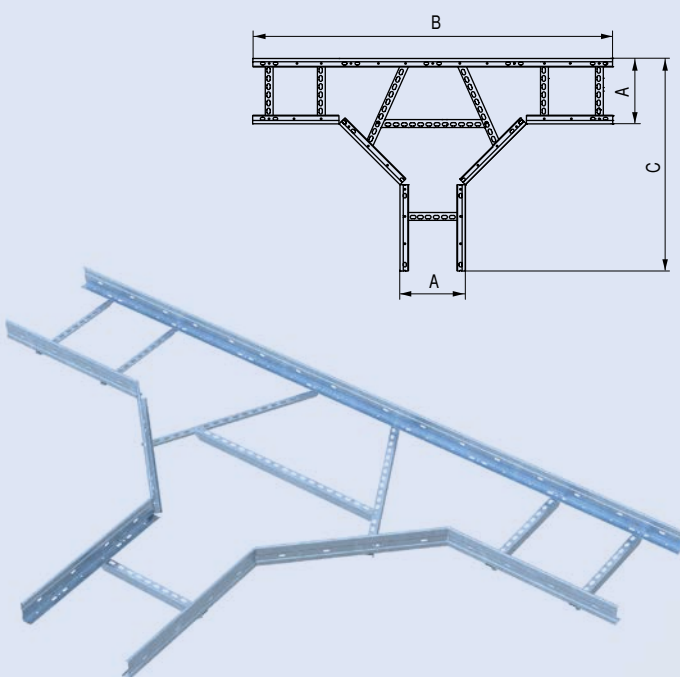

✓ TYPE → Nr. A [mm] B [mm] C [mm] X [mm] kg

S	T-KZ 150/60	3100401	150	600	1050	1,25	1,78
S	T-KZ 200/60	3100402	200	650	1100	1,25	2,26
S	T-KZ300/60	3100403	300	750	1200	1,25	2,93
S	T-KZ 400/60	3100404	400	850	1300	1,25	3,68
S	T-KZ 500/60	3100405	500	950	1400	1,25	4,22
S	T-KZ 600/60	3100406	600	1050	1500	1,25	5,12
S	T-KZ 150/60 – T	3100413	150	600	1050	2,00	2,23
S	T-KZ 200/60 – T	3100414	200	650	1100	2,00	2,65
S	T-KZ 300/60 – T	3100415	300	750	1200	2,00	3,49
S	T-KZ 400/60 – T	3100416	400	850	1300	2,00	4,31
S	T-KZ 500/60 – T	3100417	500	950	1400	2,00	4,96
S	T-KZ 600/60 – T	3100418	600	1050	1500	2,00	5,62
S	T-KZ 150/60 – TC	3100419	150	600	1050	2,00	2,12
S	T-KZ 200/60 – TC	3100420	200	650	1100	2,00	2,51
S	T-KZ 300/60 – TC	3100421	300	750	1200	2,00	3,33
S	T-KZ 400/60 – TC	3100422	400	850	1300	2,00	4,18
S	T-KZ 500/60 – TC	3100423	500	950	1400	2,00	4,79
S	T-KZ 600/60 – TC	3100424	600	1050	1500	2,00	5,48

S ZINKOVÁNÍ - SENDZIMIR
CONTINUOUSLY HOT-DIP COATED

SEGMENT OBLOUKU ARCH SEGMENT

✓	TYPE	Nr.	A [mm]	B [mm]	X [mm]	kg
S	SOZ 150/60	3100701	150	490	1,25	0,93
S	SOZ 200/60	3100702	200	490	1,25	0,99
S	SOZ 300/60	3100703	300	490	1,25	1,11
S	SOZ 400/60	3100704	400	490	1,25	1,23
S	SOZ 500/60	3100705	500	490	1,25	1,35
S	SOZ 600/60	3100706	600	490	1,25	1,50
S	SOZ 150/60 – T	3100713	150	490	2,00	1,60
S	SOZ 200/60 – T	3100714	200	490	2,00	1,65
S	SOZ 300/60 – T	3100715	300	490	2,00	1,68
S	SOZ 400/60 – T	3100716	400	490	2,00	1,75
S	SOZ 500/60 – T	3100717	500	490	2,00	1,80
S	SOZ 600/60 – T	3100718	600	490	2,00	1,85
S	SOZ 150/60 – TC	3100719	150	490	2,00	1,55
S	SOZ 200/60 – TC	3100720	200	490	2,00	1,60
S	SOZ 300/60 – TC	3100721	300	490	2,00	1,63
S	SOZ 400/60 – TC	3100722	400	490	2,00	1,68
S	SOZ 500/60 – TC	3100723	500	490	2,00	1,75
S	SOZ 600/60 – TC	3100724	600	490	2,00	1,80

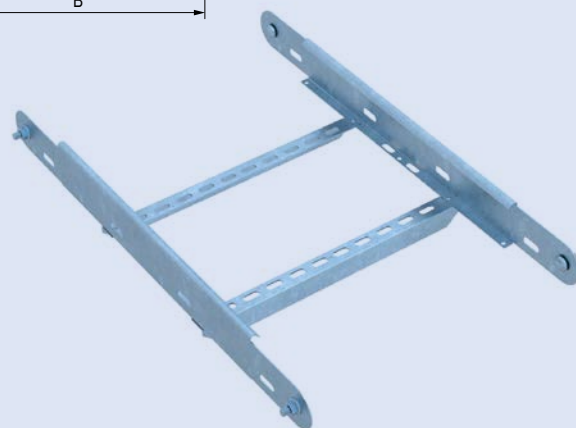
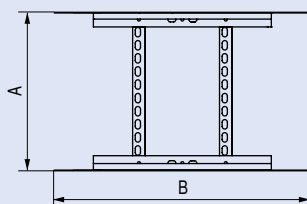

Použití
Slouží k vytvoření klesání
nebo stoupání trasy.

Application
Intended for creating a route ascent
of descent.

✓	TYPE	Nr.	A [mm]	B [mm]	X [mm]	kg
S	KRZ 150/60	3100501	150	1050	1,25	2,24
S	KRZ 200/60	3100502	200	1100	1,25	2,71
S	KRZ 300/60	3100503	300	1200	1,25	3,51
S	KRZ 400/60	3100504	400	1300	1,25	4,41
S	KRZ 500/60	3100505	500	1400	1,25	5,06
S	KRZ 600/60	3100506	600	1500	1,25	6,14
S	KRZ 150/60 – T	3100513	150	1050	2,00	2,93
S	KRZ 200/60 – T	3100514	200	1100	2,00	3,56
S	KRZ 300/60 – T	3100515	300	1200	2,00	4,31
S	KRZ 400/60 – T	3100516	400	1300	2,00	5,28
S	KRZ 500/60 – T	3100517	500	1400	2,00	5,93
S	KRZ 600/60 – T	3100518	600	1500	2,00	7,12
S	KRZ 150/60 – TC	3100519	150	1050	2,00	2,88
S	KRZ 200/60 – TC	3100520	200	1100	2,00	3,49
S	KRZ 300/60 – TC	3100521	300	1200	2,00	4,28
S	KRZ 400/60 – TC	3100522	400	1300	2,00	5,12
S	KRZ 500/60 – TC	3100523	500	1400	2,00	5,76
S	KRZ 600/60 – TC	3100524	600	1500	2,00	6,84

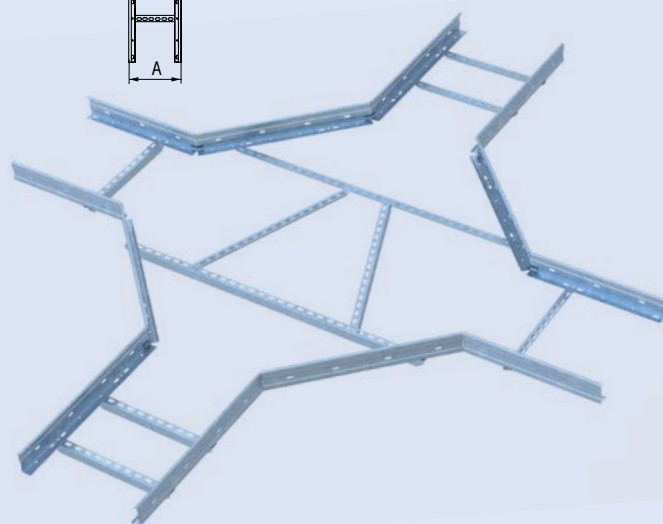
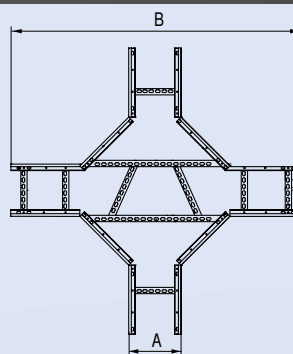





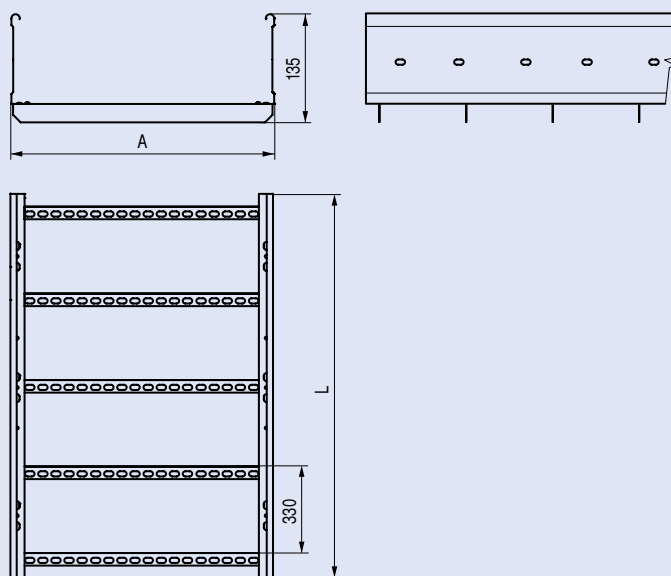
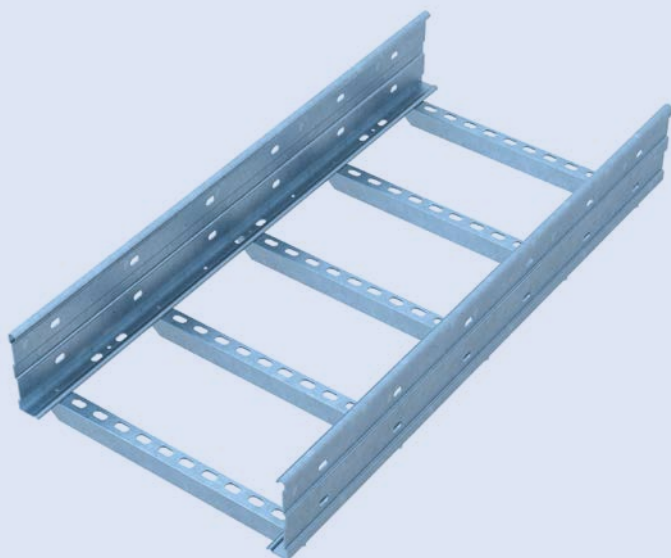

KŘÍŽ CROSS PIECE

S ZINKOVÁNÍ - SENDZIMIR
CONTINUOUSLY HOT-DIP COATED

KABELOVÝ ŽEBŘÍK

CABLE LADDER



	A [mm]	 [cm ²]
	200/110	191
	300/110	286,5
	400/110	382
	500/110	477,5
	600/110	573



Nr.

A
[mm]

[mm]



[mm]

kg/m

S	KZ 200/110	3100201	200	3000	1,25	5,50
S	KZ 300/110	3100202	300	3000	1,25	5,70
S	KZ 400/110	3100203	400	3000	1,25	5,80
S	KZ 500/110	3100204	500	3000	1,25	5,92
S	KZ 600/110	3100205	600	3000	1,25	6,10

Zatížení kabelových žebříků

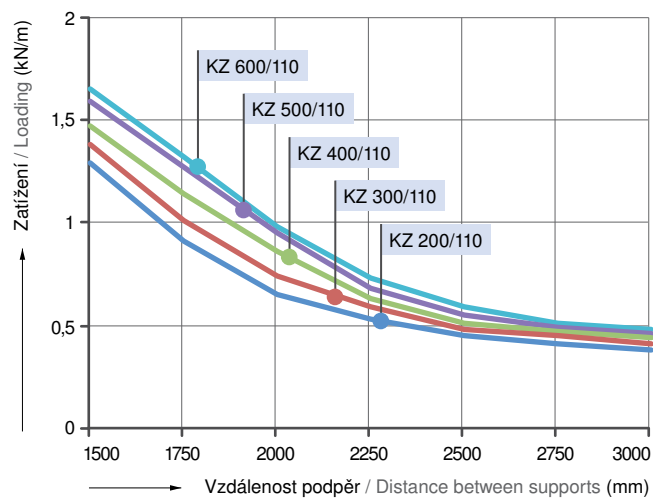
Cable ladders load charts



S

ZINKOVÁNÍ - SENDZIMIR
CONTINUOUSLY HOT-DIP COATED



Nr.



		Nr.	A [mm]	[mm]	[mm]	kg/m
S	KZ 200/110 – T	3100211	200	3000	2,00	5,75
S	KZ 300/110 – T	3100212	300	3000	2,00	5,90
S	KZ 400/110 – T	3100213	400	3000	2,00	6,05
S	KZ 500/110 – T	3100214	500	3000	2,00	6,15
S	KZ 600/110 – T	3100215	600	3000	2,00	6,25

KABELOVÝ ŽEBŘÍK
CABLE LADDER

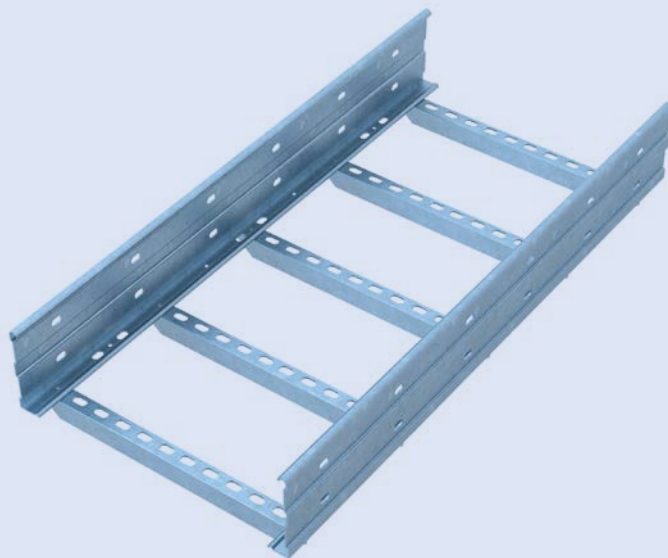

Zatížení kabelových žebříků
Cable ladders load charts

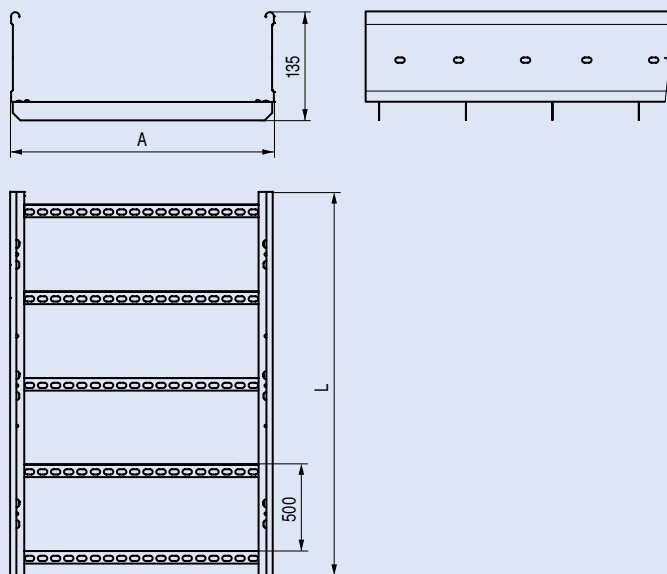
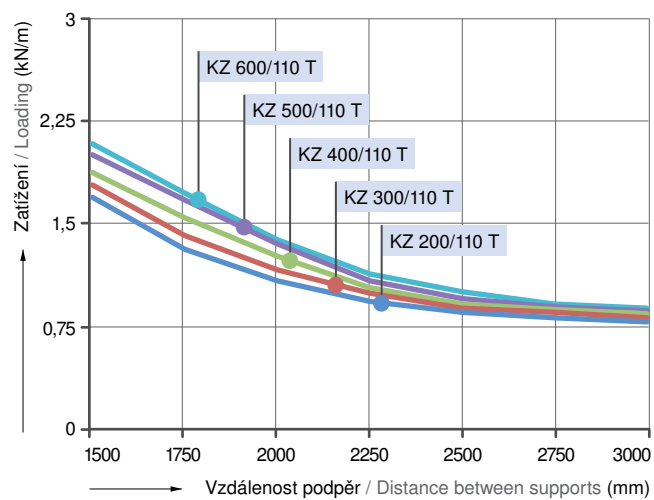

	A [mm]	[cm ²]
	200/110	191
	300/110	286,5
	400/110	382
	500/110	477,5
	600/110	573

S ZINKOVÁNÍ - SENDZIMIR
CONTINUOUSLY HOT-DIP COATED

KABELOVÝ ŽEBŘÍK

CABLE LADDER

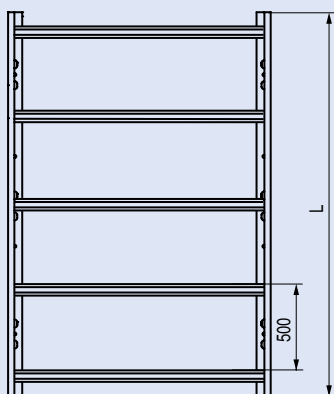
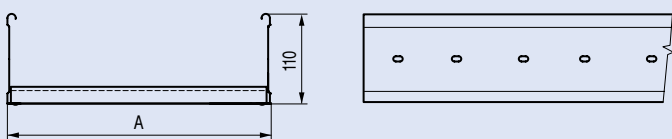
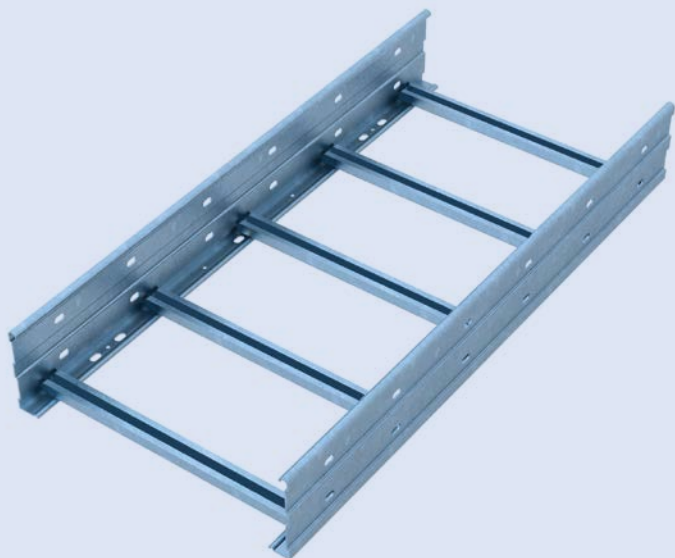

	ΔA [mm]	$\frac{A}{L}$ [cm ²]
--	--------------------	-------------------------------------

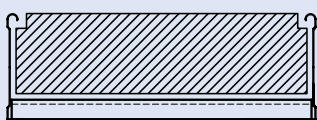

200/110	191
300/110	286,5
400/110	382
500/110	477,5
600/110	573



Nr.



S	KZ 200/110 – TC	3100216	200	3000	2,00	5,75
S	KZ 300/110 – TC	3100217	300	3000	2,00	5,85
S	KZ 400/110 – TC	3100218	400	3000	2,00	6,00
S	KZ 500/110 – TC	3100219	500	3000	2,00	6,10
S	KZ 600/110 – TC	3100220	600	3000	2,00	6,25

Zatížení kabelových žebříků

Cable ladders load charts

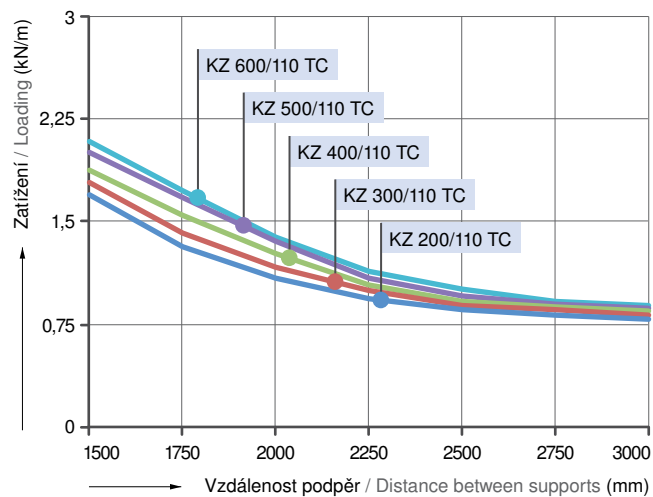

S

ZINKOVÁNÍ - SENDZIMIR
CONTINUOUSLY HOT-DIP COATED



Nr.

A
[mm]

B
[mm]

kg

SPOJKA
LINK

S	S KZ 110	3100802	160	106	0,30
S	SK KZ 110	3100804	245	115	0,55

Montáž spojky kloubové SK KZ se provádí z vnější strany bočnice.

Spojka / Link

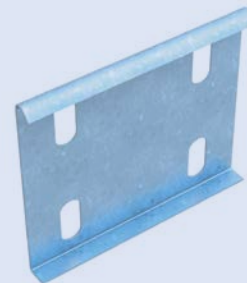
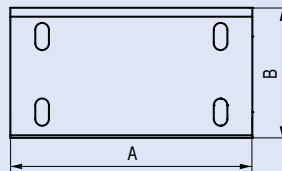

Spojka kloubová / Angular link

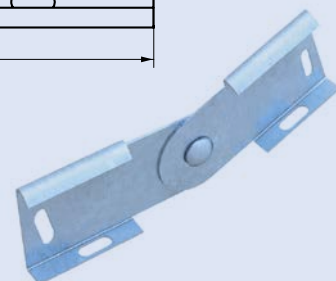
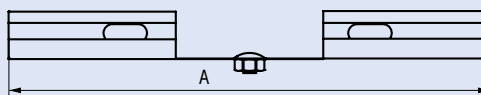

Nr.

A
[mm]

B
[mm]

X
[mm]

kg

KOLENO 45°
BRANCH 45°

S	KZ 200/110 45°	3100325	200	330	1,25	2,33
S	KZ 300/110 45°	3100326	300	370	1,25	2,73
S	KZ 400/110 45°	3100327	400	420	1,25	3,28
S	KZ 500/110 45°	3100328	500	460	1,25	4,11
S	KZ 600/110 45°	3100329	600	500	1,25	4,96
S	KZ 200/110 45° - T	3100335	200	330	2,00	2,97
S	KZ 300/110 45° - T	3100336	300	370	2,00	3,41
S	KZ 400/110 45° - T	3100337	400	420	2,00	3,89
S	KZ 500/110 45° - T	3100338	500	460	2,00	4,92
S	KZ 600/110 45° - T	3100339	600	500	2,00	5,86
S	KZ 200/110 45° - TC	3100340	200	330	2,00	2,84
S	KZ 300/110 45° - TC	3100341	300	370	2,00	3,26
S	KZ 400/110 45° - TC	3100342	400	420	2,00	3,72
S	KZ 500/110 45° - TC	3100343	500	460	2,00	4,68
S	KZ 600/110 45° - TC	3100344	600	500	2,00	5,66

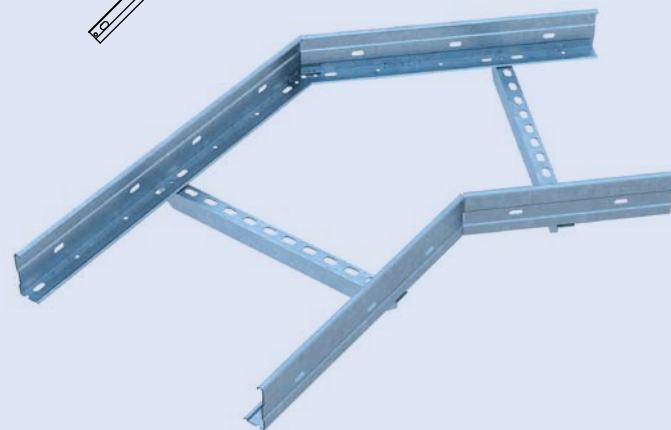
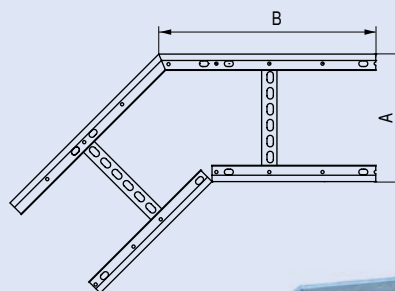

S ZINKOVÁNÍ - SENDZIMIR
CONTINUOUSLY HOT-DIP COATED

KLOUBOVÝ OBLOUK

HINGED ARCH

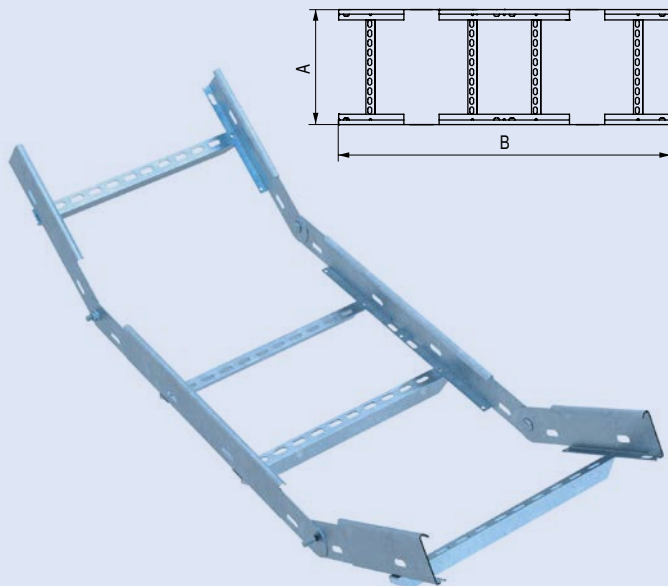

Použití
Slouží k vytvoření klesání nebo stoupání trasy.

Application
Intended for creating a route ascent or descent.

✓ TYPE → Nr. >A [mm] >B [mm] >C [mm] kg

S	KOZ 200/110	3100625	200	250/490/250	1,25	5,5
S	KOZ 300/110	3100626	300	250/490/250	1,25	5,65
S	KOZ 400/110	3100627	400	250/490/250	1,25	5,75
S	KOZ 500/110	3100628	500	250/490/250	1,25	5,85
S	KOZ 600/110	3100629	600	250/490/250	1,25	5,95
S	KOZ 200/110 – T	3100635	200	250/490/250	2,00	5,7
S	KOZ 300/110 – T	3100636	300	250/490/250	2,00	5,85
S	KOZ 400/110 – T	3100637	400	250/490/250	2,00	6
S	KOZ 500/110 – T	3100638	500	250/490/250	2,00	6,1
S	KOZ 600/110 – T	3100639	600	250/490/250	2,00	6,2
S	KOZ 200/110 – TC	3100640	200	250/490/250	2,00	5,7
S	KOZ 300/110 – TC	3100641	300	250/490/250	2,00	5,8
S	KOZ 400/110 – TC	3100642	400	250/490/250	2,00	5,95
S	KOZ 500/110 – TC	3100643	500	250/490/250	2,00	6,05
S	KOZ 600/110 – TC	3100644	600	250/490/250	2,00	6,2

T-KUS

HORIZONTAL T – PIECE

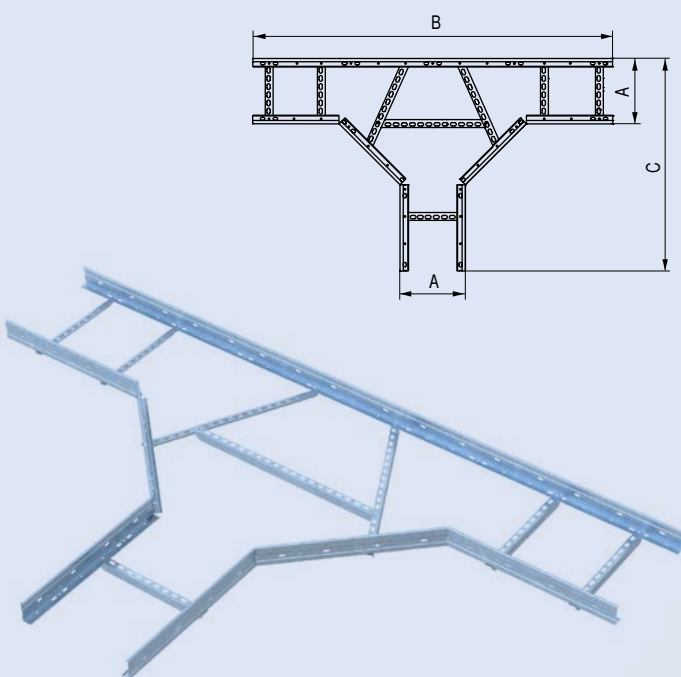

✓ TYPE → Nr. >A [mm] >B [mm] >C [mm] >D [mm] kg

S	T-KZ 200/110	3100425	200	650	1100	1,25	5,48
S	T-KZ 300/110	3100426	300	750	1200	1,25	6,12
S	T-KZ 400/110	3100427	400	850	1300	1,25	6,73
S	T-KZ 500/110	3100428	500	950	1400	1,25	7,42
S	T-KZ 600/110	3100429	600	1050	1500	1,25	8,15
S	T-KZ 200/110 – T	3100435	200	650	1100	2,00	6,32
S	T-KZ 300/110 – T	3100436	300	750	1200	2,00	7,02
S	T-KZ 400/110 – T	3100437	400	850	1300	2,00	7,67
S	T-KZ 500/110 – T	3100438	500	950	1400	2,00	8,54
S	T-KZ 600/110 – T	3100439	600	1050	1500	2,00	9,16
S	T-KZ 200/110 – TC	3100440	200	650	1100	2,00	6,21
S	T-KZ 300/110 – TC	3100441	300	750	1200	2,00	6,85
S	T-KZ 400/110 – TC	3100442	400	850	1300	2,00	7,51
S	T-KZ 500/110 – TC	3100443	500	950	1400	2,00	8,42
S	T-KZ 600/110 – TC	3100444	600	1050	1500	2,00	9,02

S ZINKOVÁNÍ - SENDZIMIR
CONTINUOUSLY HOT-DIP COATED

SEGMENT OBLOUKU

ARCH SEGMENT

✓	TYPE	Nr.	A [mm]	B [mm]	X [mm]	kg
S	SOZ 200/110	3100725	200	450	1,25	2,80
S	SOZ 300/110	3100726	300	450	1,25	2,85
S	SOZ 400/110	3100727	400	450	1,25	2,90
S	SOZ 500/110	3100728	500	450	1,25	2,95
S	SOZ 600/110	3100729	600	450	1,25	3,02
S	SOZ 200/110 – T	3100735	200	450	2,00	2,88
S	SOZ 300/110 – T	3100736	300	450	2,00	2,95
S	SOZ 400/110 – T	3100737	400	450	2,00	3,02
S	SOZ 500/110 – T	3100738	500	450	2,00	3,07
S	SOZ 600/110 – T	3100739	600	450	2,00	3,13
S	SOZ 200/110 – TC	3100740	200	450	2,00	2,85
S	SOZ 300/110 – TC	3100741	300	450	2,00	2,92
S	SOZ 400/110 – TC	3100742	400	450	2,00	3,00
S	SOZ 500/110 – TC	3100743	500	450	2,00	3,05
S	SOZ 600/110 – TC	3100744	600	450	2,00	3,10

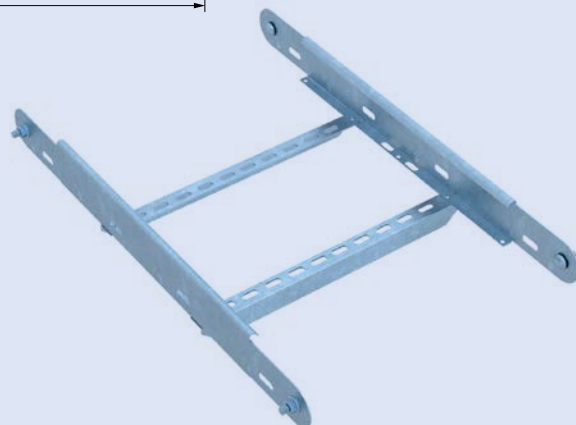
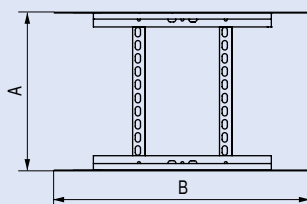

Použití
Slouží k vytvoření klesání
nebo stoupání trasy.

Application
Intended for creating a route
ascent of descent.

✓	TYPE	Nr.	A [mm]	B [mm]	X [mm]	kg
S	KRZ 200/110	3100525	200	1100	1,25	6,57
S	KRZ 300/110	3100526	300	1200	1,25	7,34
S	KRZ 400/110	3100527	400	1300	1,25	8,07
S	KRZ 500/110	3100528	500	1400	1,25	8,9
S	KRZ 600/110	3100529	600	1500	1,25	9,78
S	KRZ 200/110 – T	3100535	200	1100	2,00	7,42
S	KRZ 300/110 – T	3100536	300	1200	2,00	8,26
S	KRZ 400/110 – T	3100537	400	1300	2,00	9,12
S	KRZ 500/110 – T	3100538	500	1400	2,00	9,81
S	KRZ 600/110 – T	3100539	600	1500	2,00	10,72
S	KRZ 200/110 – TC	3100540	200	1100	2,00	7,31
S	KRZ 300/110 – TC	3100541	300	1200	2,00	8,14
S	KRZ 400/110 – TC	3100542	400	1300	2,00	8,96
S	KRZ 500/110 – TC	3100543	500	1400	2,00	9,63
S	KRZ 600/110 – TC	3100544	600	1500	2,00	10,53

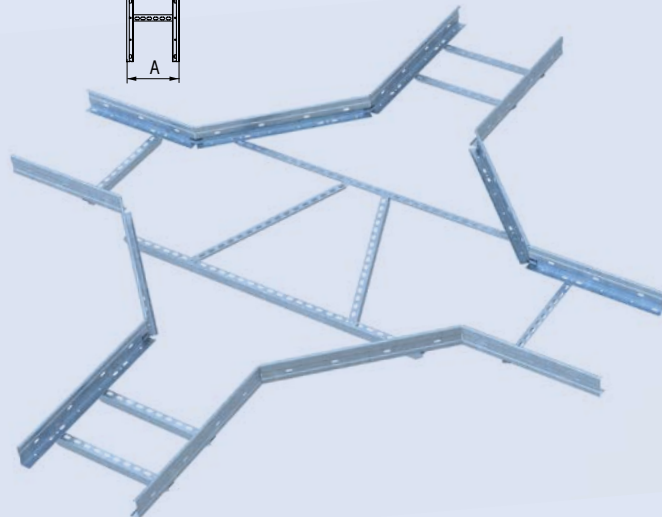
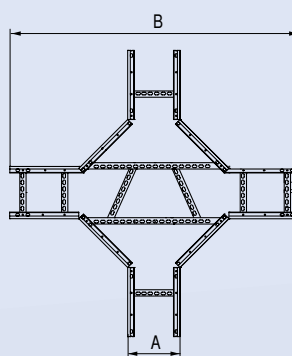

KŘÍŽ

CROSS PIECE

S ZINKOVÁNÍ - SENDZIMIR
CONTINUOUSLY HOT-DIP COATED

KABELOVÉ ŽEBŘÍKY

CABLE LADDERS

NOSNÍK

SUPPORT

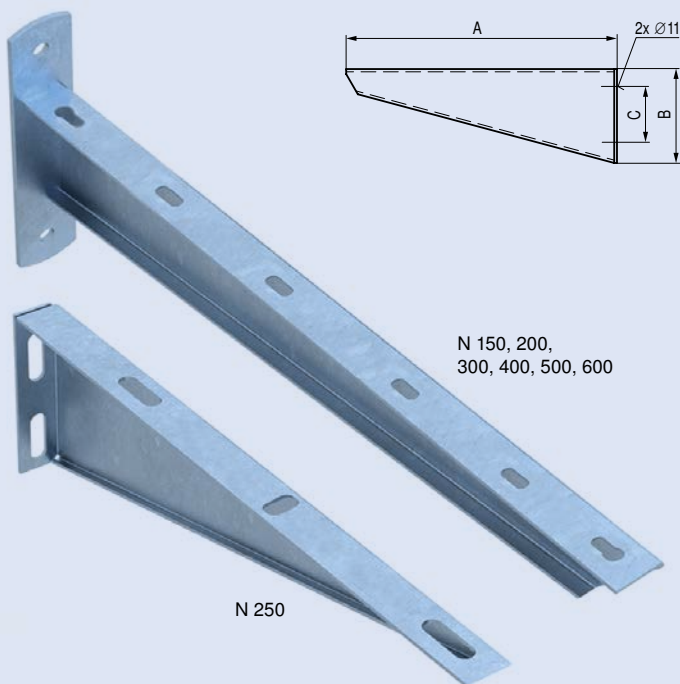

N 150, 200,
300, 400, 500, 600

N 250

Použití

Nosník se používá jako nosný prvek pro žlaby při uchycení na stěnu.

Application

Is used as a supporting element under the cable trays, while fixed to the wall.



TYPE

Nr.

A [mm]

B [mm]

C [mm]

MAX kg

kg

GZ	N 150	4010105	177	177	145	65	0,44
GZ	N 200	4010106	227	177	145	77	0,52
GZ	N 250	4010107	280	100	145	70	0,52
GZ	N 300	4010108	325	177	145	105	0,67
GZ	N 400	4010109	430	177	145	150	0,98
GZ	N 500	4010110	530	177	145	215	1,25
GZ	N 600	4010111	630	177	145	220	1,72

L - NOSNÍK

L - SUPPORT

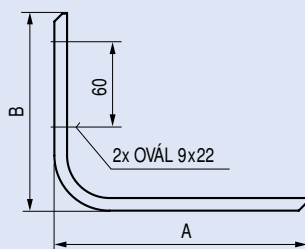
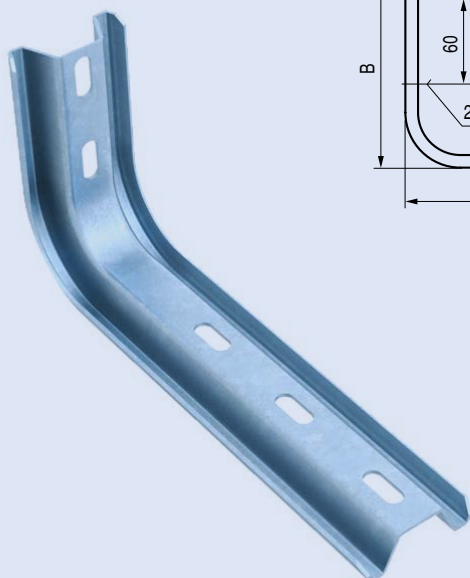

Použití

Nosník se používá jako nosný prvek pro žlaby při uchycení na strop nebo závitovou tyč. Možno dodat i v provedení GC.

Application

Is used as a supporting element under the cable trays to fix them to the top wall or to the threaded rod. GC version also possible.



TYPE

Nr.

A [mm]

B [mm]

MAX kg

kg

S	NL 150	4010205	210	145	54	0,42
S	NL 200	4010206	260	145	105	0,46
S	NL 250	4010207	310	145	115	0,52
S	NL 300	4010208	360	145	100	0,64
S	NL 400	4010209	460	145	110	0,73
S	NL 500	4010210	560	145	60	0,82
S	NL 600	4010211	660	145	50	0,90

S

ZINCOVÁNÍ - SENDZIMIR
CONTINUOUSLY HOT-DIP COATED

GZ

ZINCOVÁNÍ - GALVANICKÉ ZINCOVÁNÍ
ELECTROPLATED COATINGS OF ZINC

KABELOVÉ ŽEBŘÍKY CABLE LADDERS

C - NOSNÍK C - SUPPORT

✓	TYPE	Nr.	A [mm]	B [mm]	C [mm]	MAX kg	kg
S	NC 150	4010305	225	180	170	63	0,65
S	NC 200	4010306	275	180	195	60	0,70
S	NC 250	4010307	325	180	220	53	0,82
S	NC 300	4010308	375	180	245	51	0,95
S	NC 400	4010309	475	180	295	48	1,08
S	NC 500	4010310	575	180	305	41	1,20
S	NC 600	4010311	675	180	205	37	1,24

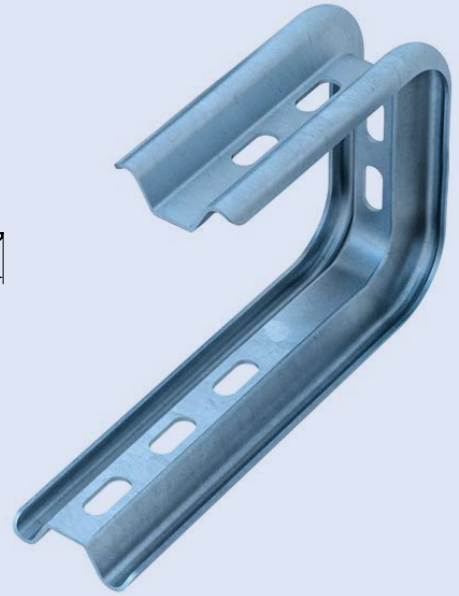
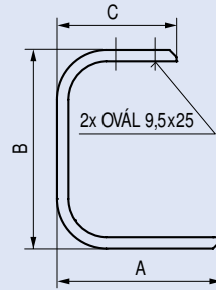

Použití

Nosník se používá jako nosný prvek pro žlaby při uchycení na strop nebo závitovou tyč. Možno dodat i v provedení GC.

Application

Is used as a supporting element under the cable trays to fix them to the top wall or to the threaded rod. GC version also possible.

✓	TYPE	Nr.	A [mm]	B [mm]	MAX kg	kg
GZ	K 150	4010405	190	75	100	0,41
GZ	K 200	4010406	240	75	200	0,48
GZ	K 250	4010407	290	75	200	0,45
GZ	K 300	4010408	340	75	200	0,63
GZ	K 400	4010409	440	75	200	0,94
GZ	K 500	4010410	540	75	200	1,23
GZ	K 600	4010411	640	75	200	1,51

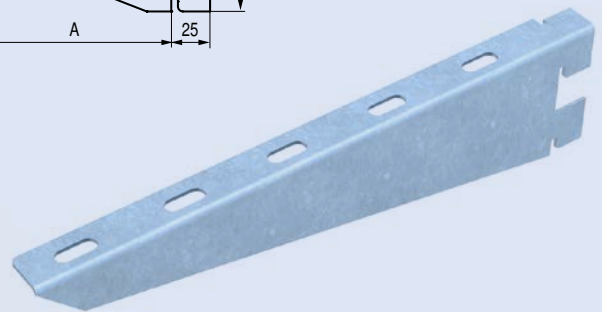
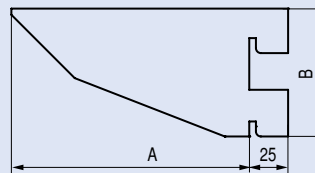

Použití

Konzola se používá v kombinaci se stojnou pro bezšroubovou montáž.

Application

Console is used in combination with stem for the screwless assembly.

S ZINKOVÁNÍ - SENDZIMIR
CONTINUOUSLY HOT-DIP COATED

GZ ZINKOVÁNÍ - GALVANICKÉ ZINKOVÁNÍ
ELECTROPLATED COATINGS OF ZINC

KABELOVÉ ŽEBŘÍKY

CABLE LADDERS

ZÁVĚS

HINGE

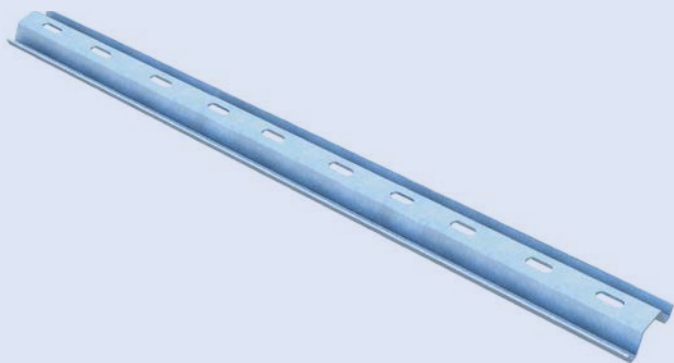
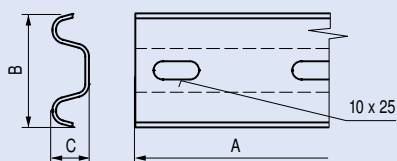

Použití

Používá se pro uchycení kabelových žlabů v kombinaci se závitovou tyčí M8, při montáži do prostoru pod strop.

Application

Is used to fix the cable trays in combination with threaded rod M8 of an assembly under the top wall.



Nr.

A [mm]

B [mm]

C [mm]

kg

S	ZA 150	4010805	220	60	20	0,31
S	ZA 200	4010806	300	60	20	0,38
S	ZA 250	4100807	350	60	20	0,45
S	ZA 300	4100808	400	60	20	0,52
S	ZA 400	4100809	500	60	20	0,67
S	ZA 500	4100810	600	60	20	0,82

STOJNA

SUPPORT FOR BEAM

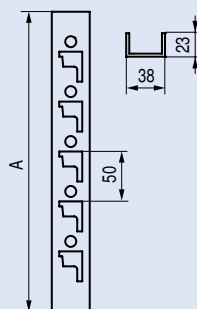
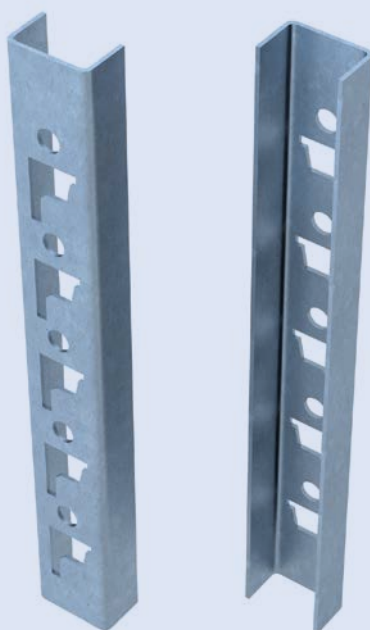

Použití

Používá se pro ukládání kabelových systémů do pater. Přichycení ke stěně se provádí přes otvory prům. 10,5 mm.

Application

Is used for storage of cable systems in the levels. Attachment to the wall is made through the openings of 10.5 mm diameter.



Nr.

A [mm]

kg

ZZ	ST 300	4020501	300	0,41
ZZ	ST 600	4020502	600	0,82
ZZ	ST 800	4020503	800	1,25
ZZ	ST 1200	4020504	1200	1,67
ZZ	ST 2000	4020505	2000	2,31

S

ZINKOVÁNÍ - SENDZIMIR
CONTINUOUSLY HOT-DIP COATED

ZZ

ZINKOVÁNÍ - ŽÁROVÉ ZINKOVÁNÍ PONOREM
HOT-DIP-GALVANIZED

STROPNÍ DRŽÁK STOJNY

CEILING CLAMP FOR SUPPORT



Nr.

A
[mm]

B
[mm]

kg

GZ SDS

4100701

122

60

0,55

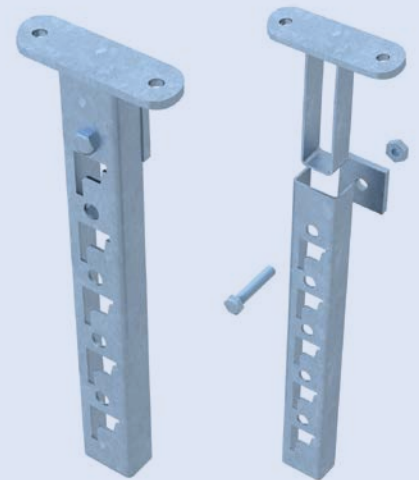
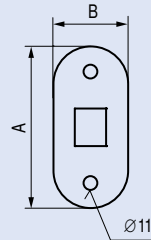

Použití

Slouží k uchycení stojny při montáži pod strop. Je dodáván včetně spojovacího materiálu. Možno dodat i v provedení GC.

Application

Intended for clamping a stem when mounted below a ceiling. Supplied incl. connecting pieces. GC version also possible.



Nr.

A
[mm]



kg

S SDZT

4100704

70

M8

0,08

STROPNÍ DRŽÁK ZT

CEILING CLAMP FOR THREADED ROD

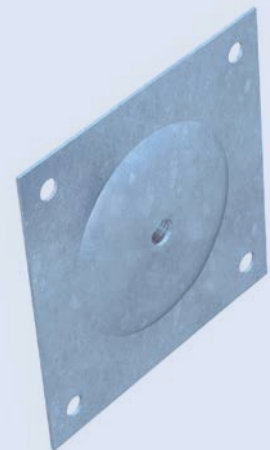
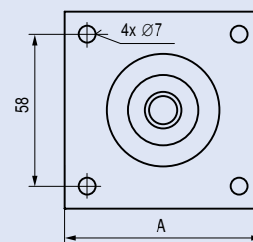

Použití

Slouží k uchycení závitové tyče všude tam, kde nelze použít kovové kotvy.

Application

Intended for clamping a threaded rod where metal anchors cannot be used

S ZINKOVÁNÍ - SENDZIMIR
CONTINUOUSLY HOT-DIP COATED

GZ ZINKOVÁNÍ - GALVANICKÉ ZINKOVÁNÍ
ELECTROPLATED COATINGS OF ZINC

KABELOVÉ ŽEBŘÍKY

CABLE LADDERS

TRAPÉZOVÝ ÚCHYT

TRAPEZOIDAL CLAMP



Použití
Slouží k zavěšení nosných prvků do stropů z trapézových plechů.

Application
Is used for fixing the supporting elements to the top walls made of trapezoidal metal plates.

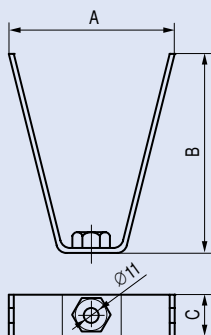

Nr.

A
[mm]

B
[mm]

C
[mm]

kg

GZ	TU	4010705	100	120	25	0,16
GZ	TU M8	4010706	100	120	25	0,16

STOUPACÍ ÚCHYT

SUPPORT FOR CLIMBING

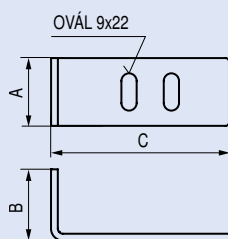

Nr.

A
[mm]

B
[mm]

C
[mm]

kg

ZZ	SUZ	4020710	40	40	105	0,16
----	-----	---------	----	----	-----	------

NOSNÁ SVĚRKA

BEAM CLAMPS

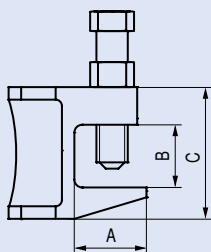

Nr.

A
[mm]

B
[mm]

C
[mm]

kg

GZ	NS M8	4010906	21	19	35	0,08
GZ	NS M10	4010907	29	21	45	0,15

GZ ZINKOVÁNÍ - GALVANICKÉ ZINKOVÁNÍ
ELECTROPLATED COATINGS OF ZINC

ZZ ZINKOVÁNÍ - ŽÁROVÉ ZINKOVÁNÍ PONOREM
HOT-DIP-GALVANIZED

TOP C PROFIL

TOP C PROFILE



Nr. $\triangleright A \leftarrow$ [mm] $\triangleright B \leftarrow$ [mm] $\triangleright C \leftarrow$ [mm] \updownarrow kg

S	TOP C profil 41x21x2 3000	4100602	3000	41	21	2,18
S	TOP C profil 41x41x2 3000 3D	4100606	3000	41	41	2,87
S	TOP C profil 41x61x2 3000 3D	4100610	3000	41	61	3,80

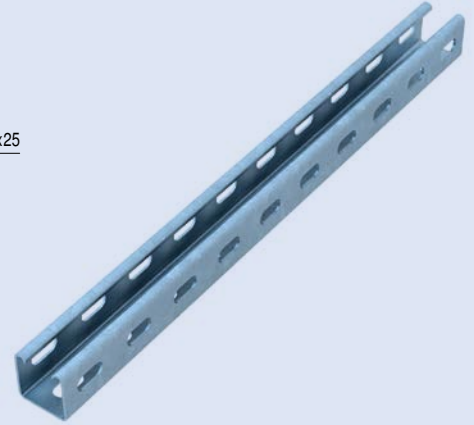
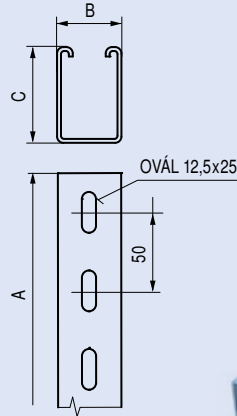

Nr. $\triangleright A \leftarrow$ [mm] $\triangleright B \leftarrow$ [mm] $\triangleright C \leftarrow$ [mm] \updownarrow kg

S	S TOP C 41x21	4100615	200	35	15	0,2
S	S TOP C 41x41	4100616	200	35	35	0,4
S	S TOP C 41x62	4100617	200	35	55	0,6

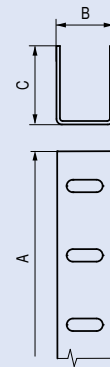

SPOJKA TOP C PROFILU

LINK FOR TOP C PROFIL

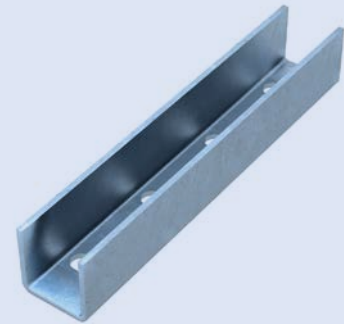

Nr. $\triangleright A \leftarrow$ [mm] $\triangleright B \leftarrow$ [mm] \updownarrow kg

GZ	PTCP 41	4010611	129	129	0,71
GZ	PTCP 62	4010612	129	129	0,71

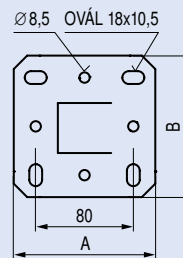

PATKA TOP C PROFILU

BRACKET CLAMP FOR TOP C PROFILE

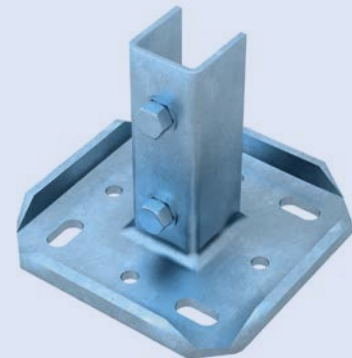

S ZINKOVÁNÍ - SENDZIMIR
CONTINUOUSLY HOT-DIP COATED

GZ ZINKOVÁNÍ - GALVANICKÉ ZINKOVÁNÍ
ELECTROPLATED COATINGS OF ZINC

KABELOVÉ ŽEBŘÍKY

CABLE LADDERS

VÝKYVNÝ DRŽÁK TOP C PROFILU

FLEXIBLE BRACKET CLAMP FOR TOP C PROFIL

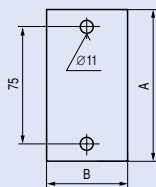

Použití

Slouží k uchycení C-profilu při montáži pod strop. Je dodáván včetně spojovacího materiálu. Možno dodat v provedení GC.

Application

Intended for clamping a stem when mounted below a ceiling. Supplied incl. connecting pieces. GC version also possible.



Nr.

>A<
[mm]

>B<
[mm]

X
[mm]

kg

ZZ	VD TOP C 41x41	4020715	100	49	3	0,6
----	----------------	---------	-----	----	---	-----

Součástí držáku je i spojovací materiál pro uchycení TOP C profilu (2x šroub M10x70 + 2x matice M10 + 4x podložka M10)

ZÁVITOVÁ TYČ

THREADED ROD



Nr.

>A<
[mm]

kg

GZ	ZT M8 - 1m	4010901	1000	0,31
GZ	ZT M8 - 2m	4010902	2000	0,62
GZ	ZT M10 1m	4010904	1000	0,46
GZ	ZT M10 2m	4010905	2000	0,99

PRODLUŽOVACÍ MATICE

LENGTHENING NUT

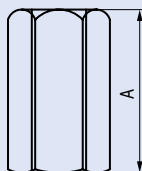

Nr.

>A<
[mm]

kg

GZ	PM M8	4010903	24	0,02
GZ	PM M10	4010927	24	0,03

GZ ZINKOVÁNÍ - GALVANICKÉ ZINKOVÁNÍ
ELECTROPLATED COATINGS OF ZINC

ZZ ZINKOVÁNÍ - ŽÁROVÉ ZINKOVÁNÍ PONOREM
HOT-DIP-GALVANIZED



Nr.

ZINKOVÝ SPREJ
ZN SPRAY

ZN sprej 400 ml

4991002



Nr.

A
[mm]

kg

KOTVA KOVOVÁ
STEEL ANCHOR

GZ	KO M8	4010912	30	0,01
GZ	KO M10	4010913	40	0,02

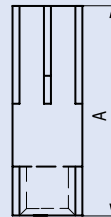

Použití
Slouží k uchycení závitové tyče.

Application
Intended for clamping a threaded rod.



Nr.

kg

OCHRANNÁ KONCOVKA
PROTECTIVE END-PIECE

PL	OKKZ 60	4981004	0,01
PL	OKKZ 110	4981005	0,02

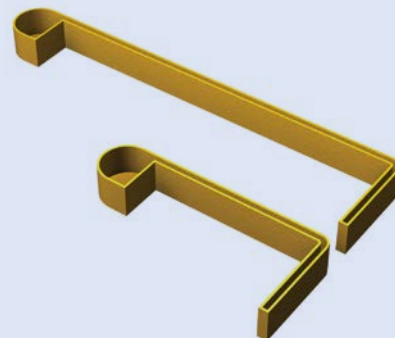

Použití
Ochranný prvek hrany žebříku na konci trasy.

Application
A protective element of a ladder-edge at the end of a route.

GZ ZINKOVÁNÍ - GALVANICKÉ ZINKOVÁNÍ
ELECTROPLATED COATINGS OF ZINC

PL PLAST
PLASTIC

KABELOVÉ ŽEBŘÍKY

CABLE LADDERS

SPOJOVACÍ MATERIÁL

CONNECTING MATERIAL



Nr.

ks
pcs

Čtyřhraná matice M8 (M10)
Square nut M8 (M10)

Používá se pro montáž nosníků na top c profil



Matice M8 (M10)
Nut M8 (M10)



Podložka velkoplošná M8(M10)
Large washer M8 (M10)



Šroub M8 (M10) vrat.
Screw M8 (M10) .



Šroub M8x35 (M8x100, M8x120)
Screw M8x35 (M8x100, M8x120)

Šroub M10x35
Screw M10x35

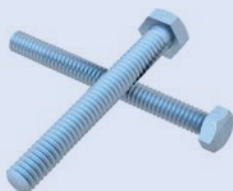

GZ	CM M10 x 35	4010928	1
GZ	CM M8 x 35	4010929	1
GZ	M M8	4010908	1
GZ	M M10	4010909	1
GZ	PV M8	4010910	1
GZ	PV M10	4010911	1
GZ	S 8x35	4010924	10
GZ	SM M8 vrat.	4010915	
GZ	S 8x100	4010925	10
GZ	S 8x120	4010926	10
GZ	S M10 x 35	4010930	10
GZ	V 6x60	4010921	10
GZ	TS 7.5X92	4010923	10
PL	H 10x50	4980922	10

Vrut 6 x 60
Wood screw 6x60

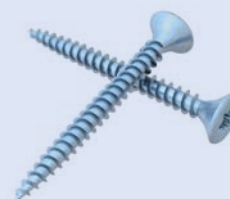

Turbošroub 7.5x92
Turboscrew 7.5x92



Hmoždinka 10x50 plast
Pastic dowels 10x50

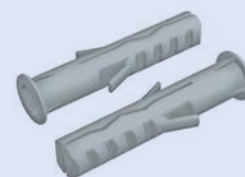

GZ ZINKOVÁNÍ - GALVANICKÉ ZINKOVÁNÍ
ELECTROPLATED COATINGS OF ZINC

PL PLAST
PLASTIC

KABELOVÉ PŘÍCHYTKY SONAP

CABLE CLAMPS SONAP

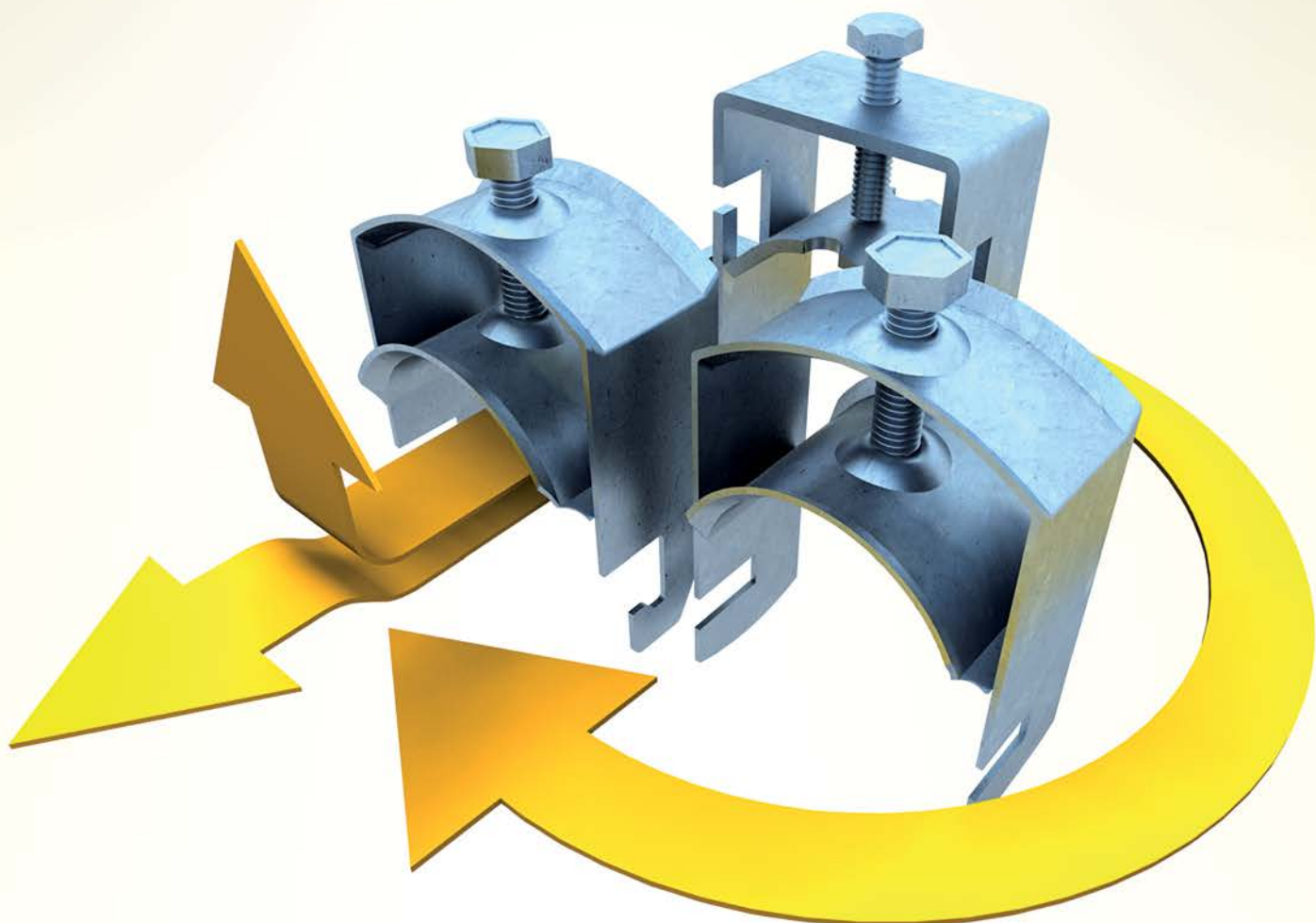

TOPservis
ŘEŠENÍ, KTERÉ VÁS PODRŽÍ

OBECNÉ INFORMACE / TECHNICKÉ INFORMACE
GENERAL INFORMATION / TECHNICAL DATA

KABELOVÉ PŘÍCHYTKY SONAP

CABLE CLAMPS SONAP

OBECNÉ INFORMACE

GENERAL INFORMATION

Obecné informace

Kabelové příchytky SONAP jsou využívány k fixování kabelů na kabelových žebříkách zvláště pak u kabelových tras vedených vertikálně. Jsou dodávány v různých rozměrech aby bylo jejich využití nejvhodnější k danému průměru fixovaného kabelu.

Základní provedení

GZ ZINKOVÁNÍ - GALVANICKÉ ZINKOVÁNÍ (Electrodeposited coatings of zinc) - Příchytky SONAP - standardní výrobek je z ocelového plechu s povrchovou úpravou galvanickým zinkováním. Elektrolyticky nanesený zinkochromát (ČSN EN ISO 2081). Nedoporučuje se používat ve venkovním prostředí s výjimkou velmi krátkých expozic. Tloušťka vrstvy do 20 µm. Na zákazku lze objednat s povrchovou úpravou žárovým zinkováním dle ČSN EN 1461. Materiál: ocelový plech jakost 11 321.

Balení a paletizace

Příchytky SONAP jsou baleny do kartonových krabic nebo přepravních beden.

Typ A	Typ B	Balení (ks)	Typ C	Balení (ks)
SONAP 12	SONAP 12-N	300	SONAP 18	300
SONAP 16	SONAP 16-N	220	SONAP 28	220
SONAP 20	SONAP 20-N	200	SONAP 40	135
SONAP 24	SONAP 24-N	180	SONAP 54	95
SONAP 28	SONAP 28-N	180	SONAP 74	60
SONAP 32	SONAP 32-N	140	SONAP 90	*
SONAP 40	SONAP 40-N	135		
SONAP 56	SONAP 56-N	120		
SONAP 76	SONAP 76-N	80		* dle požadavku

General Information

Cable clamps SONAP are used for fixing cables to cable ladders, especially in case of vertical cable routes. They are supplied in different sizes to fit to the specified diameter of the fixed cable in the most convenient way.

Basic design

GZ ELECTROPLATED COATINGS OF ZINC - SONAP CLAMPS - a standart product made of eletrolytically applied zincchromate (ČSN EN ISO 2081). It is not recommended to use in the outdoor environment except for very short exposures. Layer thickness up to 20 µm. The order can be ordered with hot dip galvanizing according to ČSN EN 1461. Material: sheet steel grade 11 321.

Packing and Palletization

Cable clamps SONAP are packed in cardboard boxes or in transit boxes.

Type A	Type B	Packing (pcs)	Type C	Packing (pcs)
SONAP 12	SONAP 12-N	300	SONAP 18	300
SONAP 16	SONAP 16-N	220	SONAP 28	220
SONAP 20	SONAP 20-N	200	SONAP 40	135
SONAP 24	SONAP 24-N	180	SONAP 54	95
SONAP 28	SONAP 28-N	180	SONAP 74	60
SONAP 32	SONAP 32-N	140	SONAP 90	*
SONAP 40	SONAP 40-N	135		
SONAP 56	SONAP 56-N	120		
SONAP 76	SONAP 76-N	80		* by request

SONAP TYP A

SONAP TYPE A

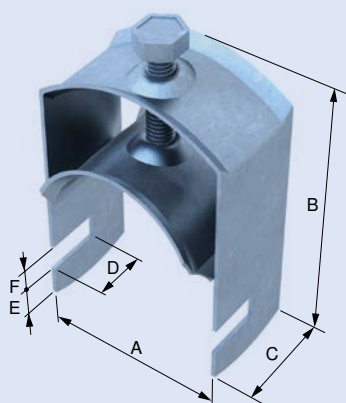

Použití

Určeno pro žebříky s příčkou L (KZ a KZ-T)

✓	TYPE	Nr.	Clamping range [mm]	Weight [kg/ks]	Screw [mm]	Material thickness [mm]	A [mm]	B [mm]	C [mm]	D [mm]	E [mm]	F [mm]
GZ	SONAP 12 typ A	5100101	8 - 12	0,04	M6	1,5	14	33,5	24	13	10	6
GZ	SONAP 16 typ A	5100102	12 - 16	0,04	M6	1,5	18	37,5	24	13	10	6
GZ	SONAP 20 typ A	5100103	16 - 20	0,05	M6	1,5	22	41,5	24	13	10	6
GZ	SONAP 24 typ A	5100104	20 - 24	0,06	M6	1,5	26	45,5	24	13	10	6
GZ	SONAP 28 typ A	5100105	24 - 28	0,06	M6	1,5	30	49,5	24	13	10	6
GZ	SONAP 32 typ A	5100106	28 - 32	0,08	M6	1,5	34	53,5	24	13	10	6
GZ	SONAP 40 typ A	5100107	32 - 40	0,09	M6	1,5	42	61,5	24	13	10	6
GZ	SONAP 56 typ A	5100108	40 - 56	0,13	M8	1,5	61	85,5	24	13	10	6
GZ	SONAP 76 typ A	5100109	55 - 76	0,18	M8	1,5	82	105,5	24	13	10	6

KABELOVÉ PŘÍCHYTKY SONAP

CABLE CLAMPS SONAP

SONAP TYP B

SONAP TYPE B

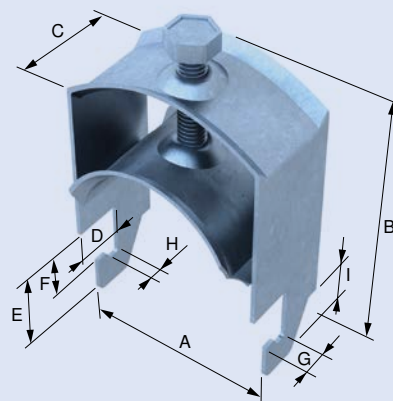

Použití

Určeno pro žebříky s příčkou C (KZ-TC)

✓	TYPE	Nr.	Clamping range [mm]	Weight [kg/ks]	Screw [mm]	Material thickness [mm]	A [mm]	B [mm]	C [mm]	D [mm]	E [mm]	F [mm]	G [mm]	H [mm]	I [mm]
GZ	SONAP 12-N typ B	5100201	8-12	0,03	M6	1,5	14	37,5	24	12,2	20	10,5	7	2,6	12,2
GZ	SONAP 16-N typ B	5100202	12-16	0,03	M6	1,5	18	41,5	24	12,2	20	10,5	7	2,6	12,2
GZ	SONAP 20-N typ B	5100203	16-20	0,04	M6	1,5	22	45,5	24	12,2	20	10,5	7	2,6	12,2
GZ	SONAP 24-N typ B	5100204	20-24	0,05	M6	1,5	26	49,5	24	12,2	20	10,5	7	2,6	12,2
GZ	SONAP 28-N typ B	5100205	24-28	0,06	M6	1,5	30	53,5	24	12,2	20	10,5	7	2,6	12,2
GZ	SONAP 32-N typ B	5100206	28-32	0,07	M6	1,5	34	57,5	24	12,2	20	10,5	7	2,6	12,2
GZ	SONAP 40-N typ B	5100207	32-40	0,08	M6	1,5	42	65,5	24	12,2	20	10,5	7	2,6	12,2
GZ	SONAP 56-N typ B	5100208	40-56	0,13	M8	1,5	61	91,5	24	12,2	20	10,5	7	2,6	12,2
GZ	SONAP 76-N typ B	5100209	56-76	0,18	M8	1,5	82	109,5	24	12,2	20	10,5	7	2,6	12,2

SONAP TYP C

SONAP TYPE C

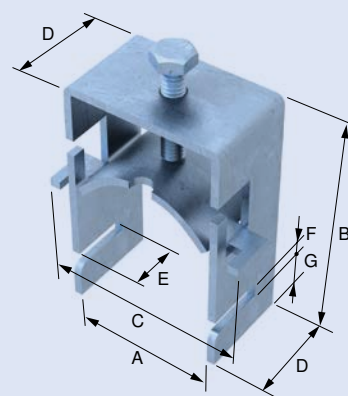

Použití

Určeno pro žebříky s příčkou L (KZ a KZ-T)

✓	TYPE	Nr.	Clamping range [mm]	Weight [kg/ks]	Screw [mm]	Material thickness [mm]	A [mm]	B [mm]	C [mm]	D [mm]	E [mm]	F [mm]	G [mm]
GZ	SONAP 18 typ C	5100301	11-18	0,07	M6	2,0	21	48	34	35	20	6	12
GZ	SONAP 28 typ C	5100302	14-28	0,09	M6	2,0	30	61	45	35	20	6	12
GZ	SONAP 40 typ C	5100303	29-40	0,14	M6	2,5	43	74	60	35	20	6	12
GZ	SONAP 54 typ C	5100304	41-54	0,21	M8	2,5	56	90	75	35	20	6	12
GZ	SONAP 74 typ C	5100305	55-74	0,27	M8	3,0	75	110	95	35	20	6	12
GZ	SONAP 90 typ C	5100306	70-90	0,34	M8	3,0	91	126	120	35	20	6	12
GZ	SONAP 120 typ C	5100307	105-120	0,48	M10	3,0	127	160	140	35	20	6	12

GZ ZINKOVÁNÍ - GALVANICKÉ ZINKOVÁNÍ
ELECTROPLATED COATINGS OF ZINC

SEZNAM VÝROBKŮ PODLE OBJEDNACÍCH ČÍSEL

REFERENCE NUMBERS INDEX

Ob.číslo Ref. No.	Typ Type	Str. Page	Ob.číslo Ref.No.	Typ Type	Str. Page	Ob.číslo Ref.No.	Typ Type	Str. Page	Ob.číslo Ref.No.	Typ Type	Str. Page	Ob.číslo Ref.No.	Typ Type	Str. Page
2100301	VDZ 50 2,5m	11	3100121	KZ 300/60 - TC	30	3100515	KRZ 300/60 - T	33	3100803	SK KZ 60	31	4050502	ST 600 G	17
2100302	VDZ 100 2,5m	11	3100122	KZ 400/60 - TC	30	3100516	KRZ 400/60 - T	33	3100804	SK KZ 110	37	4050503	ST 800 G	17
2100303	VDZ 150 2,5m	11	3100123	KZ 500/60 - TC	30	3100517	KRZ 500/60 - T	33	4010105	N 150	40	4050504	ST 1200 G	17
2100304	VDZ 200 2,5m	11	3100124	KZ 600/60 - TC	30	3100518	KRZ 600/60 - T	33	4010106	N 200	40	4050505	ST 2000 G	17
2100305	VDZ 250 2,5m	11	3100201	KZ 200/110	34	3100519	KRZ 150/60 - TC	33	4010107	N 250	40	4100602	TOP C profil 41x21x2 3000	19
2100306	VDZ 300 2,5m	11	3100202	KZ 300/110	34	3100520	KRZ 200/60 - TC	33	4010108	N 300	40	4100606	TOP C profil 41x41x2 3000 3D	19
2100307	VDZ 400 2,5m	11	3100203	KZ 400/110	34	3100521	KRZ 300/60 - TC	33	4010109	N 400	40	4100610	TOP C profil 41x61x2 3000 3D	19
2100308	VDZ 500 2,5m	11	3100204	KZ 500/110	34	3100522	KRZ 400/60 - TC	33	4010110	N 500	40	4100701	SDS	17
2100401	PRDZ 50 2,5m	11	3100205	KZ 600/110	34	3100523	KRZ 500/60 - TC	33	4010111	N 600	40	4100704	SDZT	18
2100402	PRDZ 100 2,5m	11	3100211	KZ 200/110 - T	35	3100524	KRZ 600/60 - TC	33	4010112	NDZ 50	13	4100707	ZUDZ	16
2100501	SDZ 1	12	3100212	KZ 300/110 - T	35	3100525	KRZ 200/110	39	4010113	NDZ 100	13	4100708	NUDZ	16
2100502	SDZ 2	12	3100213	KZ 400/110 - T	35	3100526	KRZ 300/110	39	4010114	NDZ 150	13	4100709	UDZ	16
2100503	SDZ 2 zem.	12	3100214	KZ 500/110 - T	35	3100527	KRZ 400/110	39	4010115	NDZ 200	13	4100807	ZA 250	42
2100504	SDZ 3	12	3100215	KZ 600/110 - T	35	3100528	KRZ 500/110	39	4010116	NDZ 250	13	4100808	ZA 300	42
2100505	SDZ 3 - 2 matice	12	3100216	KZ 200/110 - TC	36	3100529	KRZ 600/110	39	4010117	NDZ 300	13	4100809	ZA 400	42
2100506	SDZ 3 - 1/2	12	3100217	KZ 300/110 - TC	36	3100535	KRZ 200/110 - T	39	4010118	NDZ 400	13	4100810	ZA 500	42
2200205	VDZ 250 2m IN	11	3100218	KZ 400/110 - TC	36	3100536	KRZ 300/110 - T	39	4010119	NDZ 500	13	4100811	ZA DZ 100	15
2200301	VDZ 50 2m IN	11	3100219	KZ 500/110 - TC	36	3100537	KRZ 400/110 - T	39	4010205	NL 150	40	4100812	ZA DZ 150	15
2200302	VDZ 100 2m IN	11	3100220	KZ 600/110 - TC	36	3100538	KRZ 500/110 - T	39	4010206	NL 200	40	4100813	ZA DZ 200	15
2200303	VDZ 150 2m IN	11	3100301	KZ 150/60 45°	31	3100539	KRZ 600/110 - T	39	4010207	NL 250	40	4100814	ZA DZ 250	15
2200304	VDZ 200 2m IN	11	3100302	KZ 200/60 45°	31	3100540	KRZ 200/110 - TC	39	4010208	NL 300	40	4100815	ZA DZ 300	15
2200306	VDZ 300 2m IN	11	3100303	KZ 300/60 45°	31	3100541	KRZ 300/110 - TC	39	4010209	NL 400	40	4100816	ZA DZ 400	15
2200307	VDZ 400 2m IN	11	3100304	KZ 400/60 45°	31	3100542	KRZ 400/110 - TC	39	4010210	NL 500	40	4100817	ZA DZ 500	15
2200308	VDZ 500 2m IN	11	3100305	KZ 500/60 45°	31	3100543	KRZ 500/110 - TC	39	4010211	NL 600	40	4200112	NDZ 50 IN	13
2200401	PRDZ 50 2m IN	11	3100306	KZ 600/60 45°	31	3100544	KRZ 600/110 - TC	39	4010212	NLDZ 50	13	4200113	NDZ 100 IN	13
2200402	PDZ 100 2m IN	11	3100313	KZ 150/60 45° - T	31	3100601	KOZ 150/60	32	4010213	NLDZ 100/50	13	4200114	NDZ 150 IN	13
2200501	SDZ 1 IN	12	3100314	KZ 200/60 45° - T	31	3100602	KOZ 200/60	32	4010214	NLDZ 100/100	13	4200115	NDZ 200 IN	13
2200502	SDZ 2 IN	12	3100315	KZ 300/60 45° - T	31	3100603	KOZ 300/60	32	4010215	NLDZ 150	13	4200116	NDZ 250 IN	13
2200502	SDZ 2 zem. IN	12	3100316	KZ 400/60 45° - T	31	3100604	KOZ 400/60	32	4010216	NLDZ 200	13	4200117	NDZ 300 IN	13
2200504	SDZ 3 IN	12	3100317	KZ 500/60 45° - T	31	3100605	KOZ 500/60	32	4010217	NLDZ 250	13	4200118	NDZ 400 IN	13
2200505	SDZ 3 - 2 matice IN	12	3100318	KZ 600/60 45° - T	31	3100606	KOZ 600/60	32	4010218	NLDZ 300	13	4200119	NDZ 500 IN	13
2200506	SDZ 3 - 1/2 IN	12	3100319	KZ 150/60 45° - TC	31	3100613	KOZ 150/60 - T	32	4010219	NLDZ 400	13	4200412	KDZ 50 IN	14
2310101	DZ 50/30 2,5m	8	3100320	KZ 200/60 45° - TC	31	3100614	KOZ 200/60 - T	32	4010220	NLDZ 500	13	4200413	KDZ 100 IN	14
2310102	DZ 100/30 2,5m	8	3100321	KZ 300/60 45° - TC	31	3100615	KOZ 300/60 - T	32	4010305	NC 150	41	4200414	KDZ 150 IN	14
2310103	DZ 150/30 2,5m	8	3100322	KZ 400/60 45° - TC	31	3100616	KOZ 400/60 - T	32	4010306	NC 200	41	4200415	KDZ 200 IN	14
2310104	DZ 200/30 2,5m	8	3100323	KZ 500/60 45° - TC	31	3100617	KOZ 500/60 - T	32	4010307	NC 250	41	4200416	KDZ 250 IN	14
2310105	DZ 250/30 2,5m	8	3100324	KZ 600/60 45° - TC	31	3100618	KOZ 600/60 - T	32	4010308	NC 300	41	4200417	KDZ 300 IN	14
2310106	DZ 300/30 2,5m	8	3100325	KZ 200/110 45°	37	3100619	KOZ 150/60 - TC	32	4010309	NC 400	41	4200418	KDZ 400 IN	14
2310201	DZ 50/50 2,5m	9	3100326	KZ 300/110 45°	37	3100620	KOZ 200/60 - TC	32	4010310	NC 500	41	4200419	KDZ 500 IN	14
2310202	DZ 100/50 2,5m	9	3100327	KZ 400/110 45°	37	3100621	KOZ 300/60 - TC	32	4010311	NC 600	41	4200501	ST 300 IN	17
2310203	DZ 150/50 2,5m	9	3100328	KZ 500/110 45°	37	3100622	KOZ 400/60 - TC	32	4010312	NCDZ 50	14	4200502	ST 600 IN	17
2310204	DZ 200/50 2,5m	9	3100329	KZ 600/110 45°	37	3100623	KOZ 500/60 - TC	32	4010313	NCDZ 100/50	14	4200503	ST 800 IN	17
2310205	DZ 250/50 2,5m	9	3100335	KZ 200/110 45° - T	37	3100624	KOZ 600/60 - TC	32	4010314	NCDZ 100/100	14	4200504	ST 1200 IN	17
2310206	DZ 300/50 2,5m	9	3100336	KZ 300/110 45° - T	37	3100625	KOZ 200/110	38	4010315	NCDZ 150	14	4200505	ST 2000 IN	17
2310207	DZ 400/50 2,5m	9	3100337	KZ 400/110 45° - T	37	3100626	KOZ 300/110	38	4010316	NCDZ 200	14	4200701	SDS IN	17
2310208	DZ 500/50 2,5m	9	3100338	KZ 500/110 45° - T	37	3100627	KOZ 400/110	38	4010317	NCDZ 250	14	4200707	ZUDZ IN	16
2310209	DZ 400/50 5mm 2,5m	9	3100339	KZ 600/110 45° - T	37	3100628	KOZ 500/110	38	4010318	NCDZ 300	14	4200708	NUDZ IN	16
2310210	DZ 500/50 5mm 2,5m	9	3100340	KZ 200/110 45° - TC	37	3100629	KOZ 600/110	38	4010319	NCDZ 400	14	4200709	UDZ IN	16
2310301	DZ 100/100 2,5m	10	3100341	KZ 300/110 45° - TC	37	3100635	KOZ 200/110 - T	38	4010320	NCDZ 500	14	4200811	ZA DZ 100 IN	15
2310302	DZ 150/100 2,5m	10	3100342	KZ 400/110 45° - TC	37	3100636	KOZ 300/110 - T	38	4010405	K 150	41	4200812	ZA DZ 150 IN	15
2310303	DZ 200/100 2,5m	10	3100343	KZ 500/110 45° - TC	37	3100637	KOZ 400/110 - T	38	4010406	K 200	41	4200813	ZA DZ 200 IN	15
2310304	DZ 250/100 2,5m	10	3100344	KZ 600/110 45° - TC	37	3100638	KOZ 500/110 - T	38	4010407	K 250	41	4200814	ZA DZ 250 IN	15
2310305	DZ 300/100 2,5m	10	3100401	T-KZ 150/60	32	3100639	KOZ 600/110 - T	38	4010408	K 300	41	4200815	ZA DZ 300 IN	15
2310306	DZ 400/100 2,5m	10	3100402	T-KZ 200/60	32	3100640	KOZ 200/110 - TC	38	4010409	K 400	41	4200816	ZA DZ 400 IN	15
2310307	DZ 500/100 2,5m	10	3100403	T-KZ 300/60	32	3100641	KOZ 300/110 - TC	38	4010410	K 500	41	4200817	ZA DZ 500 IN	15
2310308	DZ 300/100 5mm 2,5m	10	3100404	T-KZ 400/60	32	3100642	KOZ 400/110 - TC	38	4010411	K 600	41	4200901	ZT M8 - 1m IN	20
2310309	DZ 400/100 5mm 2,5m	10	3100405	T-KZ 500/60	32	3100643	KOZ 500/110 - TC	38	4010412	KDZ 50	14	4200902	ZT M8 - 2m IN	20
2310310	DZ 500/100 5mm 2,5m	10	3100406	T-KZ 600/60	32	3100644	KOZ 600/110 - TC	38	4010413	KDZ 100	14	4200905	SM M6 vrat. IN	21
2340101	DZ 50/30 2m IN	8	3100413	T-KZ 150/60 - T	32	3100701	SOZ 150/60	33	4010414	KDZ 150	14	4981004	OKKZ 60	47
2340102	DZ 100/30 2m IN	8	3100414	T-KZ 200/60 - T	32	3100702	SOZ 200/60	33	4010415	KDZ 200	14	4981005	OKKZ 110	47
2340103	DZ 150/30 2m IN	8	3100415	T-KZ 300/60 - T	32	3100703	SOZ 300/60	33	4010416	KDZ 250	14	4991002	ZN sprej 400 ml	47
2340104	DZ 200/30 2m IN	8	3100416	T-KZ 400/60 - T	32	3100704	SOZ 400/60	33	4010417	KDZ 300	14	4991003	Kleště DZ	21
2340105	DZ 250/30 2m IN	8	3100417	T-KZ 500/60 - T	32	3100705	SOZ 500/60	33	4010418	KDZ 400	14	5100101	SONAP 12 typ A	50
2340106	DZ 300/30 2m IN	8	3100418	T-KZ 600/60 - T	32	3100706	SOZ 600/60	33	4010419	KDZ 500	14	5100102	SONAP 16 typ A	50
2340201	DZ 50/50 2m IN	9	3100419	T-KZ 150/60 - TC	32	3100713	SOZ 150/60 - T	33	4010611	PTCP 41	19	5100103	SONAP 20 typ A	50
2340202	DZ 100/50 2m IN	9	3100420	T-KZ 200/60 - TC	32	3100714	SOZ 200/60 - T	33	4010612	PTCP 62	19	5100104	SONAP 24 typ A	50
2340203	DZ 150/50 2m IN	9	3100421	T-KZ 300/60 - TC	32	3100715	SOZ 300/60 - T	33	4010705	TU	18	5100105	SONAP 28 typ A	50
2340204	DZ 200/50 2m IN	9	3100422	T-KZ 400/60 - TC	32	3100716	SOZ 400/60 - T	33	4010706	TU M8	18	5100106	SONAP 32 typ A	50
2340205	DZ 250/50 2m IN	9	3100423	T-KZ 500/60 - TC	32	3100717	SOZ 500/60 - T	33	4010805	ZA 150	42	5100107	SONAP 48 typ A	50
2340206	DZ 300/50 2m IN	9	3100424	T-KZ 600/60 - TC	32	3100718	SOZ 600/60 - T	33	4010806	ZA 200	42	5100108	SONAP 56 typ A	50
2340207	DZ 400/50 2m IN	9	3100425	T-KZ 200/110	38	3100719	SOZ 150/60 - TC	33	4010901	ZT M8 - 1				

ABECEDNÍ SEZNAM VÝROBKŮ

ALPHABETICAL INDEX

Typ	Obj.č.	Str.	Typ	Obj.č.	Str.	Typ	Obj.č.	Str.	Typ	Obj.č.	Str.	Typ	Obj.č.	Str.
Type	R. No.	Page	Type	R. No.	Page	Type	R. No.	Page	Type	R. No.	Page	Type	R. No.	Page
Čtyřhranná matice M10	4010928	21	KOZ 400/60	3100604	32	KZ 500/110 45°	3100328	37	S KZ 60	3100801	31	ST 600 IN	4200502	17
Čtyřhranná matice M8	4010929	21	KOZ 400/60 - T	3100616	32	KZ 500/110 45° - T	3100338	37	SDS	4100701	17	ST 800	4020503	17
DZ 100/100 2,5m	2310301	10	KOZ 400/60 - TC	3100622	32	KZ 500/110 45° - TC	3100343	37	SDS GC	4040701	17	ST 800 G	4050503	17
DZ 100/100 2m IN	2340301	10	KOZ 500/110	3100628	38	KZ 500/60	3100105	28	SDS IN	4200701	17	ST 800 IN	4200503	17
DZ 100/30 2,5m	2310102	8	KOZ 500/110 - T	3100638	38	KZ 500/60 - T	3100117	29	SDZ 1	2100501	12	SUZ	4020710	44
DZ 100/30 2m IN	2340102	8	KOZ 500/110 - TC	3100643	38	KZ 500/60 - TC	3100123	30	SDZ 1 IN	2200501	12	Sroub M10x35	4010930	21
DZ 100/50 2,5m	2310202	9	KOZ 500/60	3100605	32	KZ 500/60 45°	3100305	31	SDZ 2	2100502	12	T-KZ 150/60	3100401	32
DZ 100/50 2m IN	2340202	9	KOZ 500/60 - T	3100617	32	KZ 500/60 45° - T	3100317	31	SDZ 2 IN	2200502	12	T-KZ 150/60 - T	3100413	32
DZ 150/100 2,5m	2310302	10	KOZ 500/60 - TC	3100623	32	KZ 500/60 45° - TC	3100323	31	SDZ 2 zem.	2100503	12	T-KZ 150/60 - TC	3100419	32
DZ 150/100 2m IN	2340302	10	KOZ 600/110	3100629	38	KZ 600/110	3100205	34	SDZ 2 zem. IN	2200502	12	T-KZ 200/110	3100425	38
DZ 150/30 2,5m	2310103	8	KOZ 600/110 - T	3100639	38	KZ 600/110 - T	3100215	35	SDZ 3	2100504	12	T-KZ 200/110 - T	3100435	38
DZ 150/30 2m IN	2340103	8	KOZ 600/110 - TC	3100644	38	KZ 600/110 - TC	3100220	36	SDZ 3 - 1/2	2100506	12	T-KZ 200/110 - TC	3100440	38
DZ 150/50 2,5m	2310203	9	KOZ 600/60	3100606	32	KZ 600/110 45°	3100329	37	SDZ 3 - 1/2 IN	2200506	12	T-KZ 200/60	3100402	32
DZ 150/50 2m IN	2340203	9	KOZ 600/60 - T	3100618	32	KZ 600/110 45° - T	3100339	37	SDZ 3 - 2 matice	2100505	12	T-KZ 200/60 - T	3100414	32
DZ 200/100 2,5m	2310303	10	KOZ 600/60 - TC	3100624	32	KZ 600/110 45° - TC	3100344	37	SDZ 3 - 2 matice IN	2200505	12	T-KZ 200/60 - TC	3100420	32
DZ 200/100 2m IN	2340303	10	KRZ 150/60	3100501	33	KZ 600/60	3100106	28	SDZ 3 IN	2200504	12	T-KZ 300/110	3100426	38
DZ 200/30 2,5m	2310104	8	KRZ 150/60 - T	3100513	33	KZ 600/60 - T	3100118	29	SDZT	4100704	18	T-KZ 300/110 - T	3100436	38
DZ 200/30 2m IN	2340104	8	KRZ 150/60 - TC	3100519	33	KZ 600/60 - TC	3100124	30	SK KZ 110	3100804	37	T-KZ 300/110 - TC	3100441	38
DZ 200/50 2,5m	2310204	9	KRZ 200/110	3100525	39	KZ 600/60 45°	3100306	31	SK KZ 60	3100803	31	T-KZ 300/60	3100415	32
DZ 200/50 2m IN	2340204	9	KRZ 200/110 - T	3100535	39	KZ 600/60 45° - T	3100318	31	SM M6 vrat. IN	4200905	21	T-KZ 300/60 - TC	3100421	32
DZ 250/100 2,5m	2310304	10	KRZ 200/110 - TC	3100540	39	KZ 600/60 45° - TC	3100324	31	SM M8 vrat.	4010915	48	T-KZ 400/110	3100427	38
DZ 250/30 2,5m	2340304	10	KRZ 200/60	3100502	33	M M10	4010909	21	SONAP 12 typ A	5100101	50	T-KZ 400/110 - T	3100437	38
DZ 250/30 2m IN	2310105	8	KRZ 200/60 - T	3100514	33	M M8	4010908	21	SONAP 12-N typ B	5100201	51	T-KZ 400/110 - TC	3100442	38
DZ 250/50 2,5m	2310205	9	KRZ 200/60 - TC	3100520	33	N 150	4010105	40	SONAP 16 typ A	5100102	50	T-KZ 400/60	3100404	32
DZ 250/50 2m IN	2340205	9	KRZ 300/110	3100526	39	N 200	4010106	40	SONAP 16-N typ B	5100202	51	T-KZ 400/60 - T	3100416	32
DZ 250/100 2m IN	2340205	9	KRZ 300/110 - T	3100536	39	N 250	4010107	40	SONAP 18 typ C	5100301	51	T-KZ 400/60 - TC	3100422	32
DZ 300/100 2,5m	2310305	10	KRZ 300/110 - TC	3100541	39	N 300	4010108	40	SONAP 20 typ A	5100103	50	T-KZ 500/110	3100428	38
DZ 300/100 2m IN	2340305	10	KRZ 300/60	3100503	33	N 400	4010109	40	SONAP 20-N typ B	5100203	51	T-KZ 500/110 - T	3100438	38
DZ 300/100 5mm 2,5m	2310308	10	KRZ 300/60 - T	3100515	33	N 500	4010110	40	SONAP 24 typ A	5100104	50	T-KZ 500/110 - TC	3100443	38
DZ 300/30 2,5m	2310106	8	KRZ 300/60 - TC	3100521	33	N 600	4010111	40	SONAP 24-N typ B	5100204	51	T-KZ 500/60	3100405	32
DZ 300/30 2m IN	2340106	8	KRZ 400/110	3100527	39	NC 150	4010305	41	SONAP 28 typ A	5100105	50	T-KZ 500/60 - T	3100417	32
DZ 300/50 2,5m	2310206	9	KRZ 400/110 - T	3100537	39	NC 200	4010306	41	SONAP 28 typ C	5100302	51	T-KZ 500/60 - TC	3100423	32
DZ 300/50 2m IN	2340206	9	KRZ 400/110 - TC	3100542	39	NC 250	4010307	41	SONAP 28-N typ B	5100205	51	T-KZ 600/110	3100429	38
DZ 400/100 2,5m	2310306	10	KRZ 400/60	3100504	33	NC 300	4010308	41	SONAP 32 typ A	5100106	50	T-KZ 600/110 - T	3100439	38
DZ 400/100 2m IN	2340306	10	KRZ 400/60 - T	3100516	33	NC 400	4010309	41	SONAP 32-N typ B	5100206	51	T-KZ 600/110 - TC	3100444	38
DZ 400/100 5mm 2,5m	2310309	10	KRZ 400/60 - TC	3100522	33	NC 500	4010310	41	SONAP 40 typ A	5100107	50	T-KZ 600/60	3100406	32
DZ 400/50 2,5m	2310207	9	KRZ 500/110	3100528	39	NC 600	4010311	41	SONAP 40 typ C	5100303	51	T-KZ 600/60 - T	3100418	32
DZ 400/50 2m IN	2340207	9	KRZ 500/110 - T	3100538	39	NCZD 100/100	4010314	14	SONAP 40-N typ B	5100207	51	T-KZ 600/60 - TC	3100424	32
DZ 400/50 5mm 2,5m	2310209	9	KRZ 500/110 - TC	3100543	39	NCZD 100/50	4010313	14	SONAP 54 typ C	5100304	51	T-KZ300/60	3100403	32
DZ 50/30 2,5m	2310101	8	KRZ 500/60	3100505	33	NCZD 150	4010315	14	SONAP 56 typ A	5100108	50	TOP C profil 41x21x2 3000	4100602	19
DZ 50/30 2m IN	2340101	8	KRZ 500/60 - T	3100517	33	NCZD 200	4010316	14	SONAP 56-N typ B	5100208	51	TOP C profil 41x41x2 3000 3D	4100606	19
DZ 50/50 2,5m	2310201	9	KRZ 500/60 - TC	3100523	33	NCZD 250	4010317	14	SONAP 74 typ C	5100305	51	TOP C profil 41x61x2 3000 3D	4100610	19
DZ 50/50 2m IN	2340201	9	KRZ 600/110	3100529	39	NCZD 300	4010318	14	SONAP 76 typ A	5100109	50	TU	4010705	18
DZ 500/100 2,5m	2310307	10	KRZ 600/110 - T	3100539	39	NCZD 400	4010319	14	SONAP 76-N typ B	5100209	51	TU M8	4010706	18
DZ 500/100 2m IN	2340307	10	KRZ 600/110 - TC	3100544	39	NCZD 500	4010312	14	SONAP 90 typ C	5100306	51	UDZ	4100709	16
DZ 500/100 5mm 2,5m	2310310	10	KRZ 600/60	3100506	33	NDZ 100	4010320	14	SONAP 120 typ C	5100307	51	UDZ IN	4200709	16
DZ 500/50 2,5m	2310208	9	KRZ 600/60 - T	3100518	33	NDZ 100 IN	4010113	13	SOZ 150/60	3100701	33	VDZ TOP C 41x41	4020715	20
DZ 500/50 2m IN	2340208	9	KRZ 600/60 - TC	3100524	33	NDZ 150	4200113	13	SOZ 150/60 - T	3100713	33	VDZ 100 2,5m	2100302	11
DZ 500/50 5mm 2,5m	2310210	9	KZ 150/60	3100101	28	NDZ 150 IN	4010114	13	SOZ 150/60 - TC	3100719	33	VDZ 100 2m IN	2200302	11
K 150	4010405	41	KZ 150/60 - T	3100113	29	NDZ 150 IN	4200114	13	SOZ 200/110	3100725	39	VDZ 150 2,5m	2100303	11
K 200	4010406	41	KZ 150/60 - TC	3100119	30	NDZ 200	4010115	13	SOZ 200/110 - T	3100735	39	VDZ 150 2m IN	2200303	11
K 250	4010407	41	KZ 150/60 45°	3100301	31	NDZ 200 IN	4200115	13	SOZ 200/110 - TC	3100740	39	VDZ 200 2,5m	2100304	11
K 300	4010408	41	KZ 150/60 45° - T	3100313	31	NDZ 250	4010116	13	SOZ 200/60	3100702	33	VDZ 200 2m IN	2200304	11
K 400	4010409	41	KZ 150/60 45° - TC	3100319	31	NDZ 250 IN	4200116	13	SOZ 200/60 - T	3100714	33	VDZ 250 2,5m	2100305	11
K 500	4010410	41	KZ 200/110	3100201	34	NDZ 300	4010117	13	SOZ 200/60 - TC	3100720	33	VDZ 250 2m IN	2200205	11
K 600	4010411	41	KZ 200/110 - T	3100211	35	NDZ 300 IN	4200117	13	SOZ 300/110	3100726	39	VDZ 300 2,5m	2100306	11
KDZ 100	4010413	14	KZ 200/110 - TC	3100216	36	NDZ 400	4010118	13	SOZ 300/110 - T	3100736	39	VDZ 300 2m IN	2200306	11
KDZ 100 IN	4200413	14	KZ 200/110 45°	3100325	37	NDZ 400 IN	4200118	13	SOZ 300/110 - TC	3100741	39	VDZ 400 2,5m	2100307	11
KDZ 150	4010414	14	KZ 200/110 45° - T	3100335	37	NDZ 50	4010112	13	SOZ 300/60	3100703	33	VDZ 400 2m IN	2200307	11
KDZ 150 IN	4200414	14	KZ 200/110 45° - TC	3100340	37	NDZ 50 IN	4200112	13	SOZ 300/60 - T	3100715	33	VDZ 50 2,5m	2100301	11
KDZ 200	4010415	14	KZ 200/60	3100102	28	NDZ 500	4010119	13	SOZ 300/60 - TC	3100721	33	VDZ 50 2m IN	2200301	11
KDZ 200 IN	4200415	14	KZ 200/60 - T	3100114	29	NDZ 500 IN	4200119	13	SOZ 400/110	3100727	39	VDZ 500 2,5m	2100308	11
KDZ 250	4010416	14	KZ 200/60 - TC	3100120	30	NL 150	4010205	40	SOZ 400/110 - T	3100737	39	VDZ 500 2m IN	2200308	11
KDZ 250 IN	4200416	14	KZ 200/60 45°	3100302	31	NL 200	4010206	40						

CERTIFIKACE CERTIFICATE

ELEKTROTECHNICKÝ ZKUŠEBNÍ ÚSTAV

ELECTROTECHNICAL TESTING INSTITUTE - CZECH REPUBLIC
ELEKTROTECHNICKÉ PŘEDANSTAVY - TECHNICKÉ REPUBLIK
INSTITUT ELECTROTECHNIQUE DESHAUS - REPUBLIQUE TCHÈQUE
ELEKTROTEHNIČESKI ISPIKOVANJE USTANOVA - HRVATSKA REPUBLIKA

Pod liem 1292, 171 02 Praha 8 - Troja

CERTIFIKÁT

Č. 1180199

Výrobek: Drátěn kabelové žebry - příslušenství

Typ: 50/50, 100/50, 150/50, 200/50, 250/50, 300/50, 400/50, 500/50
100/100, 150/100, 200/100, 250/100, 300/100, 400/100, 500/100

Jmenovité hodnoty: 50 až 500 x 50 mm
100 až 500 x 100 mm

Objednatel: TOP servis spol. s r.o.
Tovární 1739, 643 00 Brno - Chřtice, Česká republika

Výrobce: TOP servis spol. s r.o.
Tovární 1739, 643 00 Brno - Chřtice, Česká republika

Výrobní místo: TOP servis spol. s r.o.
Tovární 1739, 643 00 Brno - Chřtice, Česká republika

Obchodní značka:

Výsledky zkoušek jsou uvedeny v protokolu č. 800512-01/01 ze dne: 20.03.2018

Vzorěk zkušební výrobka je ve shodě s požadavky:
ČSN EN 61537 ed.2:07 čl. 6, 7, 8, 9, 10.3.1.10.4, 10.9, 11, 11.1, 11.1.1, 11.1.1.1, 11.2, 14.14.2.2.15

Jiné údaje:

Certifikát byl vydan na základě splnění požadavků certifikačního schématu „EZU“ certifikát a na základě směrnicy č. 800512 mezi objednavatelem a Elektrotechnickým zkušebním ústavem.

Shoda výrobka s uvedenými normami a předpisy zajiřuje shodu výrobka se základními požadavky nařízení vlády č. 118/2016 Sb. (2014/35/EU) v platném znění a certifikát může být použit jako podklad pro EU Prohlášení o shodě podle zákona č. 90/2016 Sb. o posuzování shody stanovených výrobků při jejich dovození na trh, v platném znění.

Platnost certifikátu je omezena dnem: 31.03.2021

21.03.2018

V Praze dne

Mgr. Miroslav Sořilák
Vedoucí certifikačního orgánu

ezú
ELEKTROTECHNICKÝ ZKUŠEBNÍ ÚSTAV
Pod liem 1292, 171 02 Praha 8 - Troja

800512-01

ELEKTROTECHNICKÝ ZKUŠEBNÍ ÚSTAV

ELECTROTECHNICAL TESTING INSTITUTE - CZECH REPUBLIC
ELEKTROTECHNICKÉ PŘEDANSTAVY - TECHNICKÉ REPUBLIK
INSTITUT ELECTROTECHNIQUE DESHAUS - REPUBLIQUE TCHÈQUE
ELEKTROTEHNIČESKI ISPIKOVANJE USTANOVA - HRVATSKA REPUBLIKA

Pod liem 1292, 171 02 Praha 8 - Troja

CERTIFIKÁT

Č. 1180197

Výrobek: Kabelový žebřík a příslušenství

Typ: Kz 150/60, Kz 200/60, Kz 300/60, Kz 400/60, Kz 500/60, Kz 600/60

Jmenovité hodnoty: 150x60, 200x60, 300x60, 400x60, 500x60, 600x60 mm

Objednatel: TOP servis spol. s r.o.
Tovární 1739, 643 00 Brno - Chřtice, Česká republika

Výrobce: TOP servis spol. s r.o.
Tovární 1739, 643 00 Brno - Chřtice, Česká republika

Výrobní místo: TOP servis spol. s r.o.
Tovární 1739, 643 00 Brno - Chřtice, Česká republika

Obchodní značka:

Výsledky zkoušek jsou uvedeny v protokolu č. 800509-01/01 ze dne: 19.03.2018

Vzorěk zkušební výrobka je ve shodě s požadavky:
ČSN EN 61537 ed.2:07 čl. 6, 7, 8, 9, 10.3.1.10.4, 10.9, 11, 11.1, 11.1.1, 11.2, 14.14.2.2.15

Jiné údaje:

Certifikát byl vydan na základě splnění požadavků certifikačního schématu „EZU“ certifikát a na základě směrnicy č. 800509 mezi objednavatelem a Elektrotechnickým zkušebním ústavem.

Shoda výrobka s uvedenými normami a předpisy zajiřuje shodu výrobka se základními požadavky nařízení vlády č. 118/2016 Sb. (2014/35/EU) v platném znění a certifikát může být použit jako podklad pro EU Prohlášení o shodě podle zákona č. 90/2016 Sb. o posuzování shody stanovených výrobků při jejich dovození na trh, v platném znění.

Platnost certifikátu je omezena dnem: 31.03.2021

21.03.2018

V Praze dne

Mgr. Miroslav Sořilák
Vedoucí certifikačního orgánu

ezú
ELEKTROTECHNICKÝ ZKUŠEBNÍ ÚSTAV
Pod liem 1292, 171 02 Praha 8 - Troja

800509-01

ELEKTROTECHNICKÝ ZKUŠEBNÍ ÚSTAV

ELECTROTECHNICAL TESTING INSTITUTE - CZECH REPUBLIC
ELEKTROTECHNICKÉ PŘEDANSTAVY - TECHNICKÉ REPUBLIK
INSTITUT ELECTROTECHNIQUE DESHAUS - REPUBLIQUE TCHÈQUE
ELEKTROTEHNIČESKI ISPIKOVANJE USTANOVA - HRVATSKA REPUBLIKA

Pod liem 1292, 171 02 Praha 8 - Troja

CERTIFIKÁT

Č. 1180198

Výrobek: Kabelový žebřík a příslušenství

Typ: Kz 150/110, Kz 200/110, Kz 300/110, Kz 400/110, Kz 500/110, Kz 600/110

Jmenovité hodnoty: 150 x 110, 200 x 110, 300 x 110, 400 x 110, 500 x 110, 600 x 110 mm

Objednatel: TOP servis spol. s r.o.
Tovární 1739, 643 00 Brno - Chřtice, Česká republika

Výrobce: TOP servis spol. s r.o.
Tovární 1739, 643 00 Brno - Chřtice, Česká republika

Výrobní místo: TOP servis spol. s r.o.
Tovární 1739, 643 00 Brno - Chřtice, Česká republika

Obchodní značka:

Výsledky zkoušek jsou uvedeny v protokolu č. 800511-01/01 ze dne: 19.03.2018

Vzorěk zkušební výrobka je ve shodě s požadavky:
ČSN EN 61537 ed.2:07 čl. 6, 7, 8, 9, 10.3.1.10.4, 10.9, 11, 11.1, 11.1.1, 11.2, 14.14.2.2.15

Jiné údaje:

Certifikát byl vydan na základě splnění požadavků certifikačního schématu „EZU“ certifikát a na základě směrnicy č. 800511 mezi objednavatelem a Elektrotechnickým zkušebním ústavem.

Shoda výrobka s uvedenými normami a předpisy zajiřuje shodu výrobka se základními požadavky nařízení vlády č. 118/2016 Sb. (2014/35/EU) v platném znění a certifikát může být použit jako podklad pro EU Prohlášení o shodě podle zákona č. 90/2016 Sb. o posuzování shody stanovených výrobků při jejich dovození na trh, v platném znění.

Platnost certifikátu je omezena dnem: 31.03.2021

21.03.2018

V Praze dne

Mgr. Miroslav Sořilák
Vedoucí certifikačního orgánu

ezú
ELEKTROTECHNICKÝ ZKUŠEBNÍ ÚSTAV
Pod liem 1292, 171 02 Praha 8 - Troja

800511-01

ELEKTROTECHNICKÝ ZKUŠEBNÍ ÚSTAV

ELECTROTECHNICAL TESTING INSTITUTE - CZECH REPUBLIC
ELEKTROTECHNICKÉ PŘEDANSTAVY - TECHNICKÉ REPUBLIK
INSTITUT ELECTROTECHNIQUE DESHAUS - REPUBLIQUE TCHÈQUE
ELEKTROTEHNIČESKI ISPIKOVANJE USTANOVA - HRVATSKA REPUBLIKA

Pod liem 129, 171 02 Praha 8 - Troja

CERTIFIKÁT

Č. 1170516

Výrobek: Kabelový příchytky SONAF

Typ: Typ A, B, C (viz příloha)

Jmenovité hodnoty: 8-12 mm až 90-120 mm (viz příloha)

Objednatel: TOP servis spol. s r.o.
Tovární 1739, 643 00 Brno - Chřtice, Česká republika

Výrobce: TOP servis spol. s r.o.
Tovární 1739, 643 00 Brno - Chřtice, Česká republika

Obchodní značka:

Výsledky zkoušek jsou uvedeny v protokolu č. 604387-01/01 ze dne: 30.06.2017

Vzorěk zkušební výrobka je ve shodě s požadavky:
ČSN EN 61914-10

Jiné údaje:

Certifikát byl vydan na základě splnění požadavků certifikačního schématu „EZU“ certifikát a na základě směrnicy č. 604387 mezi objednavatelem a Elektrotechnickým zkušebním ústavem.

Shoda výrobka s uvedenými normami a předpisy zajiřuje shodu výrobka se základními požadavky nařízení vlády č. 118/2016 Sb. (2014/35/EU) v platném znění a certifikát může být použit jako podklad pro Prohlášení o shodě podle zákona č. 22/97 Sb. o technických požadavcích na výrobky, v platném znění.

Platnost certifikátu je omezena dnem: 31.07.2020

24.07.2017

V Praze dne

Mgr. Miroslav Sořilák
Vedoucí certifikačního orgánu

ezú
ELEKTROTECHNICKÝ ZKUŠEBNÍ ÚSTAV
Pod liem 129, 171 02 Praha 8 - Troja

604387-01

SEKCE	SECTION	STR. / PAGE
O SPOLEČNOSTI - MINULOST A BUDOUCNOST	ABOUT THE COMPANY - THE PAST AND THE FUTURE	2
KABELOVÉ ŽLABY DRÁTĚNÉ	WIRE CABLE TRAYS	3
OBECNÉ INFORMACE	GENERAL INFORMATION	4
SESTAVA DRÁTĚNÝCH ŽLABŮ	WIRE CABLE TRAYS ASSEMBLY	7
DRÁTĚNÝ ŽLAB - VÝŠKA 30 mm	WIRE CABLE TRAY - HEIGH 30 mm	8
DRÁTĚNÝ ŽLAB - VÝŠKA 50 mm	WIRE CABLE TRAY - HEIGH 50 mm	9
DRÁTĚNÝ ŽLAB - VÝŠKA 100 mm	WIRE CABLE TRAY - HEIGH 100 mm	10
PŘÍKLADY POUŽITÍ	APPLICATION EXAMPLES	22
KABELOVÉ ŽEBŘÍKY	CABLE LADDERS	25
OBECNÉ INFORMACE	GENERAL INFORMATION	26
SESTAVA KABELOVÝCH ŽEBŘÍKŮ	CABLE LADDERS ASSEMBLY	27
KABELOVÝ ŽEBŘÍK - VÝŠKA 60 mm	CABLE LADDER - HEIGH 60 mm	28
KABELOVÝ ŽEBŘÍK - VÝŠKA 110 mm	CABLE LADDER - HEIGH 110 mm	34
KABELOVÉ PŘÍCHYTKY SONAP	CABLE CLAMPS SONAP	49
SEZNAM VÝROBKŮ PODLE OBJEDNACÍCH ČÍSEL	REFERENCE NUMBERS INDEX	52
ABECEDNÍ SEZNAM VÝROBKŮ	ALPHABETICAL INDEX	53
CERTIFIKACE	CERTIFICATE	54
OBSAH	TABLE OF CONTENTS	55

LEGENDA / LEGEND



Materiál, povrchová úprava
Material, finish



Rozměr (A, B, C)
Size (A, B, C)



Hmotnost produktu
Product Weight



Typ
Type



Délka
Length



Hmotnost 1 metru produktu
Weight of product per 1 meter



Objednací číslo
Reference No.



Poloměr
Radius



Maximální zatížení
Maximum load



Závit
Thread



Rozsah
Range



Kusů v balení
Pieces per pack



Plocha průřezu
Cross-section area



Tloušťka materiálu
Thickness

TOPservis
ŘEŠENÍ, KTERÉ VÁS PODRŽÍ

TOP servis spol. s r. o., Tovární 1/739, 643 00 Brno - Chrlice, Czech Republic
tel. +420 545 232 189, fax. +420 545 232 611, topservis@topservisbrno.cz

www.topservisbrno.cz

VYDÁNÍ / EDITION 07/2018