

VAČKOVÉ SPÍNAČE

**CAM SWITCHES
NOCKENSCHALTER**

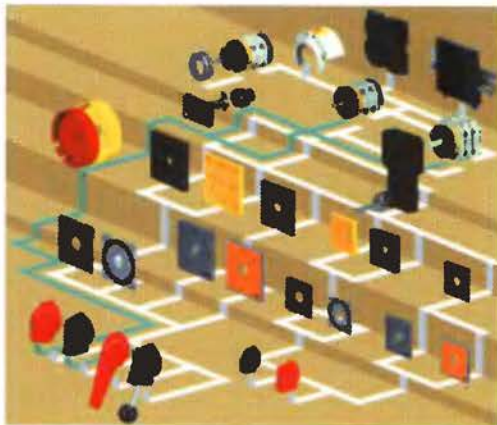



VS10 - VS16

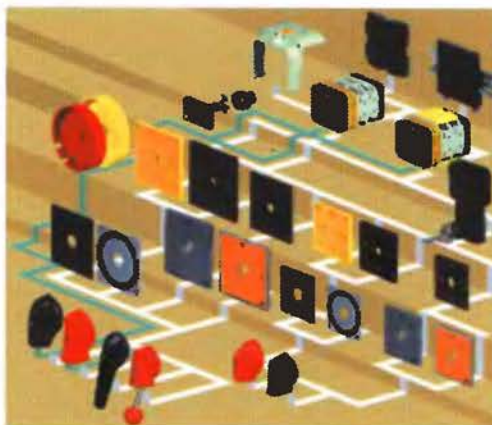

VS25 - VS32

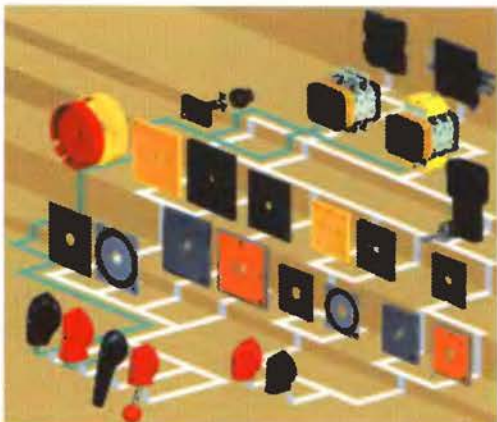

VS40 - VS63

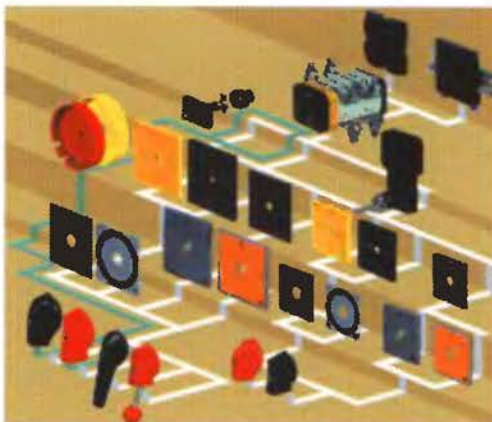

VS100



ISO 9002



VAČKOVÉ SPÍNAČE

**CAM SWITCHES
NOCKENSCHALTER**



Vačkové spínače VS - Charakteristika a základní technická data Cam switches VS - Characteristics and basic technical data Nockenschalter VS - Charakteristik und grundlegende technische Daten	6
Vačkové spínače vestavné bez čelní desky Built-in cam switches without front panel / Nockenschalter ohne Frontschild	9
Vačkové spínače s čelní deskou Cam switches with front panel / Nockenschalter mit Frontschild	12
Vačkové spínače se zadním upevněním Cam switches with rear mounting / Nockenschalter mit rückwärtiger Befestigung	13
Vačkové spínače s upevněním na lištu Strip-installable cam switches / Nockenschalter mit Befestigung auf Normschiene	13
Vačkové spínače VS10 a VS16 s centrálním upevněním VS10 and VS16 cam switches with central fixing / Nockenschalter VS10 und VS16 mit Zentrelbefestigung	14
Vačkové spínače mechanicky spojené za sebou Cam switches mechanically connected in series / Mechanisch hintereinander verbundene Nockenschalter	14
Vačkové spínače spojené vedle sebe Cam switches connected parallel / Nebeneinander verbundene Nockenschalter	15
Ovládací prvky Control elements / Steuerelemente	16
Vačkové spínače v krytí IP20 Cam switches with IP20 shielding / Nockenschalter mit Schutzart IP20	17
Vačkové spínače s krytím přívodních svorek Cam switches with input terminal covers / Nockenschalter mit geschützten Anschlussklemmen	18
Vačkové spínače s visacími zámky Cam switches with padlocks / Nockenschalter mit Vorhängeschlössern	18
Vačkové spínače s blokovými zámky Cam switches with block locks / Nockenschalter mit Blockschlössern	19
Vačkové spínače s děleným ovládním Cam switches with divided control / Nockenschalter mit getrennter Steuerung	19
Vačkové spínače VS10 a VS16 se samočinným vratným pohybem Cam switches VS10 and VS16 with automatic reverse movement Nockenschalter VS10 und VS16 mit selbsttätigem Rückzug	20
Vačkové spínače VS10 a VS16 s jednosměrným otáčením One directional regulation for VS10 and VS16 / Nockenschalter VS10 und VS16 mit einer Drehrichtung	20
Vačkové spínače VS10 a VS16 (IP20) s plastovou hřídelí Cam switches VS10 and VS16 (IP20) with the plastic shaft Nockenschalter VS10 und VS16 (IP20) mit Kunststoffwelle	20
Utěsněná hřídel Sealed shaft / Abgedichtete Welle	20
Ochranné kryty pro VS10 - VS16 Protective covers for VS10 - VS16 / Schutzgehäuse für VS10 - VS16	21
Ochranné kryty pro VS10 - VS63 Protective covers for VS10 - VS63 / Schutzgehäuse für VS10 - VS63	24
Skříňové provedení - varianty Case model - variants / Schrankausführung - Varianten	25
Spínače VSC	28

Cam switch specification Spezifizierung eines Nockenschalters



VAČKOVÉ SPÍNAČE VS

Cam switches VS
Nockenschalter VS

Charakteristika

Characteristics

Charakteristik

Spínače řady VS jsou vačkové spínače určené k použití v ovládacích a silových obvodech s vysokou mechanickou a elektrickou životností. Vyhovují prostředí obyčejnému a tropickému do teploty 55° C. Konstrukce spínače umožňuje v každém patře sestavit dva, na sobě nezávislé, spínací obvody. Spínací úhel je 30°, 45°, 60° a 90°. Všechny elektrovodné části jsou z materiálu mosaz, měď, stříbro. Ostatní díly jsou z plastu a oceli. Spínače se připevňují pomocí šroubů M4 zepředu nebo zezadu. Použit lze také zadní upevnění pomocí nástavby na lištu DIN EN 50022. Od 7 pater je vhodné spínač upevnit vepředu i vzadu, vzhledem k mechanické pevnosti a zatížení od vodičů. Krytí svorek VS je IP00. Na základě požadavku zákazníka je možno vyrobit všechny řady VS (vyjma VS 100) v krytí IP20. Krytí IP65 lze z čelní strany dosáhnout zatěsněním hřídele a krytí celého spínače (IP65) jeho zabudováním do plastového krytu. Vačkové spínače lze kombinovat s různými nástavbami uvedenými v katalogu (tyto nástavby také tvoří prodávané náhradní díly).

Spínače VS10 a VS16 lze dodávat v provedení T32. VS25 - VS100 v provedení T33.

VS switches are cam switches intended for use in control and power circuits, with high mechanical and electric life span. They are ideal for normal and tropical conditions with temperatures not exceeding 55°C. They have been designed to enable the existence of two fully independent switching circuits on each level. Switching angle can be 30°, 45°, 60° and 90°. All power-conductible parts are made of brass, copper, and silver. Other parts are made of plastic and steel. Switches are fixed with M4 screws from the front or the rear, or from the rear fixed to a DIN EN 50022 installation bar with the help of an attachment. From 7 levels onwards, it is useful to fix the switch by loading by wires from both sides to achieve higher mechanical resistance. VS terminals are IP100 shielded. All VS lines (with the exception of VS100) can be custom-made with IP20 shielding. Shielding from the front can be achieved by sealing the shaft and covering of the whole switch (IP65) by building it into a plastic cover. Cam switches can be combined with various attachments, listed in the catalogue.

VS10 and VS16 can be offered in T32 tropical execution. VS25 - VS100 in tropical execution T33.

Spare parts- We mention all superstructures in this catalogue.

Schalter der VS-Reihe dienen der Verwendung in Steuer- und Kraftstromkreisen mit einer hohen mechanischen und elektrischen Lebensdauer. Sie eignen sich für gewöhnliches und tropisches Klima mit Umgebungstemperaturen von bis zu 55°C. Durch die Konstruktion der Schalter können in jeder Flucht zwei voneinander unabhängige Schaltkreise untergebracht werden. Der Schaltwinkel beträgt 30°, 45°, 60° und 90°. Alle leitfähigen Teile bestehen aus Messing, Kupfer und Silber, die anderen aus Kunststoff und Metall. Die Befestigung der Schalter erfolgt mit Hilfe von M4-Schrauben von vorn oder hinten, außerdem kann zur rückwärtigen Befestigung auf eine Normschiene DIN EN 50022 ein Zubehörteil verwendet werden. Ab sieben Fluchten empfiehlt es sich, den Schalter im Hinblick auf seine mechanische Festigkeit und die Leiterbelastung vorn und hinten zu befestigen. Die Schutzart der Anschlussklemmen VS entspricht IP00. Auf Kundenwunsch können alle VS-Schalter (mit Ausnahme von VS100) in der Schutzart IP20 geliefert werden. IP65 kann von der Frontseite her durch Abdichtung der Welle und für den gesamten Schalter durch den Einbau in ein Kunststoffgehäuse erreicht werden. Die Nockenschalter sind mit verschiedenen Zubehörteilen kombinierbar, die im vorliegenden Katalog aufgelistet sind (auch als Ersatzteile lieferbar).

VS10 und VS16-Schalter können außerdem in der Ausführung T32, VS25 - VS100 als T33 geliefert werden.

VAČKOVÉ SPÍNAČE VS

Cam switches VS
Nockenschalter VS

Základní technická data

Basic technical data

Grundlegende technische Daten

Základní technická data spínačů pro spotřebiče (podle ČSN EN 61058 - 1 + A1)

Basic technical data of disconnectors for appliances (acc. to the ČSN EN 61058 - 1 standard + A1)

Grundlegende technische Daten für Geräteschalter (gem. ČSN EN 61058 - 1 + A1)



Typová řada Type range Typenreihe	VS10	VS16	VS161	VS25	VS32	VS40	VS63
Jmenovité napětí [V] Nominal voltage Bemessungsspannung	400		500				
Jmenovitý proud pro odpory [A] Nominal current for resistors Bemessungsdauerstrom	10	16		25	32	40	63
Jmenovitý proud pro motory [A] Nominal current for engines Bemessungsbetriebsstrom	6	10	10	10	10	10	10
Průřez přípojovacích vodičů [mm²] Connecting conductors diameter Querschnitt der Anschlussleiter	1 - 2,5	1,5 - 4		4 - 10		6 - 25	
Max. počet spínacích poloh Max. number of switching positions Max. Anzahl Schaltstellungen	8*			12			
Max. počet pater (1-2 kontakty) Max. number of levels (1-2 contacts) Max. Fluchenzahl (1-2 Kontakte)	12						
Max. počet kontaktů Max. number of contacts Max. Anzahl der Kontakte	24						
Rozměr ovládací hřídele [mm] Control shaft dimensions Maße der Schaltwelle	5 x 5			6 x 6			
Elektrická trvanlivost Electric life span Elektrische Beständigkeit	50 000 Spínacích cyklů / Switching cycles / Schaltzyklen						

* Po dohodě s výrobcem lze provést i 12 poloh. / By agreement with the producer it's possible to have 12 positions. / Nach Absprache mit dem Hersteller können auch 12 Stellungen vorgesehen werden.

Základní technická data spínačů pro použití ve stejnosměrných obvodech (ss) - četnost spínání max. 1x za 15 sec.

Basic technical data of switches for use in direct-current circuits (d. c.) - switching frequency max. one per 15 secs.

Grundlegende technische Daten für Schalter in Gleichstromkreisen - Schaltfrequenz max. 1x in 15 sec.

Provedení kontaktů Contacts execution Ausführung der Kontakte									
TYP		V 10	VS16	VS32	VS10	VS16	VS32		
		Hodnoty ss proudů [A]			Values of dc currents		Werte des Gleichstroms		
Časová konstanta τ (ms) Time constant Zeitkonstante	1,0	Napětí [V] Voltage Spannung	24	10,0	16,0	32,0	10,0	16,0	32,0
		48	10,0	16,0	16,6	10,0	16,0	32,0	
		110	1,0	2,0	1,13	1,33	4,33	1,86	
		250	0,46	0,66	0,66	1,2	1,4	0,96	
	2,5	Napětí [V] Voltage Spannung	24	10,0	16,0	32,0	10,0	16,0	32,0
		48	10,0	15,3	8,0	10,0	16,0	32,0	
		110	0,86	1,66	1,0	1,0	2,66	1,66	
		250	0,46	0,6	0,6	0,86	1,23	0,86	
	7,5	Napětí [V] Voltage Spannung	24	10,0	16,0	32,0	10,0	16,0	32,0
		48	10,0	13,3	5,66	10,0	16,0	30,0	
		110	0,73	1,33	0,86	0,86	1,53	1,33	
		250	0,36	0,46	0,46	0,66	1,0	0,53	
	2,5	Napětí [V] Voltage Spannung	24	10,0	12,5	15,0	10,0	15,0	32,0
		48	6,25	5,75	3,0	10,0	15,0	12,5	
		110	0,32	0,62	0,37	0,37	1,12	0,62	
		250	0,17	0,22	0,22	0,32	0,46	0,32	
	7,5	Napětí [V] Voltage Spannung	24	7,5	10,0	12,5	10,0	15,0	32,0
		48	5,0	5,0	2,12	10,0	10,0	11,25	
		110	0,27	0,5	0,32	0,32	0,57	0,5	
		250	0,14	0,17	0,17	0,25	0,37	0,2	
	15	Napětí [V] Voltage Spannung	24	6,25	7,5	10,0	10,0	12,5	15,0
		48	5,0	3,75	1,57	8,75	4,75	7,5	
		110	0,22	0,37	0,27	0,3	0,52	0,35	
		250	0,12	0,15	0,15	0,17	0,3	0,15	
30	Napětí [V] Voltage Spannung	24	3,75	5,0	7,5	8,75	8,75	10,0	
	48	3,75	2,5	0,37	7,5	3,75	6,5		
	110	0,15	0,12	0,22	0,17	0,27	0,22		
	250	0,1	0,12	0,12	0,15	0,22	0,12		

Tabulka 2:
pro DC 21
hodnoty τ = 2,5 a 7,5 doplňující
for DC 21
values τ = 2,5 and 7,5 supplementary
für DC 21
Werte τ = 2,5 und 7,5 ergänzend

Tabulka C:
pro DC 2 a DC 3
hodnoty τ = 7,5 doplňující
for DC 2 and DC 3
values τ = 7,5 supplementary
für DC 2 und DC 3
Werte τ = 7,5 ergänzend

Tabulka C-2:
pro DC 4 a DC 5
hodnoty τ = 30 doplňující
for DC 4 and DC 5
values τ = 30 supplementary
für DC 4 und DC 5
Werte τ = 30 ergänzend

VAČKOVÉ SPÍNAČE VS

Cam switches VS
Nockenschalter VS

Základní technická data

Basic technical data

Grundlegende technische Daten

Základní technická data vačkových spínačů (podle ČSN EN 60947 - 3)
Basic technical data of cam switches (acc. to the ČSN EN 60947 - 3 standard)
Grundlegende technische Daten der Nockenschalter (gem. ČSN EN 60947 - 3)

Typová řada Type range Typenreihe		VS10	VS16	VS161	VS25	VS32	VS40	VS63	VS100		
Jmenovité izolační napětí [V] Nominal insulating voltage Bemessungsisolationsspannung	U_i	440			690						
Jmenovité pracovní napětí [V] Nominal insulating voltage Bemessungsbetriebsspannung	U_e	400			500						
Jmenovitý tepelný proud [A] Nominal thermal current Bemessungsdauerstrom	I_U/I_{th}	12	20		30	40	50	70	125		
Jm. pracovní proud [A] Nominal operating current Bemessungsbetriebsstrom	AC 21	10	16		25	32	40	63	100		
	AC 3	8	10	12	18	22	25	30	35		
	AC 23B	10	12	15	22	25	30	35	40		
Jmenovitý krátkodobý výdržný proud [A] Nominal short-term sustained current Bemessungskurzzeitstromfestigkeit	I_{CW}	161	207	244	263	440	503	600	702		
Jmenovitá zkratová zapínací schopnost [A] Nominal short circuit switching ability Bemessungskurzschlussfestigkeit	I_{cm}	272	340	408	612	750	850	1020	1190		
Jmenovitý kmitočet [Hz] Nominal frequency Bemessungsfrequenz		50									
Průřez přípojovacích vodičů [mm ²] Connecting conductors diameter Querschnitt der Anschlussleiter		1 - 2,5	2,5 - 4		4 - 6	4 - 10	6 - 10	6 - 25	10 - 50		
Max. počet spínacích poloh Max. number of switching positions Max. Anzahl der Schaltstellungen		8*			12						
Max. počet pater (1-2 kontakty) Max. number of levels (1-2 contacts) Max. Fluchenzahl (1-2 Kontakte)		12					6				
Max. počet kontaktů Max. number of contacts Max. Anzahl der Kontakte		24					12				
Rozměr ovládací hřídele [mm] Control shaft dimensions Maße der Schaltwelle		5 x 5			6 x 6						
Elektrická trvanlivost Electric life span Elektrische Beständigkeit		30 000			spínacích cyklů switching cycles Schaltzyklen		5 000			spínacích cyklů switching cycles Schaltzyklen	
Zaručená mechanická trvanlivost Guaranteed mechanical life span Garantierte mechanische Beständigkeit		150 000			spínacích cyklů switching cycles Schaltzyklen		50 000			spínacích cyklů switching cycles Schaltzyklen	

*) Po dohodě s výrobcem lze provést i 12 poloh.

By agreement with the producer it's possible to have 12 positions.

Nach Absprache mit dem Hersteller können auch 12 Stellungen vorgesehen werden.

Všechny vačkové spínače splňují podmínky podle ČSN EN 60 947 - 3 článku 2.3 - odpínače.

All cam switches meet the provisions of the ČSN EN 60 947- 3 standard, Article 2.3 - disconnectors.

Alle Nockenschalter erfüllen die Bedingungen gem. ČSN EN 60947 - 3 Artikel 2.3. - Ausschalter.

ZPŮSOB MONTÁŽE

Installation modes
Montageart

Vačkové spínače vestavné bez čelní desky - typ V
Built-in cam switches without front panel - V Type
Einbaunockenschalter ohne Frontschild - Typ V

VS10 - VS16

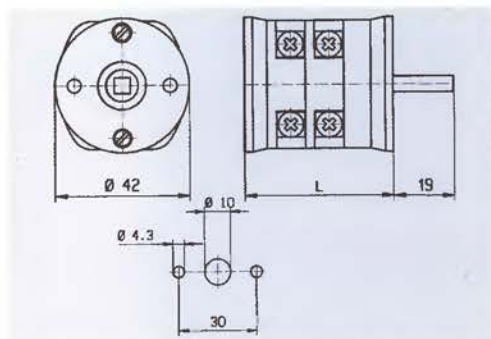

Délky / Length / Längen (VS10 - VS16)

Počet pater Number of levels Anzahl der Fluchten	Počet kontaktů Number of contacts Anzahl der Kontakte	Délka L (mm) Length L (mm) Länge L (mm)
1	1 - 2	34,5
2	3 - 4	46,5
3	5 - 6	58,5
4	7 - 8	70,5
5	9 - 10	82,5
6	11 - 12	94,5
7	13 - 14	106,5
8	15 - 16	118,5
9	17 - 18	130,5
10	19 - 20	142,5
11	21 - 22	154,5
12	23 - 24	165,5

Délku ovládací hřídelky lze na přání zákazníka prodlužovat po 12 mm.
Krytí IP65 z čelní strany lze dosáhnout pomocí zatěsnění hřídele - viz. str. 20.

The length of the control shaft can be custom-made with 12 mm increments.
Shielding IP65 from the front can be achieved by sealing the shaft - see page 20.

Auf Kundenwunsch kann die Schaltwelle um je 12 mm verlängert werden.
Die Verdeckung aus der frontalen Seite (IP65) kann man mit Wellenabdichtung - S. 20.

Úprava připojovacích svorek VS10 a VS16: Na zvláštní přání zákazníka lze typy VS10 a VS16 vybavit plochými kolíky velikosti 6,3. Šířka spínače se tím zvětší.

Adaptation of conventional terminals: VS10 and VS16 can be offered with terminals either equipped with angle pad or with flat pin of size 6,3. The switch is then wider.

Änderung der Anschlussklemmen: VS10 und VS16 können wahlweise mit Flachstiften, Größe 6,3, versehen werden. Dadurch wird der Schalter breiter.

VS161

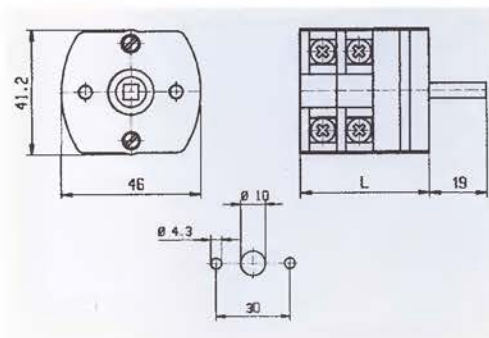

Délky / Length / Längen (VS161)

Počet pater Number of levels Anzahl der Fluchten	Počet kontaktů Number of contacts Anzahl der Kontakte	Délka L (mm) Length L (mm) Länge L (mm)
1	1 - 2	30,5
2	3 - 4	42,5
3	5 - 6	54,5
4	7 - 8	66,5
5	9 - 10	78,5
6	11 - 12	90,5
7	13 - 14	102,5
8	15 - 16	114,5
9	17 - 18	126,5
10	19 - 20	138,5
11	21 - 22	150,5
12	23 - 24	162,5

U tohoto spínače je kromě zvýšení technických parametrů zlepšena aretace poloh a blokovací schopnost. Způsob upevnění na panel je stejný jako u VS10 a VS16. Ke změně uchycení dochází u zadního upevnění.

Besides the unification of certain parts, they have better position arrestment with limited possibility of interposition which enables the higher accuracy of simultaneous switching. Their blocking ability is also higher. The way of fixation on the panel is similar to the types VS10 and VS16. The only difference is the back fixing.

Bei diesem Schalter wurden neben der Erhöhung der technischen Parameter die Arretierung der Stellungen und die Blockiereigenschaften verbessert. Die Befestigung an das Paneel entspricht VS10 und VS16, nur die rückwärtige Befestigung unterscheidet sich.

ZPŮSOB MONTÁŽE

Installation modes
Montageart

Vačkové spínače vestavné bez čelní desky - typ V

Built-in cam switches without front panel - V Type
Einbaunockenschalter ohne Frontschild - Typ V

VS25 - VS32

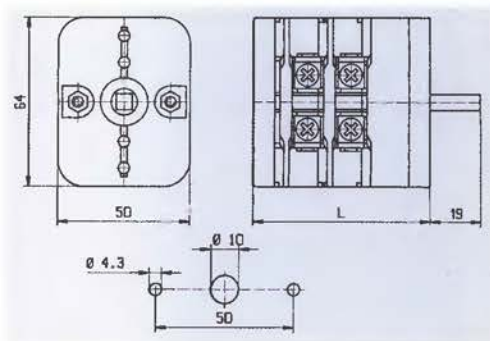

Délky / Length / Längen (VS25 - VS32)

Počet pater Number of levels Anzahl der Fluchten	Počet kontaktů Number of contacts Anzahl der Kontakte	Délka L (mm) Length L (mm) Länge L (mm)
1	1 - 2	50,5
2	3 - 4	67,0
3	5 - 6	83,5
4	7 - 8	100,0
5	9 - 10	116,5
6	11 - 12	133,0
7	13 - 14	149,5
8	15 - 16	166,0
9	17 - 18	182,5
10	19 - 20	199,0
11	21 - 22	215,5
12	23 - 24	232,0

Délku ovládací hřídelky lze na přání zákazníka prodlužovat po 16,5 mm.
Krytí IP65 z čelní strany lze dosáhnout pomocí zatěsnění hřídele - viz. str. 20.

The length of the control shaft can be custom-made with 16,5 mm increments.
Shielding IP65 from the front can be achieved by sealing the shaft - see page 20.

Auf Kundenwunsch kann die Schaltwelle um je 16,5 mm verlängert werden.
Die Verdeckung aus der frontalen Seite (IP65) kann man mit Wellenabdichtung - S. 20.

VS40 - VS63

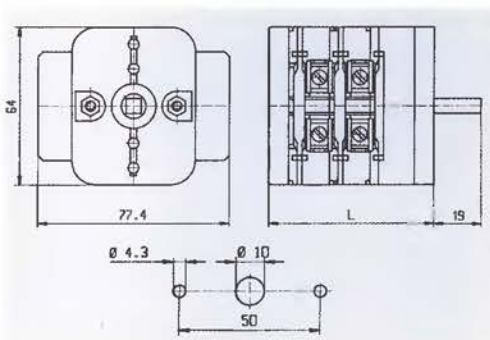

Délky / Length / Längen (VS40 - VS63)

Počet pater Number of levels Anzahl der Fluchten	Počet kontaktů Number of contacts Anzahl der Kontakte	Délka L (mm) Length L (mm) Länge L (mm)
1	1 - 2	50,5
2	3 - 4	67,0
3	5 - 6	83,5
4	7 - 8	100,0
5	9 - 10	116,5
6	11 - 12	133,0
7	13 - 14	149,5
8	15 - 16	166,0
9	17 - 18	182,5
10	19 - 20	199,0
11	21 - 22	215,5
12	23 - 24	232,0

Délku ovládací hřídelky lze na přání zákazníka prodlužovat po 16,5 mm.
Krytí IP65 z čelní strany lze dosáhnout pomocí zatěsnění hřídele - viz. str. 20.

The length of the control shaft can be custom-made with 16,5 mm increments.
Shielding IP65 from the front can be achieved by sealing the shaft - see page 20.

Auf Kundenwunsch kann die Schaltwelle um je 16,5 mm verlängert werden.
Die Verdeckung aus der frontalen Seite (IP65) kann man mit Wellenabdichtung - S. 20.

ZPŮSOB MONTÁŽE

Installation modes
Montageart

Vačkové spínače vestavné bez čelní desky - typ V
Built-in cam switches without front panel - V Type
Einbaunockenschalter ohne Frontschild - Typ V

VS100

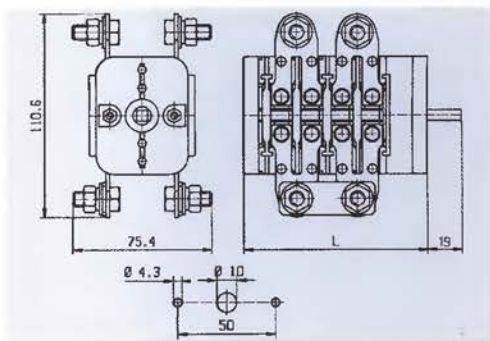

Délky / Length / Längen (VS100)

Počet pater Number of levels Anzahl der Fluchten	Počet kontaktů Number of contacts Anzahl der Kontakte	Délka L (mm) Length L (mm) Länge L (mm)
1	1 - 2	67,0
2	3 - 4	100,0
3	5 - 6	133,0
4	7 - 8	166,0
5	9 - 10	199,0
6	11 - 12	232,0

Délku ovládací hřídelky lze na přání zákazníka prodlužovat po 16,5 mm.
K připojení vodičů slouží svorníky M8.
Krytí IP65 z čelní strany lze dosáhnout pomocí zatěsnění hřídele - viz. str. 20.

The length of the control shaft can be custom-made with 16,5 mm increments.
Conductors are connected by M8 bolts.
Shielding IP65 from the front can be achieved by sealing the shaft - see page 20.

Auf Kundenwunsch kann die Schaltwelle um je 16,5 mm verlängert werden.
Die Leiter werden mit M8-Bolzen angeschlossen.
Die Verdeckung aus der frontalen Seite (IP65) kann man mit Wellenabdichtung - S. 20.

Montážní plán pro VS10 - VS100 Mounting instructions of VS10 - VS100 Montageanleitung VS10 - VS100

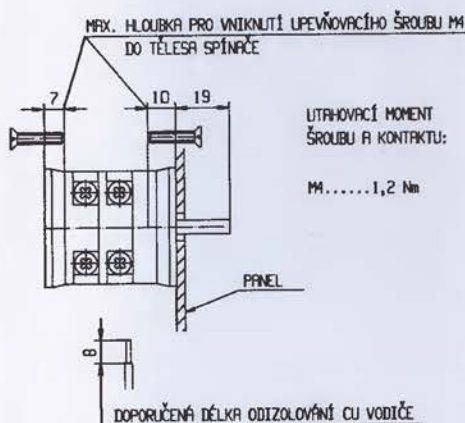

VRTACÍ PLÁN PANELU

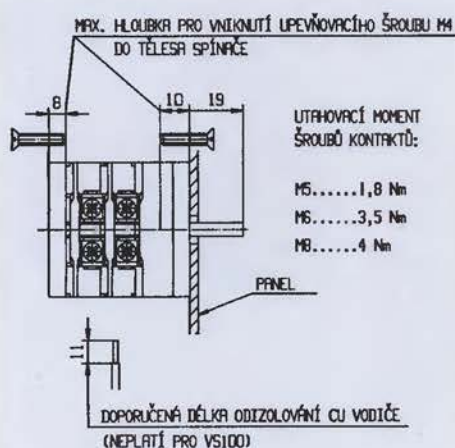
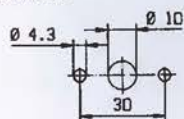

VRTACÍ PLÁN PANELU

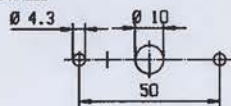

ZPŮSOB MONTÁŽE

Installation modes
Montageart

Vačkové spínače s čelní deskou - typ VA, VP, VAV, VAP, VPP, VAVP
Cam switches with front panel - VA, VP, VAV, VAP, VPP, VAVP Type
Nockenschalter mit Frontschild - Typ VA, VP, VAV, VAP, VPP, VAVP

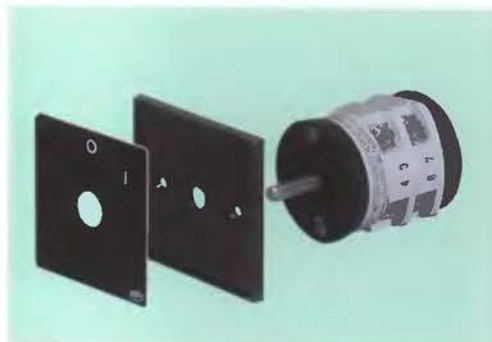

Čelní desky Front panels Frontschildrahmen

Čelní desky určené pro hliníkové štítky:
Front panels for aluminium shields:
Frontschildrahmen für Aluschilder:

VA - 47 x 47 mm
VP - 64 x 64 mm
VAV - 82 x 82 mm

Černé nebo žluté barevné provedení
čelní desky.
Black or yellow.
Schwarz oder gelb.

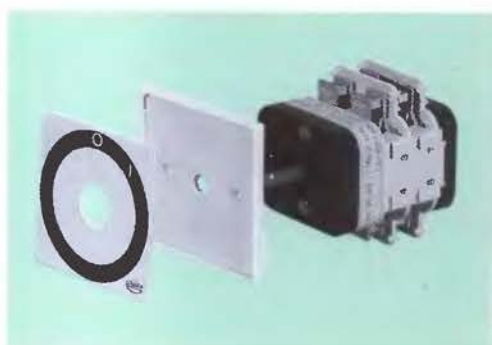

Čelní desky určené pro papírové štítky
překryté průhlednou plastovou krytkou:
Front panels for paper labels covered by
transparent plastic cover:
Frontschildrahmen für Papierschilder mit
Plexiglas-Einsatz:

VAP - 47 x 47 mm
VPP - 64 x 64 mm
VAVP - 82 x 82 mm

Čelní desky určené pro papírové štítky
jsou pouze v černém barevném provedení.
Only Black.
Nur in schwarz.

Přřazení čelních desek

Front panel assignment

Zuordnung der Frontschilder

	VA	VP	VAV	VAP	VPP	VAVP
VS10 - VS16	✓	✓	✗	✓	✓	✗
VS25 - VS100	✗	✓	✓	✗	✓	✓

Barvy čelních desek

Front panel colours

Farbe der Frontschilder

černá / black / schwarz - VAC, VPC, VAVC, VAP, VPP, VAVP
žlutá / yellow / gelb - VAZ, VPZ, VAVZ

Štítky k čelním deskám

Front panel labels

Schilder für Frontschildrahmen

Hliníkové štítky:

C - černý podklad + stříbrný popis
M - černé mezikruží + stříbrný popis

Papírové štítky:

S - stříbrný podklad + černý popis
Z - žlutý podklad + černý popis

Aluminium labels:

C - black background + silver lettering
M - black ring + silver lettering

Paper labels:

S - silver background + black lettering
Z - yellow background + black lettering

Aluminiumschilder:

C - schwarzer Hintergrund + silberne Beschriftung
M - schwarzer Zwischenring + silberne Beschriftung

Papierschilder:

S - silberner Hintergrund + schwarze Beschriftung
Z - gelber Hintergrund + schwarze Beschriftung

Sestavy čelních desek a štítků

Front panel and label sets

Kombination von Frontrahmen und Schildern

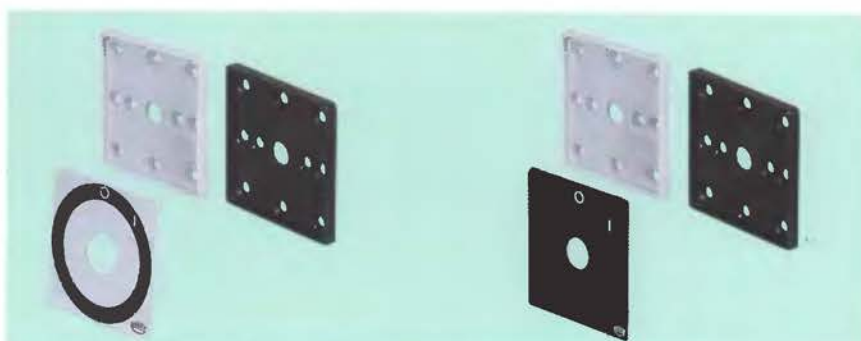

	Štítek S Label S Schild S	Štítek Z Label Z Schild Z
VAP	VAPS	VAPZ
VPP	VPPS	VPPZ
VAVP	VAVPS	VAVPZ

	Žlutá deska + štítek M Yellow front panel + label M Gelber Frontschildrahmen + M	Černá deska + štítek M Black front panel + label M Schwarzer Frontschildrahmen + M	Žlutá deska + štítek C Yellow front panel + label C Gelber Frontschildrahmen + C	Černá deska + štítek C Black front panel + label C Schwarzer Frontschildrahmen + C
VA	VAZM	VACM	VAZC	VACC
VP	VPZM	VPCM	VPZC	VPCC
VAV	VAVZM	VAVCM	VAVZC	VAVCC

ZPŮSOB MONTÁŽE

Installation modes
Montageart

Vačkové spínače se zadním upevněním - typ Z, ZA, ZP, ZAV, ZAP, ZPP, ZAVP

Cam switches with rear mounting - Z, ZA, ZP, ZAV, ZAP, ZPP, ZAVP Type

Nockenschalter mit rückwärtiger Befestigung - Typ Z, ZA, ZP, ZAV, ZAP, ZPP, ZAVP

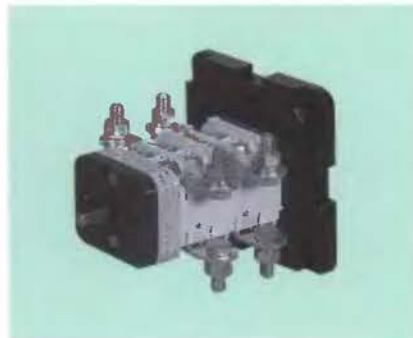
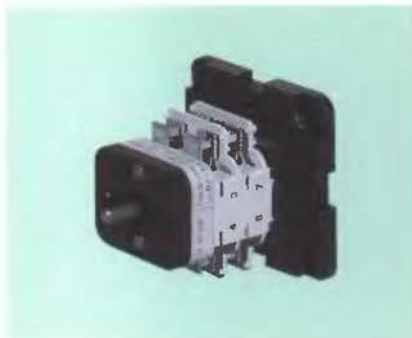
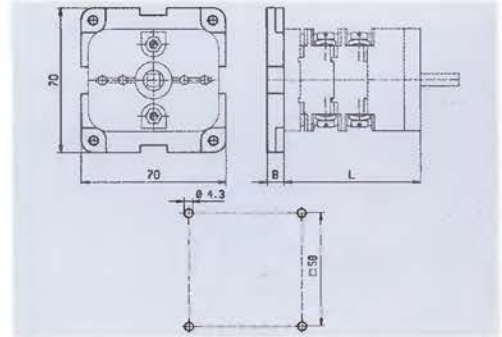

rozměr L - viz. způsob montáže: vestavné provedení
L dimension - cf. installation instructions: built-in type
Maß L - S. Einbauausführung

Pro spínače VS10 a VS16 lze použít menší desku s roztečí upevňovacích otvorů 36 mm.

It is possible to use a smaller plate with the mounting holes span of 36 mm for the VS10 and VS16 switches.

Für VS10 und VS16-Schalter können kleinere Montageplatten mit einem Lochabstand von 36 mm verwendet werden.

Zadní upevnění pro VS10 - VS100
Rear mounting for VS10 - VS100

Rückwärtige Befestigung VS10 - VS100

Zadní upevňovací deska
V + Rear mounting plate = Z
Rückwärtige Montageplatte
Zadní upevňovací deska
VA + Rear mounting plate = ZA
Rückwärtige Montageplatte

Zadní upevňovací deska
VP + Rear mounting plate = ZP
Rückwärtige Montageplatte
Zadní upevňovací deska
VAV + Rear mounting plate = ZAV
Rückwärtige Montageplatte

Zadní upevňovací deska
VAP + Rear mounting plate = ZAP
Rückwärtige Montageplatte
Zadní upevňovací deska
VPP + Rear mounting plate = ZPP
Rückwärtige Montageplatte
Zadní upevňovací deska
VAVP + Rear mounting plate = ZAVP
Rückwärtige Montageplatte

Vačkové spínače s upevněním na lištu - typ L

Strip-installable cam switches - L Type

Nockenschalter mit Befestigung auf Normleiste - Typ L

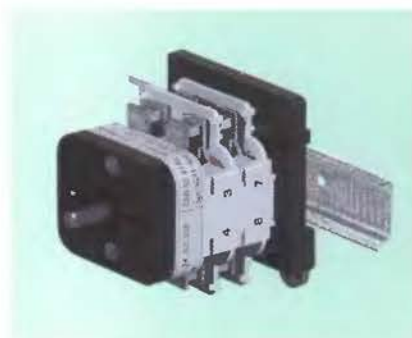
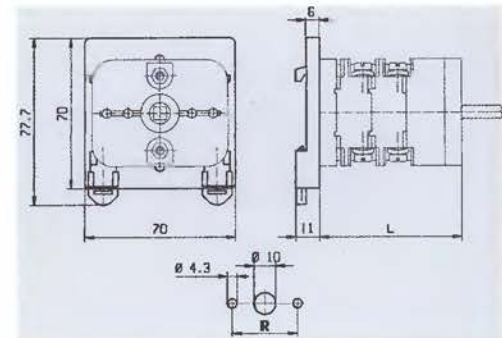
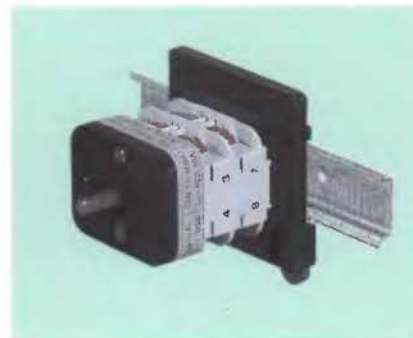
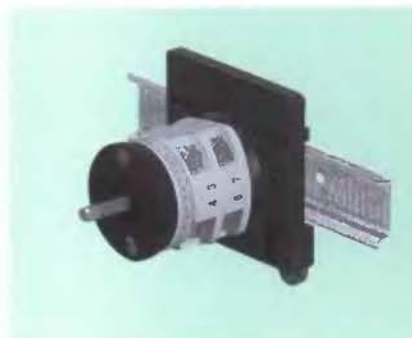

R	VS
30 mm	VS10, VS16,
50 mm	VS25 - VS100

Pomocí nástavby je možno vačkové spínače VS10 - VS100 (vyjma VS161) připevnit na lištu 35 x 7,5 mm podle DIN EN 50022.

With the help of the constructure is possible to fasten the cam switches VS10 - VS100 (excluding VS161) to the strip 35 x 7,5 mm according to DIN EN 50022.

Ein Aufbau ermöglicht die Befestigung von Nockenschaltern VS10 - VS100 (außer VS161) auf einer Normleiste 35 x 7,5 mm gem. DIN EN 50022.

ZPŮSOB MONTÁŽE

Installation modes
Montageart

Vačkové spínače VS10 a VS16 s centrálním upevněním - typ V30

VS10 and VS16 cam switches with central fixing - V30 Type

Nockenschalter VS10 und VS16 mit Zentralbefestigung - Typ V30



Hlavice se závitem M30 x 1 nebo M16 x 1.
Upevňovací závěrná vroubkovaná matice.
Vymezovací pryžové kroužky.

Head with thread M30 x 1 or M16 x 1.
Fixing dosing knurled nut.
Take up rubber rings.

Kopf mit Gewinde M30 x 1 oder M16 x 1.
Verschlussrändelmutter.
Distanzgummiringe.

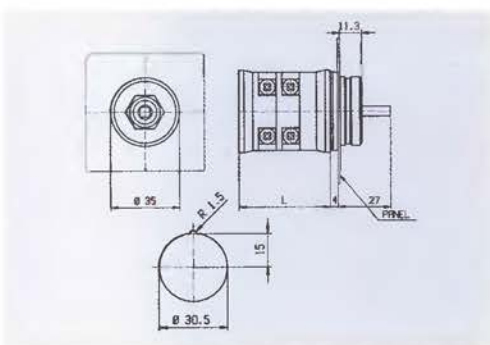

Vačkové spínače mechanicky spojené za sebou - typ T

Cam switches mechanically connected in series - T Type

Mechanisch hintereinander verbundene Nockenschalter - Typ T



(VS25 - VS100) + (VS10 - VS16)

(VS25 - VS100) + (VS10 - VS16)

(VS25 - VS100) + (VS10 - VS16)

Spojením dvou spínačů za sebe na společnou hřídel získáme možnost společně ovládat dva spínače různých amperáží a velikostí.

Ovládací kontakty přidavného spínače lze spínat s předstihem nebo se zpožděním vůči hlavním kontaktům.

Příklad označení: VS63 - 1252A8 VPS + VS10 - 1101A8 T

By sharing the same shaft for two switches, it is possible to control two switches with different amperage and size. The control contacts of the additional switch can be switched on/off in advance or delayed relative to the main contacts.

The example of marking: VS63 - 1252A8 VPS + VS10 - 1101A8 T

Durch die Verbindung von zwei Schaltern hintereinander auf einer gemeinsamen Welle können zwei Schalter unterschiedlicher Stromstärke und Größe gleichzeitig bedient werden.

Die Steuerkontakte des Zusatzschalters werden wahlweise voreilend oder nacheilend zu den Hauptkontakten geschaltet.

Beispiel für die Kennzeichnung: VS63 - 1252A8 VPS + VS10 - 1101A8 T

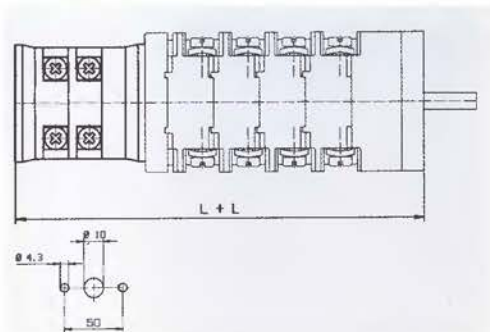

ZPŮSOB MONTÁŽE

Installation modes
Montageart

Vačkové spínače spojené vedle sebe - typ E

Cam switches connected parallel - E Type

Nebeneinander verbundene Nockenschalter - Typ E



Nástavbou, umožňující spojit spínače vedle sebe, se dají řešit různé spínací problémy. Tak mohou být např. při omezené vestavné hloubce na místo jednoho dlouhého spínače použity dva kratší, tzn.: vyžaduje-li spínací program více než 24 kontaktů (12 spínacích pater), může být spínání rozděleno na dva spínače. V obou případech jsou spínače ovládány jednou ovládací šipkou.

Nástavba umožňuje spojit spínače takto:

- dva spínače VS10 - VS16
- jeden spínač VS25 - VS63 a jeden spínač VS10 - VS16
- dva spínače VS25 - VS63

An attachment, enabling the parallel connection of switches, can help to solve various switching problems, e. g. two shorter switches can be used instead of one long switch where only limited installation depth is available, i. e. if the switching programme requires more than 24 contacts (12 switching levels), switching can be divided into two switches. Both switches are controlled by means of a single arrow.

The constructure enables to connect the switches as follows:

- two switches VS10 - VS16
- one switch VS25 - VS63 and one switch VS10 - VS16
- two switches VS25 - VS63

Durch ein Zubehörteil, das die Verbindung der Schalter nebeneinander ermöglicht, können unterschiedlichste Schaltprobleme gelöst werden. So lassen sich beispielsweise bei einer begrenzten Einbautiefe anstelle eines langen Schalters zwei kürzere verwenden, d.h.: Macht ein Schaltprogramm den Einsatz von mehr als 24 Kontakten notwendig (12 Fluchten), dann kann die Schaltung auf zwei Schalter verteilt werden. In beiden Fällen werden die Schalter mit Hilfe eines Griffs gesteuert.

Das Zubehörteil ermöglicht folgende Schalterverbindungen:

- zwei Schalter VS10 - VS16
- ein Schalter VS25 - VS63 und ein Schalter VS10 - VS16
- zwei Schalter VS25 - VS63

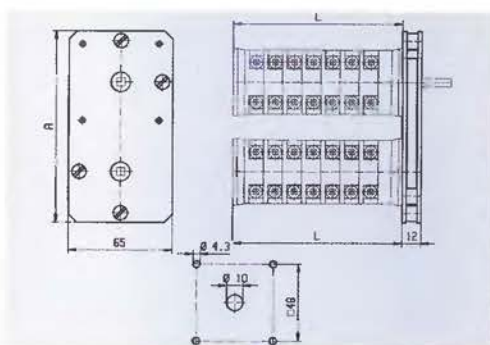

Typová řada Type range Typenreihe	A
(VS10 - VS16) + (VS10 - VS16)	120 mm
(VS25 - VS63) + (VS10 - VS16)	
(VS25 - VS63) + (VS25 - VS63)	

OVLÁDACÍ PRVKY

Control elements
Steuerelemente

M

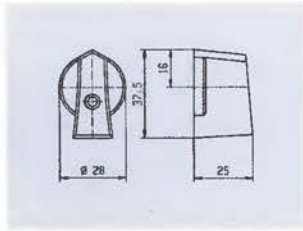
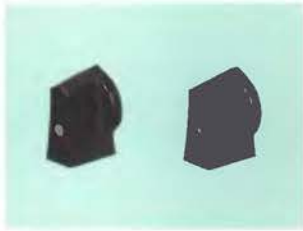

OM

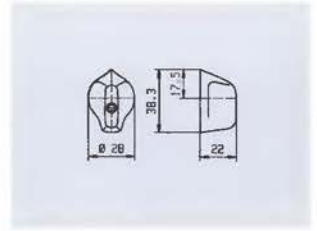

S

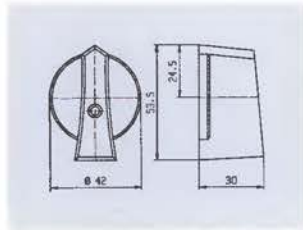
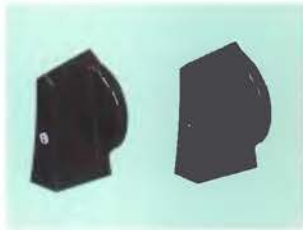

OS

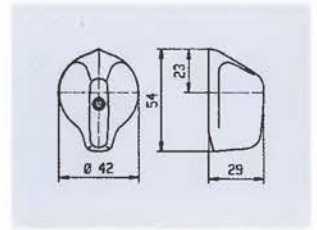

O

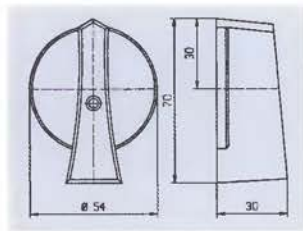

OV

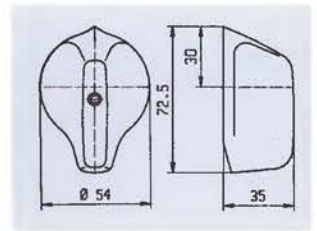

K

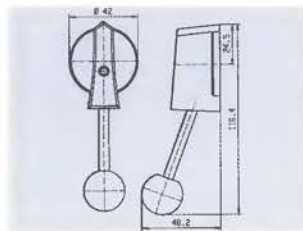
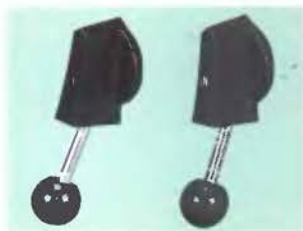

OP

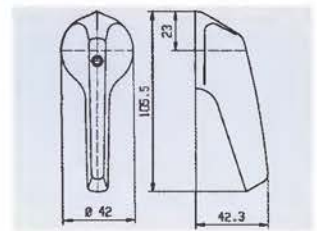

Ovládací prvky jsou dodávány v barvě černé (...C), červené (...R) a šedé (...S). Ovladač lze nasadit jen v základní poloze.
Příklad značení: MC (šipka M černá), KR (šipka K červená), OMS (šipka OM šedá)

Control elements are supplied in black (...C), red (...R) and grey (...S). The control element can only be mounted in basic position.
The example of marking: MC (control element M - black), KR (control element K - red), OMS (control element OM - grey)

Die Steuerelemente werden in schwarz (...C), rot (...R) oder elektrograu (...S) geliefert. Der Griff kann nur in der Grundstellung aufgesetzt werden.
Beispiel für die Kennzeichnung: MC (Griff M schwarz), KR (Griff K rot), OMS (Griff OM elektrograu)

Přirazení ovladačů

Control elements assignment
Zuordnung der Griffe

	VS10	VS16	VS161	VS25	VS32	VS40	VS63	VS100
M	✓	✓	✓	✗	✗	✗	✗	✗
S	✓	✓	✓	✓	✓	✓	✓	✓
O	✗	✗	✗	✓	✓	✓	✓	✓
K	✓	✓	✓	✓	✓	✓	✓	✓
OM	✓	✓	✓	✗	✗	✗	✗	✗
OS	✓	✓	✓	✓	✓	✓	✓	✓
OV	✗	✗	✗	✓	✓	✓	✓	✓
OP	✓	✓	✓	✓	✓	✓	✓	✓

Přirazení ovladačů k typovému provedení spínačů

Control elements corresponding with switch types
Zuordnung der Griffe zur Typenausführung der Schalter

	OM	OS	OV	OP	M	S	O	K
VA	✓	✗	✗	✗	✓	✗	✗	✗
VP	✓	✓	✗	✓	✓	✓	✗	✓
VAV	✗	✓	✓	✓	✗	✓	✓	✓
VAP	✓	✗	✗	✗	✓	✗	✗	✗
VPP	✓	✓	✗	✓	✓	✓	✗	✓
VAVP	✗	✓	✓	✓	✗	✓	✓	✓
V	✓	✓	✓	✓	✓	✓	✓	✓

PŘÍSLUŠENSTVÍ

Accessories
Zubehör

Váčkové spínače v krytí IP20

Cam switches with IP20 shielding

Nockenschalter in der Schutzart IP20

Váčkové spínače VS10 - VS63 v krytí IP20 dodáváme pro zařízení, kde se vyžaduje ochrana proti nahodilému dotyku. Doporučujeme používat tyto spínače především jako hlavní vypínače. Krytí IP65 z čelní strany lze dosáhnout pomocí zatěsnění hřídele - viz. str. 20.

VS10 - VS63 cam switches with IP20 shielding are provided for installations where protection against accidental contact is required. We recommend you use these switches above all as main switches.

Shielding IP65 from the front can be achieved by sealing the shaft - see page 20.

Nockenschalter VS10 - VS63 in der Schutzart IP20 sind für Anlagen vorgesehen, wo der Schutz gegen ungewollten Kontakt erforderlich ist. Es wird empfohlen, diese Schalter vor allem als Hauptschalter vorzusehen.

Die Verdeckung aus der frontalen Seite (IP65) kann man mit Wellenabdichtung - S. 20.

VS10 - VS16

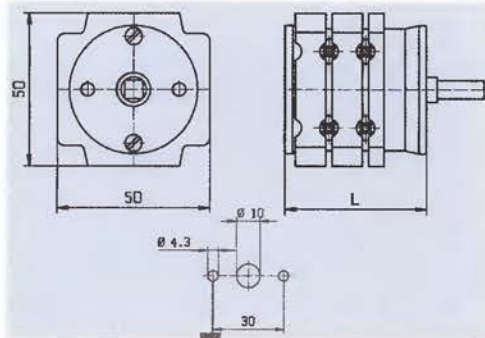

Spínače do 5 - ti spínacích pater mají plastový vývod hřídele (6x6 mm). Pro více pater se používá kovová hřídel.

Ends of shafts of switches down to the 5th level have plastic terminals (6x6 mm). For more levels, metal shafts are used.

Schalter mit bis zu 5 Fluchten besitzen einen Kunststoffeusgang der Welle (6x6 mm). Für mehr Fluchten kommt eine Metallwelle zum Einsatz.

VS25 - VS32

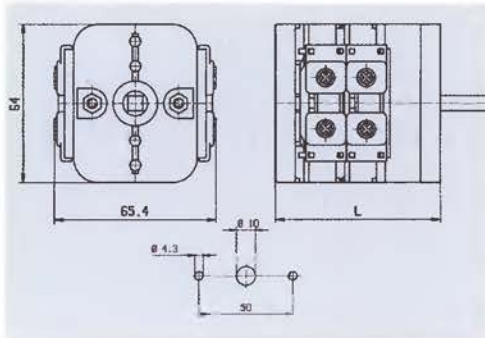

VS40 - VS63

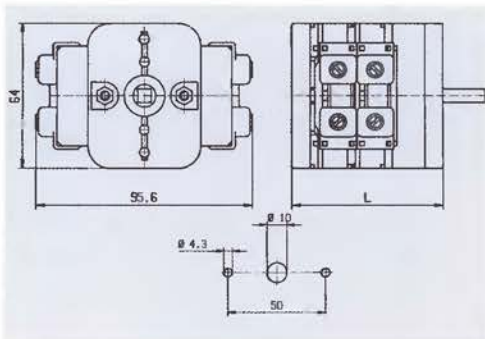

U VS40 a VS63 je krytí IP20 splněno po připojení vodičů ke kontaktům váčkového spínače.

With VS40 and VS63, IP20 shielding is secured by connecting the wires to cam switch contacts.

Bei VS40 und VS63 erfolgt die Schutzart IP20 durch den Anschluss der Leiter an die Kontakte des Nockenschalters.

PŘÍSLUŠENSTVÍ

Accessories
Zubehör

Vačkové spínače s krytím přívodních svorek - typ KPS

Cam switches with input terminal covers - KPS Type

Nockenschalter mit abgedeckten Anschlussklemmen - Typ KPS

Nástavba slouží ke krytí přívodních svorek hlavních vypínačů. Lze ji použít pro spínače VS10 - VS16 a VS25 - VS32.

Superstructure serve for the covering of the feed crimps of the main switches. It's allowed to applicate for the switches VS10 - VS16 and VS25 - VS32.

Das Zubehörteil dient als Abdeckung für die Anschlussklemmen der Hauptschalter und ist für Schalter vom Typ VS10 - VS16 und VS25 - VS32 geeignet.

VS10 - VS16

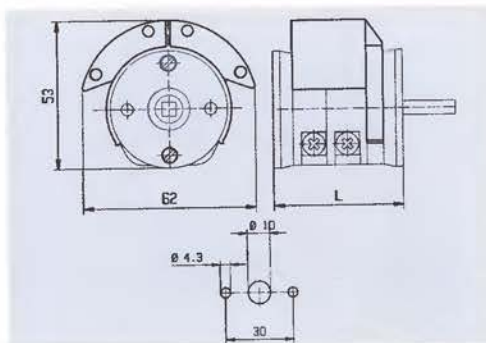

VS25 - VS32

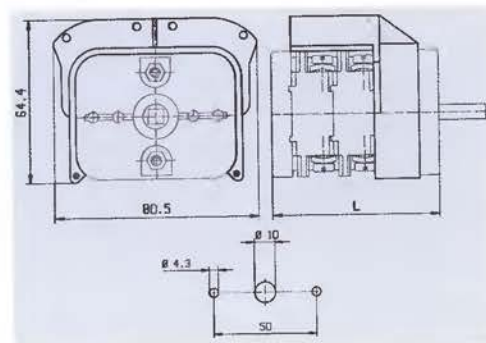

Vačkové spínače s visacími zámky - typ VZ

Cam switches with padlocks - VZ Type

Nockenschalter mit Vorhängeschlössern - Typ VZ

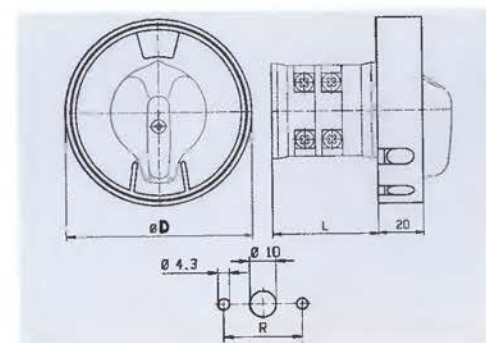

VZ	Typová rada Type range Typenreihe	D
VZ 1	VS10, VS16, VS161	82 mm
VZ 2	VS25 - VS100	93 mm
VZ 3	VS25 - VS100	82 mm

Barevné provedení nástavby:

- černo-černá (VZ . C)

- žluto-červená (VZ . R)

Je sestaven z vačkového spínače typu VS10 - VS100 a uzamykatelné nástavby. Tuto tvoří dva plastové kotouče, z nichž jeden je pevně spojen s vačkovým spínačem a druhý otočně s ovládací šipkou. Uzamykatelnou nástavbou lze blokovat pouze nulovou polohu.

Nástavba umožňuje zavěšení až tří zámků. Samotné visací zámky nejsou součástí dodávky. Příklad značení: VZ1R, VZ3C.

Cam switch with padlocks consists of VS10 - VS100 cam switches and locking unit. The unit is created by two plastic discs, one of which is firmly attached to the body of a cam switch and the other to the operating arrow. Only the zero position can be blocked by the lockable extension.

The unit enables hanging of three locks. Padlocks are not included in the delivery. Example of marking: VZ1R (Yellow + Red), VZ3C (Black + Black).

Der Schalter besteht aus einem Nockenschalter vom Typ VS10 - VS100 und einem verschließbaren Aufbau aus zwei Kunststoffscheiben, von denen eine fest mit dem Nockenschalter verbunden ist und die andere mit dem Steuergriff bewegt werden kann. Der verschließbare Aufbau ist nur in der 0-Stellung verriegelbar.

Dieses Zubehörteil ermöglicht das Anbringen von bis zu drei Schlössern. Die Vorhängeschlösser gehören nicht zum Lieferumfang. Beispiel für die Kennzeichnung: VZ1R (Gelbe + Rot), VZ3C (Schwarz + Schwarz).

PŘÍSLUŠENSTVÍ

Accessories
Zubehör

Váčkové spínače s blokovými zámky - typ BZ

Cam switches with block locks - BZ Type

Nockenschalter mit Blockschlössern - Typ BZ

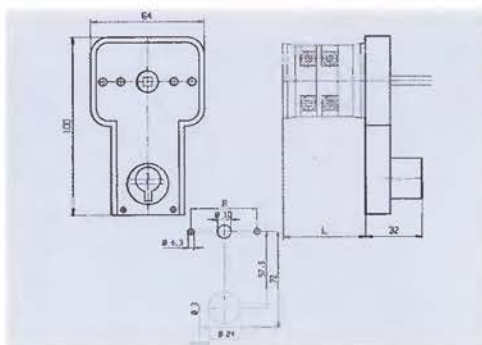

R	Typová řada Type range Typenreihe
30 mm	VS10, VS16, VS161
50 mm	VS25 - VS100

U váčkových spínačů VS10 - VS100 je možno pomocí blokového zámku uzamknout jednu (kteroukoli) nebo všechny polohy při úhlu spínání 45° a 90°. Při jiných spínacích úhlech lze uzamknout pouze jednu polohu. Klíč lze po uzamčení vytáhnout.

Spínače lze dodávat v těchto provedeních: typ V, VA, VP, VAV, VAP, VPP a VAVP

Příklad značení: VS32 - 1103A4 VPS BZ

With VS10 - VS100 cam switches, it is possible to lock any or all positions at the 45° or 90° switching angle. With different switching angles, only one position can be locked. The key can be released after locking the position.

Switches can be supplied in the following types: V, VA, VP, VAV, VAP, VPP and VAVP

The example of marking: VS32 - 1103A4 VPS BZ

Bei Nockenschaltern VS10 - VS100 können mit Hilfe eines Blockschlössers wahlweise eine (beliebige) oder alle Stellungen bei einem Schaltwinkel von 45° und 90° verriegelt werden. Bei anderen Schaltwinkeln lässt sich nur eine Stellung verschließen. Der Schlüssel kann nach dem Verschließen herausgezogen werden.

Die Schalter sind in folgenden Ausführungen lieferbar: Typ V, VA, VP, VAV, VAP, VPP und VAVP

Beispiel für die Kennzeichnung: VS32 - 1103A4 VPS BZ

Váčkové spínače s děleným ovládním - typ DO

Cam switches with divided control - DO Type

Nockenschalter mit getrennter Steuerung - Typ DO

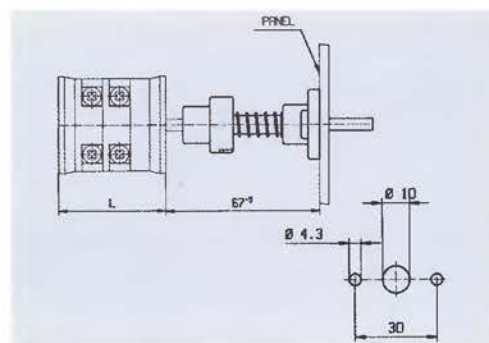
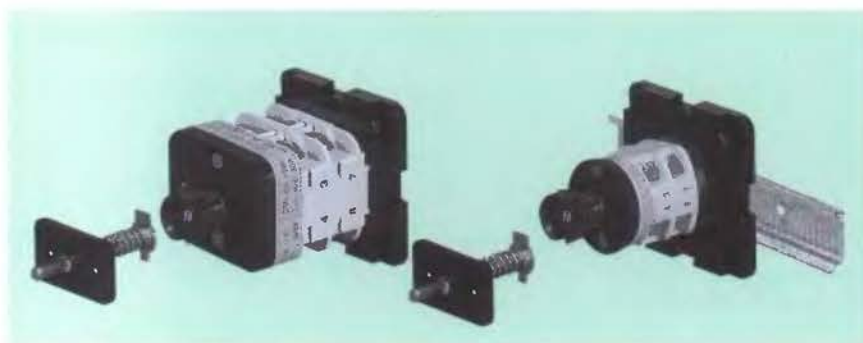

Spínač s děleným ovládním umožňuje montáž ovládacího prvku na odnímatelném nebo otočném panelu, zatímco vypínač je namontován pevně ve skříně nebo rozvaděči.

Spínač je možné upevnit pomocí zadního upevnění "Z" nebo upevněním na lištu "L".

Vzdálenost čelní desky od tělesa vypínače je 62 - 67 mm.

The switch with divided control enables to make the assembly of actuating element situated on the removable or pivoting panel (board) while the switch is mounted firmly in the casing or in the distribution box.

The switch is to be fixed by means of backward fixing "Z" or by strip - installable "L".

Nockenschalter mit getrennter Steuerung ermöglichen den Einbau des Steuerelements an einem abnehm- bzw. drehbaren Paneel, der Schalter selbst ist fest in einem Schrank oder einem Verteiler eingebaut.

Der Schalter kann rückwärtig ("Z") oder auf einer Normleiste ("L") befestigt werden.

Die Entfernung zwischen dem Frontschild und dem Schalterkörper beträgt 62 - 67 mm.

PŘÍSLUŠENSTVÍ

Accessories
Zubehör

Vačkové spínače VS10 a VS16 se samočinným vratným pohybem - typ R Cam switches VS10 and VS16 with automatic reverse movement - R Type Nockenschalter VS10 und VS16 mit selbsttätigem Rückzug - Typ R

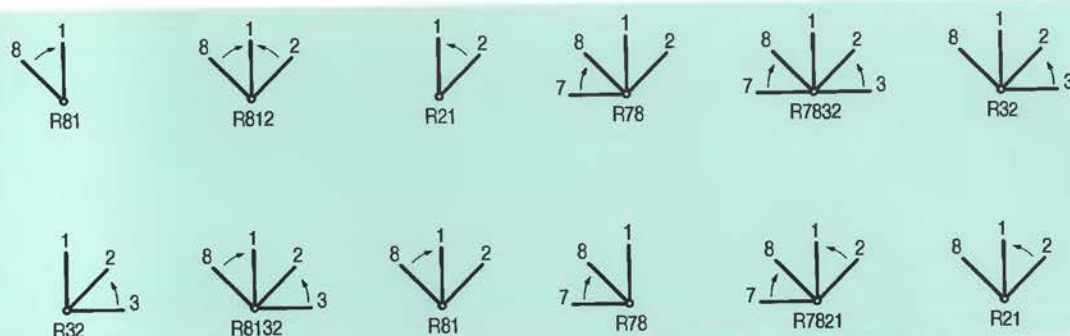

45°

Spínač VS10 - VS16 je možno opatřit zařízením pro samočinný zpětný pohyb (pro impulsní sepnutí).
Samočinný zpětný pohyb lze používat u spínačů do 4 spinacích pater, tzn. 8 spinacích obvodů. Jinak doporučujeme konzultaci s výrobcem.
Označení R81 značí samočinný zpětný pohyb z polohy 8 do polohy 1. Označení R812 značí samočinný zpětný pohyb z polohy 1 a z polohy 2 do polohy 1.
Vratné polohy jsou označeny v obrázku šipkou, ostatní polohy spinání jsou aretovány.
Délka spínače L se zvětší o 12 mm.

The switch VS10 - VS16 can be equipped with automatic reverse movement device (for pulse connection).
The automatic reverse movement is available in case of 4 switch levels i. e. 8 circuits. Otherwise the consultation with the producer is recommended.
The example: R81 - automatic reverse movement from the position 8 to the position 1.

Der Schalter VS10 - VS16 kann mit einer Vorrichtung für einen selbständigen Rückzug (für Impulskupplung) versehen werden.
Der Rückzug ist für Schalter bis zu 4 Fluchten, d.h. 8 Schaltkreisen geeignet, in anderen Fällen empfehlen wir, mit dem Hersteller Rücksprache zu nehmen.
Die Bezeichnung R81 bedeutet selbsttätiger Rückzug von Stellung 8 auf Stellung 1.
Die Bezeichnung R812 bedeutet selbsttätiger Rückzug von Stellung 8 auf Stellung 1 bzw. von Stellung 2 auf Stellung 1.
Die Rückzugstellungen sind in der Zeichnung durch einen Pfeil dargestellt, die übrigen Positionen sind aretirt.
Die Schalterlänge L wird um 12 mm vergrößert.

Vačkové spínače VS10 a VS16 s jednosměrným otáčením - typ JO One directional regulation for VS10 and VS16 - JO Type Nockenschalter VS10 und VS16 mit einer Drehrichtung - Typ JO

Jednosměrné otáčení je možné realizovat pouze pro VS10 a VS16 a úhel spinání 45° a 90°. Zařízení znemožňuje zpětné otáčení spínače.
Délka spínače L se tím zvětší o 12 mm.
Only for cam switches VS10 and VS16 with connecting angle 45° and 90°. Facility makes impossible the reverse motion of the switch.
Eine einseitige Drehrichtung ist nur bei VS10 und VS16 sowie bei einem Schaltwinkel von 45° und 90° möglich. Die Vorrichtung verhindert eine Rückwärtsbewegung des Schalters.
Die Schalterlänge L wird dadurch um 12 mm vergrößert.

Vačkové spínače VS10 - VS16 (IP20) s plastovou hřídelí - typ H Cam switches VS10 - VS16 (IP20) with the plastic shaft - H Type Nockenschalter VS10 - VS16 (IP 20) mit Kunststoffwelle - Typ H

Toto provedení je dodáváno pro VS10 - VS16 v provedení IP20 do 5-ti spinacích pater. Rozměr plastové hřídele - 6 x 6 mm. Spínače se používají především jako hlavní vypínače. Jiné použití tohoto provedení doporučujeme konzultovat s výrobcem.
We supply this execution for the application VS10 - VS16 as the main switch down to the 5th level.
Diese Ausführung gibt es nur für VS10 und VS16 in der Schutzart IP20 und bis zu 5 Fluchten. Solche Schalter kommen hauptsächlich als Hauptschalter zum Einsatz.

Utěsněná hřídel - typ S Sealed shaft - S Type Abgedichtete Welle - Typ S

Všechny typy spínačů lze na přání zákazníka dodat s utěsněnou hřídelkou. V tomto případě splňují krytí až IP65.
All types of switches can be delivered with sealed shaft after the previous producer's accord.
Auf Kundenwunsch sind alle Schaltertypen mit abgedichteter Welle lieferbar. In diesem Fall entsprechen sie der Schutzart IP65.

OCHRANNÉ KRYTY

Protective covers
Schutzgehäuse

Ochranné kryty pro VS10 - VS16

Protective covers for VS10 - VS16

Schutzgehäuse für VS10 - VS16

Ochranný kryt válcový - typ OKV

Cylindrical protective cover - OKV Type

Walzenschutzgehäuse - Typ OKV

OKV (IP65)

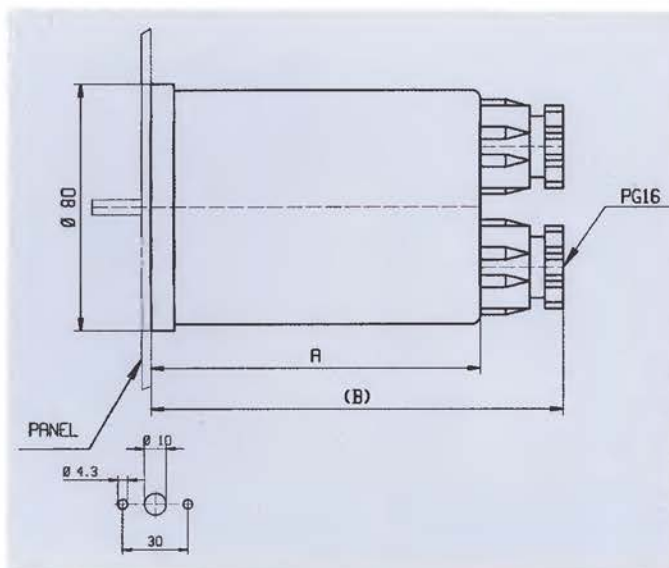

Počet pater Number of levels Anzahl der Fluchten	A (mm)	B (mm)
1	59,2	87,7
2	71,2	99,7
3	83,2	111,7
4	95,2	123,7
5	107,2	135,7

Kryt slouží pro vačkové spínače VS10 a VS16 v krytí IP65 s použitím vývodů PG16 a v krytí IP20 bez použití vývodů a těsnění.

The cover serves for the cam switches VS10 and VS16 in the covering IP65 with using of outlets PG16 or in covering IP20 without using of the outlets and seal.

Das Gehäuse eignet sich unter Verwendung von Auslässen PG16 für Nockenschalter VS10 und VS16 in der Schutzart IP65 oder ohne Verwendung von Auslässen oder Dichtungen in der Schutzart IP20.



OCHRANNÉ KRYTY

Protective covers
Schutzgehäuse

Ochranné kryty pro VS10 - VS16

Protective covers for VS10 - VS16

Schutzgehäuse für VS10 - VS16

Ochranný kryt OK

Protective cover OK

Schutzgehäuse OK

OK4 (IP54)

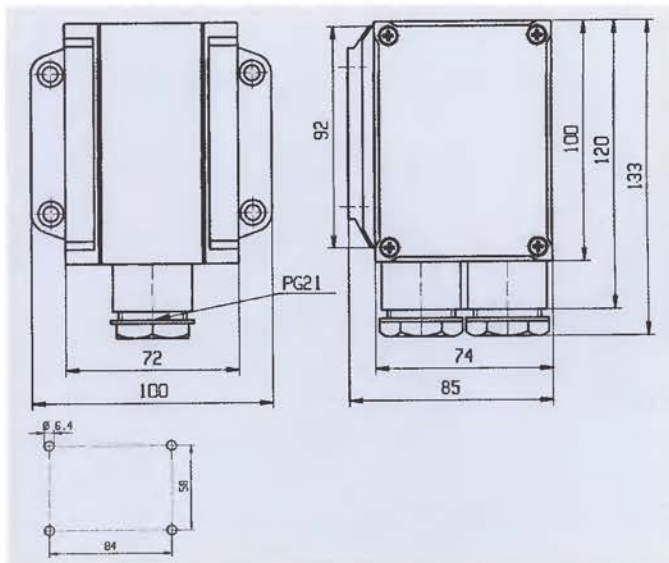

OK6 (IP54)

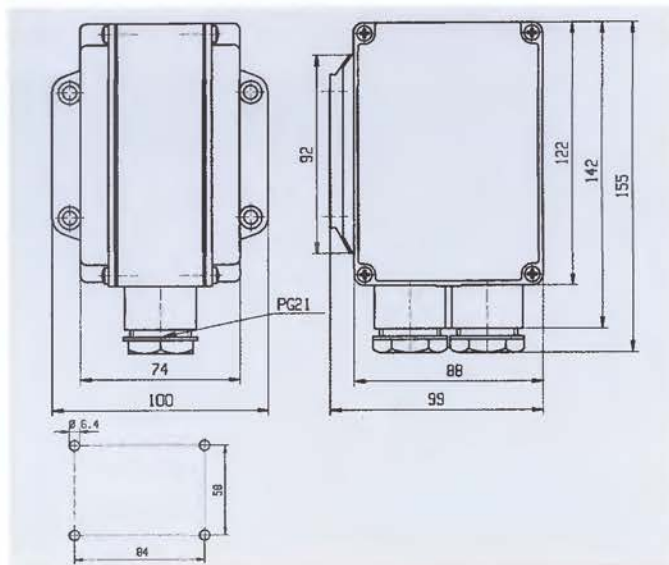

Ochranný kryt OK je vyráběn ve dvou velikostech:

1. OK4 (pro VS10 - VS16 do 4 pater)
2. OK6 (pro VS10 - VS16 do 6 pater)

Kryt je vyroben z plastu a je opatřen dvěma vývodkami PG21. Stupeň krytí IP54.
Do krytu lze instalovat také spínače s jinými zařízeními.

The OK protective cover is made in two sizes:

1. OK4 (for VS10 - VS16 up to 4 levels)
2. OK6 (for VS10 - VS16 up to 6 levels)

The cover is made of plastic and has two PG21 outlets. Shielding level IP54.
Switches with other equipment can be installed into the cover.

Das Schutzgehäuse OK wird in zwei Größen gefertigt:

1. OK4 (für VS10 - VS16 bis zu 4 Fluchten)
2. OK6 (für VS10 - VS16 bis zu 6 Fluchten)

Das Gehäuse besteht aus Kunststoff und ist mit zwei Auslässen PG21 versehen. Die Schutzart entspricht IP54.
In das Gehäuse können auch Schalter mit anderen Einrichtungen eingebaut werden.

OCHRANNÉ KRYTY

Protective covers
Schutzgehäuse

Ochranné kryty pro VS10 - VS16

Protective covers for VS10 - VS16
Schutzgehäuse für VS 10 - VS 16

Ochranný kryt NK

Protective cover NK
Schutzgehäuse NK

Jde o rozšíření řady krytů pro vačkové spínače VS10 - VS16.

Extended line of covers for the VS10 - VS16 cam switches.

Es handelt sich hierbei um eine Erweiterung der Gehäusetypen für Nockenschalter VS10 - VS16.

NK (IP65)

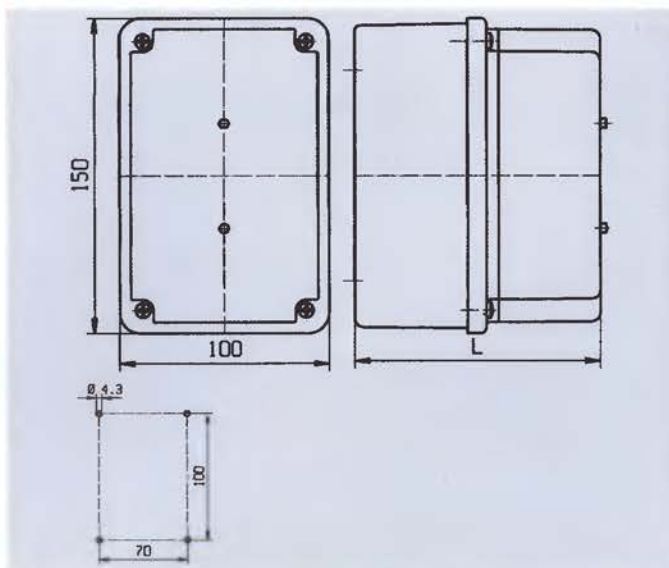

Je vyráběn ve dvou velikostech:

1. NKM (pro vačkové spínače VS10 - VS16 maximálně do 3 pater)
2. NKV (pro vačkové spínače VS10 - VS16 maximálně do 6 pater)

Do krytů lze umístit spínače se signálkou, s blokovým zámkem, s nástavbou s visacími zámky, se zásuvkou apod. Krytí je odvozeno od použitých zabudovaných přístrojů a umožňuje až IP65.

Vývody maximálně PG21 mohou být umístěny na obou kratších stěnách krytu.

Kryty jsou určeny pro zabudování na svislou i vodorovnou podložku.

Kryt Cover Gehäuse	L (mm)
NKM	81,5
NKV	117,5

It is made in two sizes:

1. NKM (for cam switches VS10 - VS16 with a maximum of 3 levels)
2. NKV (for cam switches VS10 - VS16 with a maximum of 6 levels)

Switches with signal lamps, block locks, extensions with padlocks, or drawers will fit into the covers. Shielding depends on used built-in equipment and enables up to IP65.

Outlets with a maximum shielding of PG21 can be located on both shorter sides of the cover.

Covers can be mounted on both vertical and horizontal surface.

Das Schutzgehäuse NK wird in zwei Größen gefertigt:

1. NKM (für Nockenschalter VS10 - VS16 bis zu 3 Fluchten)
2. NKV (für Nockenschalter VS10 - VS16 bis zu 6 Fluchten)

In das Gehäuse können Schalter mit Signallampen, Blockschlösser, Aufsätze mit Vorhängeschlössern, Steckdosen usw. eingebaut werden. Die Schutzart ist von verwendeten Einbaugeräten abgeleitet und reicht bis IP65.

Die Auslässe (maximal PG21) befinden sich wahlweise auf den beiden kürzeren Seiten des Gehäusekörpers.

Das Gehäuse ist für den Einbau auf einen vertikalen oder horizontalen Untergrund vorgesehen.

OCHRANNÉ KRYTY

Protective covers
Schutzgehäuse

Ochranné kryty pro VS10 - VS63

Protective covers for VS10 - VS63

Schutzgehäuse für VS10 - VS16

Ochranný kryt UK

Protective cover UK

Schutzgehäuse UK

UK (IP65)

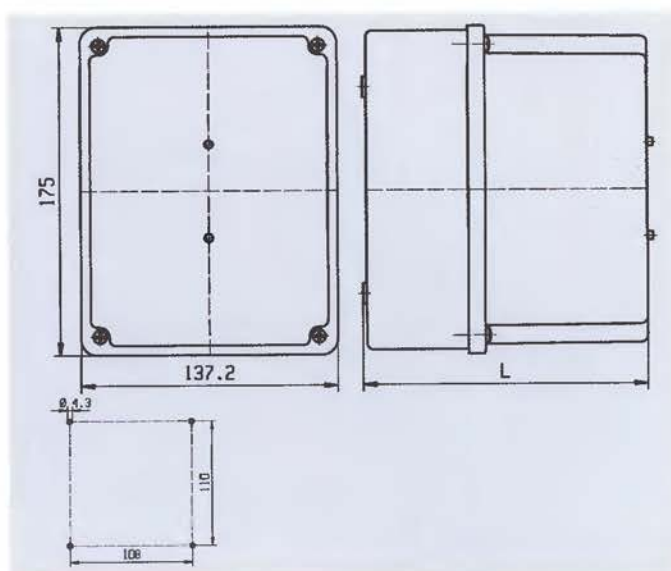

Ochranný kryt UK je vyráběn v krytí IP65 ve třech velikostech:

- | | |
|-------------------------------------|----------------------------------|
| 1. UKM (pro VS10 - VS16 do 4 pater) | UKM (pro VS25 - VS63 do 2 pater) |
| 2. UKS (pro VS10 - VS16 do 5 pater) | UKS (pro VS25 - VS63 do 3 pater) |
| 3. UKV (pro VS10 - VS16 do 9 pater) | UKV (pro VS25 - VS63 do 5 pater) |

Vývody PG9 - PG29 (podle typu spínače) jsou umístěny na spodní nebo boční straně krytu, jiné požadavky je nutné konzultovat s výrobcem.

Do krytu lze instalovat také spínače s jinými zařízeními, např. se signálkou, s visacím zámekem, blokovým zámekem apod. Na požádání zákazníka jsou kryty doplněny také svorkou pro připojení nulového vodiče.

Made with IP65 shielding in three sizes:

- | | |
|---|--------------------------------------|
| 1. UKM (for VS10 - VS16 up to 4 levels) | UKM (for VS25 - VS63 up to 2 levels) |
| 2. UKS (for VS10 - VS16 up to 5 levels) | UKS (for VS25 - VS63 up to 3 levels) |
| 3. UKV (for VS10 - VS16 up to 9 levels) | UKV (for VS25 - VS63 up to 5 levels) |

Depending on the type of switch, PG9 - PG29 outlets are located on the bottom or side of the cover; requirements for them must be consulted with a manufacturer.

Switches with other equipment can be installed into the cover, e. g. signal lamp, padlock, block lock, etc. Custom-made covers can include a terminal for a neutral.

Schutzgehäuse UK in der Schutzart IP65 werden in drei Größen gefertigt:

- | | |
|--|---|
| 1. UKM (für VS10 - VS16 bis zu 4 Fluchten) | UKM (für VS25 - VS63 bis zu 2 Fluchten) |
| 2. UKS (für VS10 - VS16 bis zu 5 Fluchten) | UKS (für VS25 - VS63 bis zu 3 Fluchten) |
| 3. UKV (für VS10 - VS16 bis zu 9 Fluchten) | UKV (für VS25 - VS63 bis zu 5 Fluchten) |

Die Auslässe PG9 - PG29 (je nach Schaltertyp) sind an der unteren Seite bzw. seitlich am Gehäuse angebracht, bei anderen Wünschen ist der Hersteller zu konsultieren.

Im Gehäuse können auch Schalter mit anderen Einrichtungen eingebaut werden, wie z. B. Schalter mit Signallampen, Vorhängeschlössern, Blockschlössern o.ä.

Auf Kundenwunsch wird das Gehäuse mit einer Klemme zum Anschluss eines Nullleiters versehen.

Kryt Cover Gehäuse	L (mm)
UKM	97,0
UKS	112,5
UKV	152,5

SKŘÍŇOVÉ PŘEVEDENÍ - varianty

Case model - variants

Schrankausführung - Varianten

Váčkový spínač v ochranném krytu se signálkou

Cam switch with protective cover and signal lamp

Nockenschalter im Schutzgehäuse mit Signallampe



Deblokační skříňka sestávající z krytu (vyjma krytu OK4), vačkového spínače a signálky. Do krytu OK6 lze umístit spínač do 4 pater. Barva a typ signálky - podle požadavku zákazníka. Rozměry skříně - viz. Ochranné kryty.

Deblocking case, consisting of a cover (excl. the OK4 cover), cam switch and signal lamp. A 4-level switch fits into the OK6 cover. Custom-made colour and type of signal lamp. Case dimensions - see protective covers.

Der einfache Deblockierschrank besteht aus einem Gehäuse (ausgenommen OK4), einem Nockenschalter und einer Signallampe. In ein OK6-Gehäuse können Schalter mit bis zu 4 Fluchten eingebaut werden. Die Farbe und der Typ der Signallampe erfolgt wahlweise auf Kundenwunsch. Maße des Schrankes - S. Schutzgehäuse

Váčkový spínač v ochranném krytu s blokovým zámekem

Cam switch in protective cover with block lock

Nockenschalter im Schutzgehäuse mit Blockschloss



Sestava obsahuje plastový kryt, vačkový spínač a nástavbu s blokovým zámekem. Do krytu OK6 lze umístit spínač max. do 2 pater. Rozměry skříně - viz. Ochranné kryty.

Set consists of plastic cover, cam switch and extension with block lock. A switch with a maximum of 2 levels can be installed into the OK6 covers. Case dimensions - see Protective covers.

Die Gruppe besteht aus einem Kunststoffgehäuse, einem Nockenschalter und einem Zubehörteil mit einem Blockschloss. In ein OK6-Gehäuse können Schalter mit bis zu 2 Fluchten eingebaut werden. Maße des Schrankes - S. Schutzgehäuse.

SKŘÍŇOVÉ PŘÍKONENÍ - varianty

Case model - variants

Schrankausführung - Varianten

Váčkový spínač v ochranném krytu s visacím zámekem

Cam switch in protective cover with padlock

Nockenschalter im Schutzgehäuse mit Vorhängeschloss



Sestava složená z ochranného krytu OKV, OK, NK nebo UK, spínače a nástavby s visacími zámky.

Rozměry skříní - viz. Ochranné kryty.

Set consists of protective cover OKV, OK, NK or UK, switch and extension with padlocks.

Case dimensions - see Protective covers.

Die Gruppe besteht aus einem Schutzgehäuse OKV, OK, NK oder UK, einem Schalter und einem Zubehörteil mit einem Vorhängeschloss.

Maße des Schrankes - S. Schutzgehäuse.

SKŘÍŇOVÉ PŘEVODNÍK - varianty

Case model - variants

Schrankausführung - Varianten

Váčkový spínač v ochranném krytu s pojistkovým odpínačem - typ UKP

Cam switch in protective cover with fuse disconnecter - UKP Type

Nockenschalter im Schutzgehäuse mit Sicherungsabschalter - Typ UKP

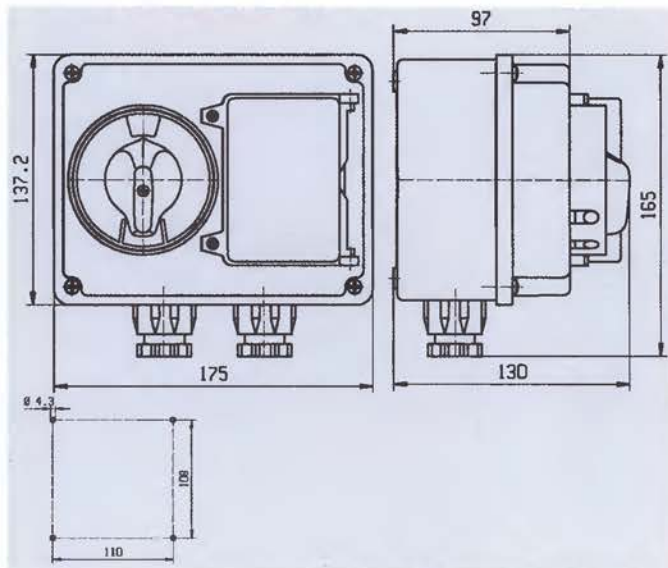

Váčkový spínač VS10, VS16, VS25 a VS32 lze dodávat v krytu IP65 s pojistkovým odpínačem. Spínače jsou v provedení VP, VPP nebo VZ (podle požadavku). Vývody PG9 - PG29 (dle typu spínače) jsou umístěny na spodní straně krytu. Na přání zákazníka lze zařízení osadit třípólovým jističem.

VS10, VS16, VS25 and VS32 switches can be supplied in the IP65 cover with fuse disconnecter. Switches can be of the VP, VPP or VZ type (as required). PG9 - PG29 outlets (according to type of switch) are located on the bottom of the cover. Custom-made installations can include a three-pole circuit breaker.

Nockenschalter VS10, VS16, VS25 und VS32 können in einem Gehäuse der Schutzart IP65 mit einem Sicherungsabschalter geliefert werden. Die Schalter sind je nach Wunsch als VP, VPP oder VZ ausgeführt. Die Auslässe PG9 - PG29 (je nach Schaltertyp) sind an der unteren Seite des Gehäuses angebracht. Auf Kundenwunsch kann die Vorrichtung mit einem dreipoligen Trennschutzschalter versehen werden.

Váčkový spínač v krytu se zásuvkou - typ UKZ

Cam switch with cover and socket - UKZ Type

Nockenschalter im Gehäuse mit Steckdose - Typ UKZ

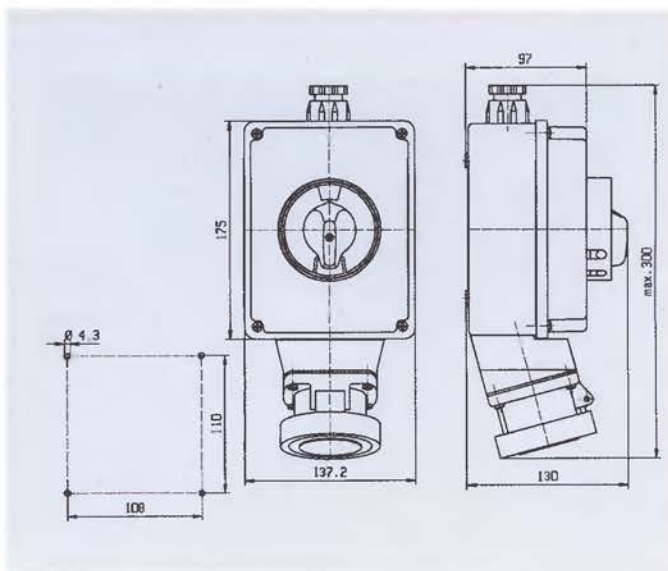

Váčkové spínače VS16 a VS32 lze dodávat v krytu IP65 se zásuvkou 16A a 32A (3P + PEN, 3P + PE + N). Spínač je v provedení VZ. Vývody PG16 - PG21 (dle typu spínače) jsou umístěny na horní straně krytu.

Cam switches VS16 and VS32 is possible according to the inquiry of the customer to supply in covering IP65 with socket 16A and 32A (3P + PEN, 3P + PE + N). The cam switch is in execution VZ.

Outlets PG16 - PG21 (according to the type of the switch) are placed at the upper side of the cover.

Nockenschalter VS16 und VS32 können auf Wunsch in einem Gehäuse der Schutzart IP65 und mit einer Steckdose von 16A oder 32A (3P + PEN, 3P + PE + N) geliefert werden. Der Schalter ist als VZ ausgeführt. Die Auslässe PG16 - PG21 (je nach Schaltertyp) sind an der oberen Seite des Gehäuses angebracht.

SPÍNAČE VSC

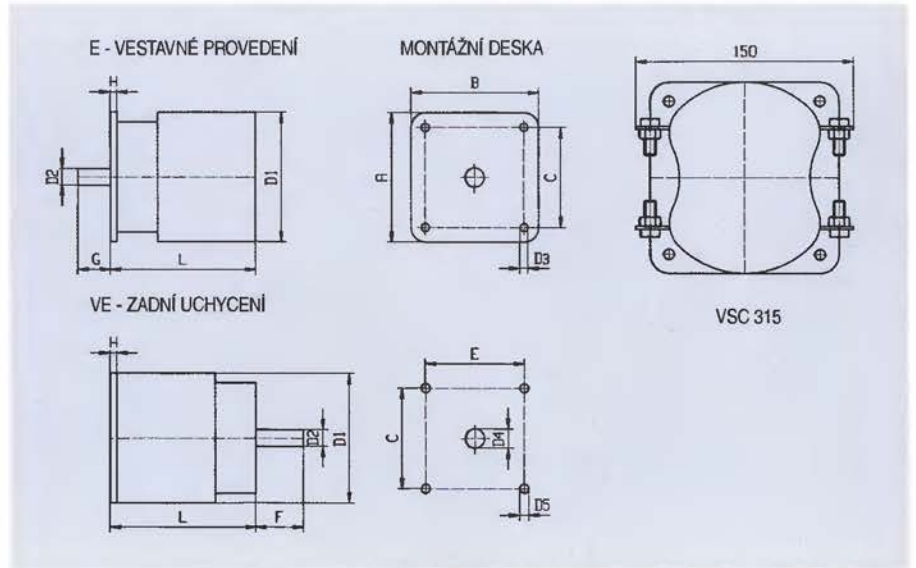

U spínače VSC 315 - přípojovací svorníky M12.

TYPOVÁ ŘADA	D1 Ø	D2 Ø	D3 Ø	D4 Ø	D5 Ø	A B	C E	F	G	H
VSC 125	88,0	11,2	5,4	13,0	6,0	88,0	68,0	32,9	22,4	4,5
VSC 315	128,0	14,0	7,0	16,0	8,0	130,0	104,0	44,5	32,2	5,5

TYPOVÁ ŘADA	POČET PATER - L											
	1	2	3	4	5	6	7	8	9	10	11	12
VSC 125 E	67,5	100,0	132,5	165,0	197,5	230,0	262,5	295,0	327,5	360,0	392,5	425,0
VE	76,4	108,9	141,4	173,9	206,4	238,9	271,4	303,9	336,4	368,9	401,4	433,9
VSC 315 E	78,6	117,2	155,8	194,4	233,0	271,6	310,2	348,8	387,4	426,0	464,6	503,2
VE	90,0	128,6	167,2	205,8	244,4	283,0	321,6	360,2	398,8	437,4	476,0	514,6

TYPOVÁ ŘADA		VSC 125	VSC 315
Jmenovité izolační napětí	U_i	660 V	660 V
Jmenovitý tepelný proud	I_U/I_{th}	160 A	315 A
Jmenovitý pracovní proud	I_e	160 A	315 A
Jmenovitý zkratový proud		2000 A	4200 A
Průřez přípojovacích vodičů max.		70 mm ²	185 mm ²

Váčkové spínače typu VSC 125 a VSC 315 jsou rozšířením stávající řady váčkových spínačů typu VS. Vyrábějí a dodávají se ve spolupráci s rakouskou firmou KRAUS & NAIMER. Použití těchto spínačů je stejné jako u spínačů VS.

Spínače lze dodávat s přídatnými zařízeními jako například s uzamykatelnou nástavbou, visacími zámky, čelními deskami, kryty apod. (Doporučujeme konzultovat s námi). Spínací úhel lze volit ze 30°, 45°, 60° a 90°.



Obzor, výrobní družstvo bylo založeno ve Zlíně v roce 1965. Ve svých závodech v současné době zaměstnává 380 pracovníků. Družstvo je v převážné míře zaměřeno na výrobu drobných elektrotechnických výrobků, mechanických rozprašovačů a dávkovačů, kovových dílů, dílů pro automobilový průmysl, výsek těsnění a vstříkolisování plastů.

V oblasti elektro vyrábí:

- vačkové spínače VS v rozsahu 10A – 100A,
- mikrospínače MKO 10A a 16A,
- stěrací kartáčky k elektromagnetickým spojkám (s mosazným a mědnografitovým čidlem),
- tlačítka do ručního nářadí 550 W.
- spínače brzdových světel,
- spínač motorové brzdy,
- Obzor je výhradním zástupcem fy Kraus & Naimer pro ČR a SR (spínací přístroje)

V oblasti rozprašovací a dávkovací techniky vyrábí:

- dvojitinné mechanické rozprašovače,
- mechanické dávkovače tekutých produktů

V oblasti výroby těsnění provádí:

- výsekávání a vykrajování těsnění kruhového a tvarového (dle požadavku zákazníka) z různých typů materiálů - pryž, jerit, ebonit, kůže, papír, lepenka, klingerit, polyetylen, novodur, novoplast atp.

V oblasti spotřebního zboží vyrábí a nabízí:

- lékovku (kazetu na léky na celý týden), dentální dózu na odkládání zubních protéz a dětských rovnátek,
- thermoiont (léčebnou podušku se směsí krystalů solí a minerálů),
- ochranné dětské řemínky, dekorální a aranžovací řetězy,
- prodejní automaty na hygienické potřeby a jiné spotřební zboží

OBZOR, výrobní družstvo nabízí:

- výrobu plastových dílů do 300 g výtisku. Vstříkolisovna je převážně vybavena stroji ENGEL do uzavírací síly 125 t (ES 80/25 HLS, ES 80/25 HL-V, ES 200/45 HL-V, ES 330/65, ES 330/70 HL, ES 650/125 HLST). Zpracovávají materiály - PE, PP, PA, PC, PPF, ABS atp. (kromě PVC),
- výrobu kovových dílů na kovolisech typu LEN do lisovací síly 63 tun (LEN 10C, 25C, 40R, 63C) a na soustružnických automatech do obráběného průměru 40 mm (AD6A, ADA6, AD12, A40, A20A, A20B, 1P16, RM10), CNC soustružení do průměru 42 mm (S42 CNC),
- předvýrobní operace - vrtání otvorů, závitování, nýtování, navařování Ag, zalisování šroubů a matic na stroji HAAGER apod.,
- výrobu a opravy vstříkovačích forem, lisovacího nářadí, různých přípravků, měřidel atp. (max. rozměry desek 400 x 500, max. váha cca 300 kg), včetně zpracování technické dokumentace. Nabízíme rovněž spolupráci při elektroerozivním obrábění na hloubičkách FORM2 – LC (300x200x200) a AGIETRON (350x250x350), práci na drátovkách HITACHI 203/M20 (320x250x170) a HITACHI R355 (500x350x300),
- potisk na tampoprintovém stroji PP21/2,
- vývojové práce v oblasti elektro, kovo a plasty,
- montážní práce - kovo, elektro, plasty (včetně výroby jednoduchých kabeláží, atp.),
- dopravu (Volkswagen LT 35, Ford Transit L 100, Avia 31 NT, Avia 21 Furgon).

Systém jakosti je certifikován podle ČSN EN ISO 9002

The production cooperative Obzor was established in Zlín in 1965. The cooperative employs at the present in its facilities 380 employees. The production is mostly focused on the manufacture of minor electrotechnical products, mechanical sprayers and dispensers, metal components, parts for automotive industry, gasket segments and plastics injection mouldings.

The cooperative manufactures the following electrical equipment:

- cam switches VS within the range 10A – 100A.
- micro-switches MKO 10A and 16A,
- sweeping brushes for electromagnetic clutches (with bronze and copper-graphitic sensor),
- push-buttons for hand tools upto 550 W,
- stop light switches,
- engine brake switch,
- Obzor is an exclusive representative of the company Kraus&Naimer in the Czech and Slovak Republic (switchgears)

We manufacture the following sprayers and dispensers:

- double-action mechanical sprayers,
- mechanical dispensers for liquid products

We offer the following range of sealing and gaskets:

- blanking and cutting-out of circular and shaped sealing (custom designed) from variety of materials – rubber, jelite, ebonite, leather, paper, cardboard, asbestos gasket, polyethylene, plastics, etc.

We manufacture and offer following consumer goods:

- pill organizer (for a whole week), denture holder (for dentures and children's braces),
- Thermoiont (a curative cushion containing a mixture of salts and minerals),
- safety webbing for babies, decorative and trim chains,
- vending machines for hygienic products and other consumer's goods

The production cooperative Obzor further offers:

- manufacture of plastic parts up to 300 g of moulding. The injection moulding shop is equipped with machines ENGEL up to the locking force 125 tons (ES 80/25 HLS, ES 80/25 HL-V, ES 200/45 HL-V, ES 330/65, ES 330/70 HL, ES 650/125 HLST). We process these materials – PE, PP, A, PC, PPF, ABS, etc. (except for PVC),
- manufacture of metal components on the LEN-type metal processing presses of up to the stamping force 63 tons (LEN 10C, 25C, 40R, 63C), on the turning machine up to ø 40 mm (AD6A, ADA6, AD12, A40, A20A, A20B, 1P16, RM10) and CNC turning up to ø 42 mm (S42 CNC),
- pre-production operation - drilling, threading, riveting, Ag weld depositing, inserting of bolts and nuts on the HAAGER machine, etc.,
- manufacture and servicing of injection moulds, press-moulding tools, various jigs, measuring instruments, etc. (max. plate dimensions 400 x 500, max. weight approx. 300 kg), including preparing of technical documentation. We also offer co-operation for electrical-discharge machining on the die-sink EDM FORM2-LC (300x200x200) and AGIETRON (350x250x350) as well as on wire-cutting EDM machine HITACHI 203/ M20 (320x250x170) and HITACHI R355 (500x350x300),
- research and development work in the electrical, metal and plastic processing sphere,
- metal, plastic and electrical assembly work (including manufacture of simple cabling, etc),
- road transport (Volkswagen LT 35, Ford Transit L 100, Avia 31 NT, Avia 21 Furgon).

The quality system has been certified in accordance with standard ČSN EN ISO 9002

Die Produktionsgenossenschaft Obzor, výrobní družstvo, wurde 1965 in Zlín gegründet. In ihren Werken arbeiten gegenwärtig etwa 380 Mitarbeiter. Die Genossenschaft ist zum Großteil auf die Herstellung von kleinen elektrotechnischen Teilen, mechanischen Zerstäubern und Dosierern, Metallteilen, Teilen für die Fahrzeugindustrie, das Ausstanzen von Dichtungen sowie Spritzgießen von Kunststoffen spezialisiert.

Produktion im Bereich Elektro:

- Nockenschalter VS von 10A bis 100A,
- kleine Endbefehlsschalter MKO 10A und 16A,
- Abstreifbürsten für elektromagnetische Kupplungen (mit Bronze- und Kupfergraphitsensor),
- Druckknöpfe für Handwerkzeuge 550 W,
- Bremslichtschalter,
- Motorbremsenschalter,
- Obzor ist Alleinvertreter der Firma Kraus&Neimer (für Tschechien und die Slowakei)

Bereich Zerstäubungs- und Dosiertechnik:

- mechanische Pusch-Pult-Zerstäuber,
- mechanische Dosierer für Flüssigkeiten

Bereich Herstellung von Dichtungen:

- Ausstanzen und Ausschneiden von Ring- und Profildichtungen je nach Kundenwunsch aus verschiedenen Materialtypen (Gummi, Jerit, Ebonit, Leder, Papier, Pappe, Klingerit, Polyäthylen, Novodur, Novoplast u.ä.)

Bereich Konsumgüter:

- Tablettendosierer für eine Woche, Reinigungsboxen für Zahnprothesen und Zahnspangen,
- Thermoiont – Heißkissen mit einer Mischung aus Salzkristallen und Mineralien,
- Kinderschutzriemenchen, dekorative Ketten,
- Verkaufsautomaten für Hygieneartikel

Leistungsangebot von OBZOR:

- Herstellung von Plastteilen von bis zu 300 g Gewicht des Presslings. Die Spritzgießerei ist zum größten Teil mit Maschinen vom Typ ENGEL (ES 80/25HS, ES 200/45HL, ES 330/65, ES 330/70HL, ES 650/125HLST) ausgestattet. Material, das zur Verarbeitung kommt, ist PE, PP, PA, PC, PPF, ABS u.a.,
- Herstellung von Metallteilen auf Pressen vom Typ LEN mit einer Presskraft von bis zu 63t (LEN 10C, 25C, 40R, 63C) sowie Metallbearbeitung auf Drehautomaten mit einem Bearbeitungsdurchmesser von bis zu 40 mm (AD6A, ADA6, AD12, A40, A20A, A20B, 1P16, RM10) und CNC-automaten von bis zu 42 mm (S42 CNC),
- Vorproduktionsoperationen - Bohren von Öffnungen, Gewindeschneiden, Nieten, Ag-Schweißen, Einpressen von Schrauben und Muttern auf Maschinen vom Typ HAAGER usw.,
- Herstellung von Spritzgussformen, Presswerkzeugen, verschiedenen Vorrichtungen, Messgeräten usw. einschließlich Fertigung im Werkzeugbau der Firma (max. Plattenabmessung - 400x500, max. Gewicht ca. 300 kg) einschließlich Projektdokumentation. Des weiteren bieten wir die Zusammenarbeit bei der elektroerosiven Bearbeitung auf einer Senkerosionmaschine FORM2-LC (300x200x200) und AGIETRON (350x250x350) oder einer Drahterosionmaschine HITACHI 203/M 20 (320x250x170) und HITACHI R355 (500x350x300) an.,
- Entwicklung im Bereich Elektro und Metall,
- Montage im Bereich Metall, Elektro (einschließlich Herstellung einfacher Kabelsysteme u.ä.),
- Transporte (Volkswagen LT35, Ford Transit L 100, Avia 31 NT, Avia 21 Furgon).

Das Qualitätssystem wurde nach CSN EN ISO 9002 zertifiziert

OBZOR, výrobní družstvo

Louky - Slanica 378 • 764 13 Zlín

prodej - tel.: 00420-67-719 51 19 • 719 51 51 • 719 51 50

technická podpora: 00420-67-719 51 53 • 719 51 75

prodej - fax: 00420-67-719 51 52 • 719 51 50

www.obzor.cz • marketing@obzor.cz • odbyt@obzor.cz

OBZOR

VD ZLÍN

VS 10

VS 16

VS 161

VS 25

VS 32

VS 40

VS 63

VS 100

VSC 125

VSC 315

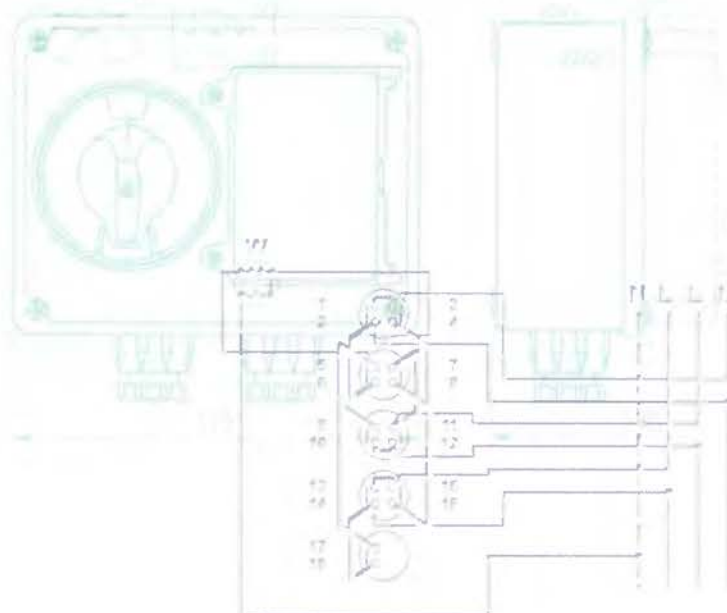
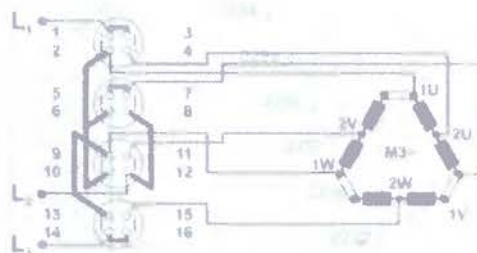
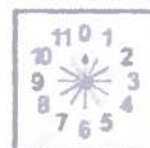

TYPOVÁ ŘADA SCHÉMAT VAČKOVÝCH SPÍNAČŮ

TYPE RANGE OF CAM SWITCHES DIAGRAMS

TYPENREIHE ANSCHLUSSBILDER DER NOCKENSCHALTER

OBSAH

CONTENTS / INHALT

SPÍNAČE, PŘEPÍNAČE, VYPÍNAČE

SWITCHES, CHANGE-OVER SWITCHES, ON-OFF SWITCHES / SCHALTER, UMSCHALTER, AUSSCHALTER

5

SPÍNAČE PRO ŘAZENÍ ODPORŮ

SWITCHES FOR SORTING OF RESISTORS / SCHALTER FÜR DIE SCHALTUNG VON WIDERSTÄNDEN

22

SPÍNAČE PRO MĚŘICÍ PŘÍSTROJE

SWITCHES FOR MEASURING INSTRUMENTS / MESSGERÄTESCHALTER

23

SPÍNAČE PRO JEDNOFÁZOVÉ MOTORY

SWITCHES FOR SINGLE-PHASE MOTORS / SCHALTER FÜR EINPHASENMOTOREN

27

SPÍNAČE PRO TROJFÁZOVÉ ASYNCHRONNÍ MOTORY

SWITCHES FOR THREE-PHASE MOTORS / SCHALTER FÜR ASYNCHRONE DREIPHASENMOTOREN

28

SPECIFIKACE ATYPICKÉHO PROGRAMU SPÍNÁNÍ

SPEC. OF UNTYPICAL SWITCHING PROGRAMME / SPEZIFIKATION FÜR SONDERSCHALTER

PŘÍKLAD SESTAVOVÁNÍ TYPOVÉHO ČÍSLA

THE EXAMPLE OF SETTING UP THE TYPE NUMBER / BEISPIEL FÜR DIE ZUSAMMENSTELLUNG DER TYPENNUMMER

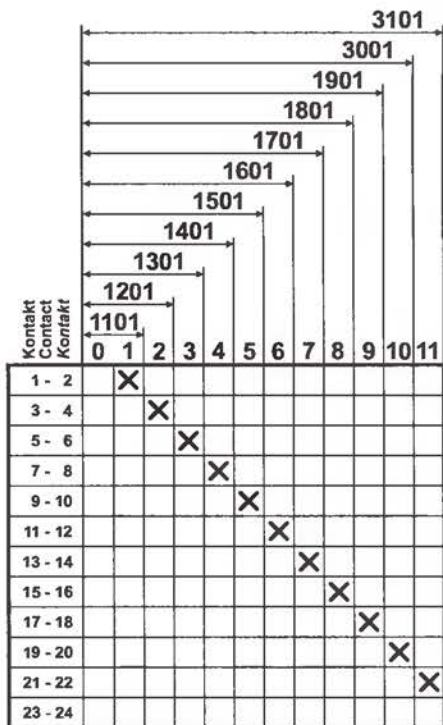

Číslo schématu
Diagram number
Anschlussbild Nr.

Štítek podle počtu spínacích poloh

The label according to the number
of switch positions

Schild nach Anzahl der Schaltstellungen

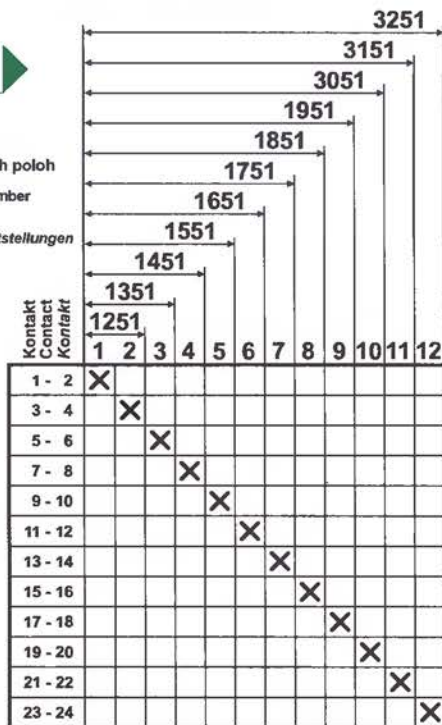
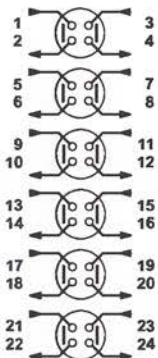

PŘÍKLADY NÁSOBNOSTI SPÍNACÍCH PROGRAMŮ A UPŘESNĚNÍ TYPŮ

THE EXAMPLE OF THE SWITCH PROGRAMME MULTIPLICITY AND THE ACCURACY OF TYPES

BEISPIELE FÜR DIE MULTIPLIZITÄT DER SCHALTPROGRAMME UND TYPENBESTIMMUNG

Číslo schématu
Diagram number
Anschlussbild Nr.

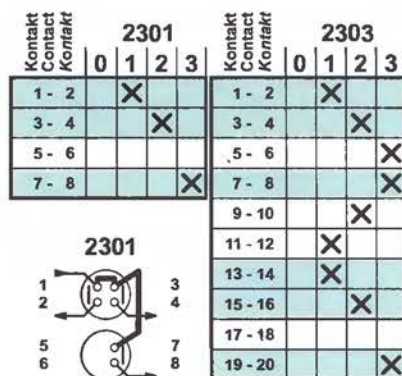
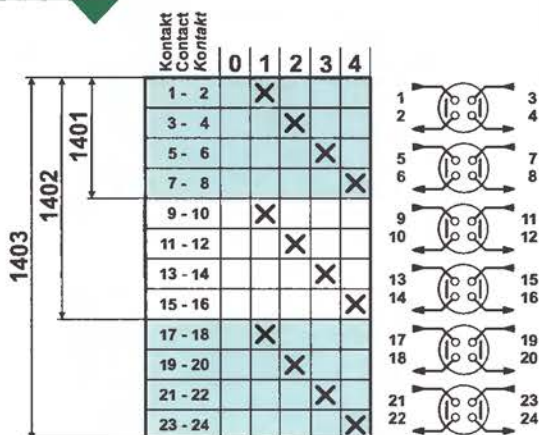

SPÍNAČE, PŘEPÍNAČE, VYPÍNAČE

SWITCHES, CHANGE-OVER SWITCHES / SCHALTER, UMSCHALTER, AUSSCHALTER

Číslo schématu
Diagram number
Anschlussbild Nr.

Označení na štítku
Label marking
Bezeichnung auf dem Schild

		0 1		
Kontakt Contact Kontakt				
1 - 2	X	1101		
3 - 4	X	1102		
5 - 6	X	1103		
7 - 8	X	1104		
9 - 10	X	1105		
11 - 12	X	1106		
13 - 14	X	1107		
15 - 16	X	1108		
17 - 18	X	1109		
19 - 20	X	1110		
21 - 22	X	1111		
23 - 24	X	1112		
25 - 26	X	1113		
27 - 28	X	1114		
29 - 30	X	1115		
31 - 32	X	1116		
33 - 34	X	1117		
35 - 36	X	1118		
37 - 38	X	1119		
39 - 40	X	1120		
41 - 42	X	1121		
43 - 44	X	1122		
45 - 46	X	1123		
47 - 48	X	1124		

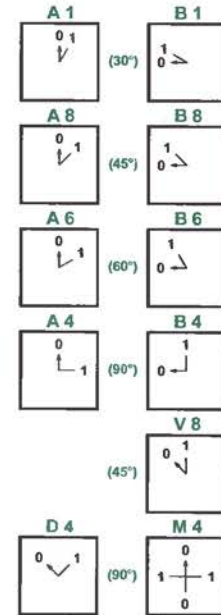

Číslo schématu
Diagram number
Anschlussbild Nr.

Označení na štítku
Label marking
Bezeichnung auf dem Schild

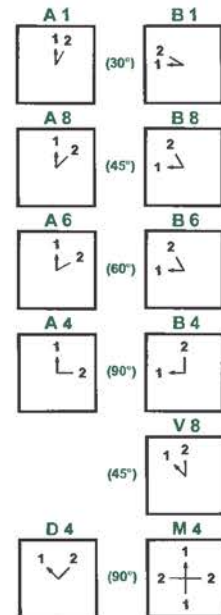
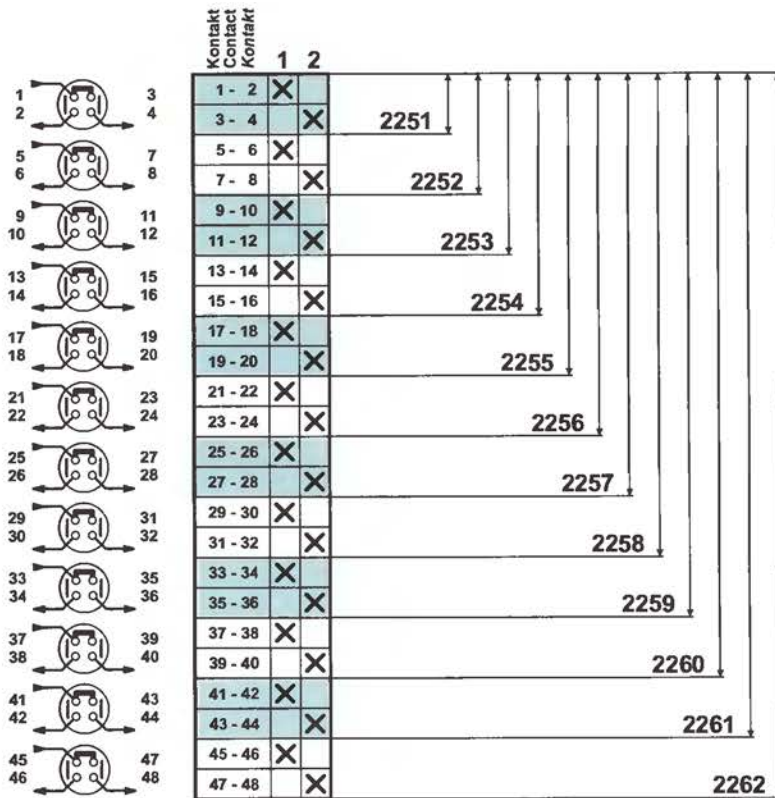
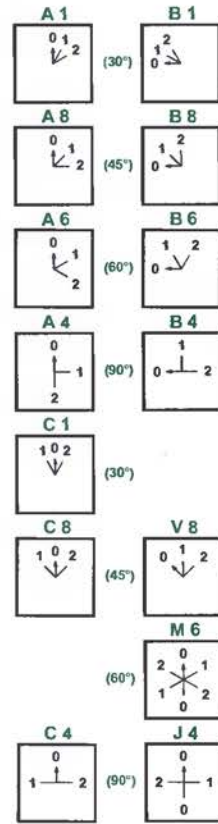
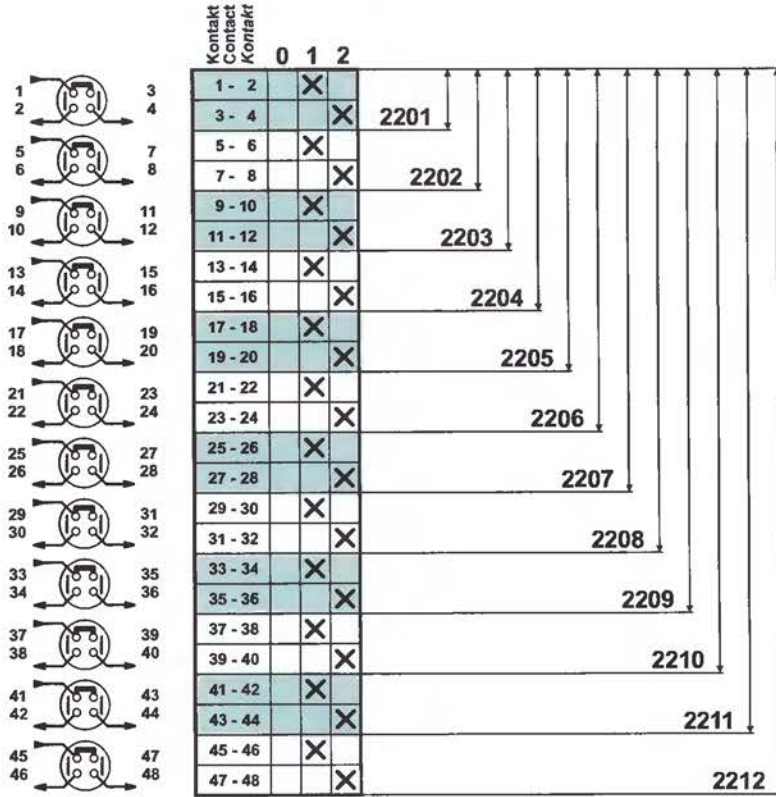

Číslo schématu
Diagram number
Anschlussbild Nr.

Označení na štítku
Label marking
Bezeichnung auf dem Schild

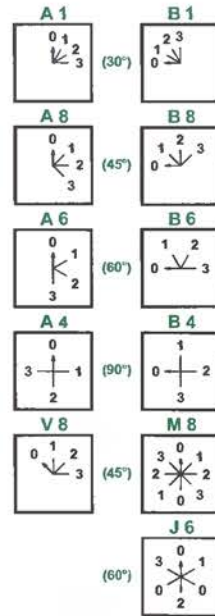
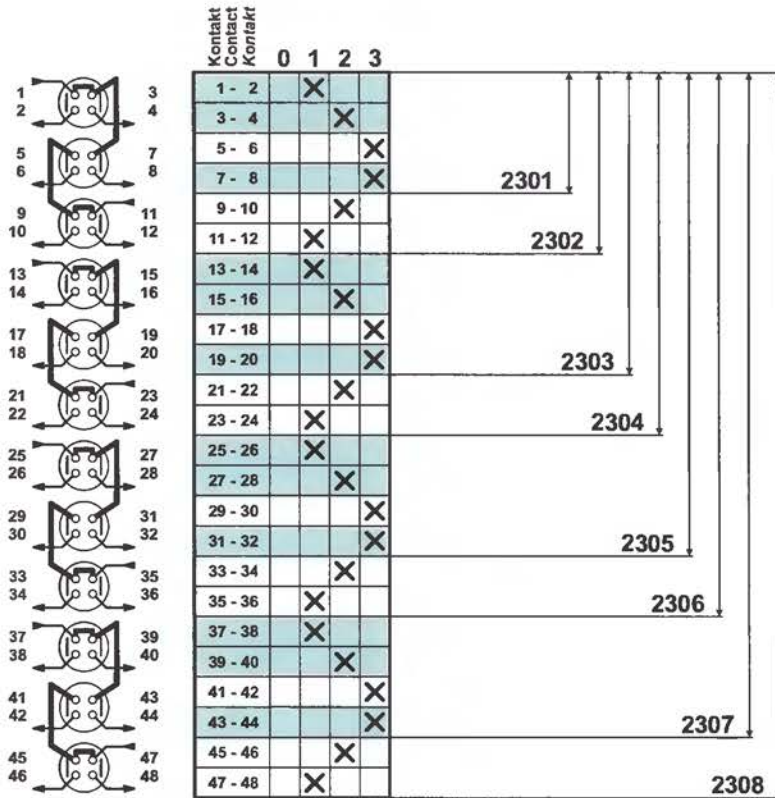

Upozornění Notice Hinweis	
Číslo schématu Diagram number Diagramnummer	Neosazený kontakt Cutting contact Fehlender Kontakt
2301	5 - 6
2303	17 - 18
2305	29 - 30
2307	41 - 42

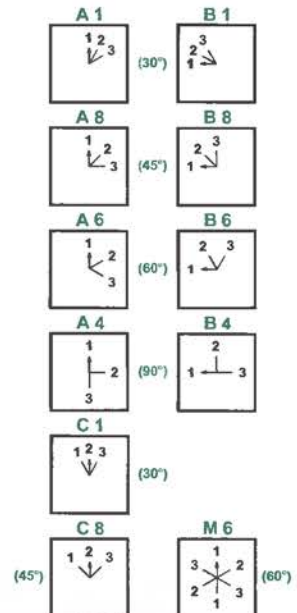
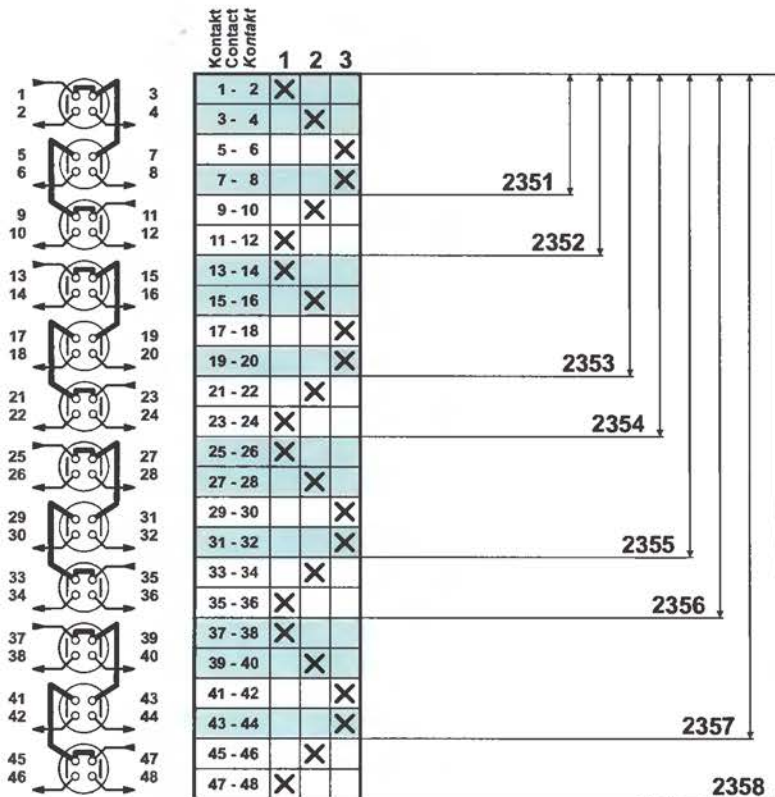

Upozornění Notice Hinweis	
Číslo schématu Diagram number Diagramnummer	Neosazený kontakt Cutting contact Fehlender Kontakt
2351	5 - 6
2353	17 - 18
2355	29 - 30
2357	41 - 42

Číslo schématu
Diagram number
Anschlussbild Nr.

Označení na štítku
Label marking
Bezeichnung auf dem Schild

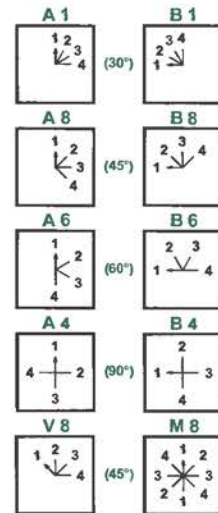
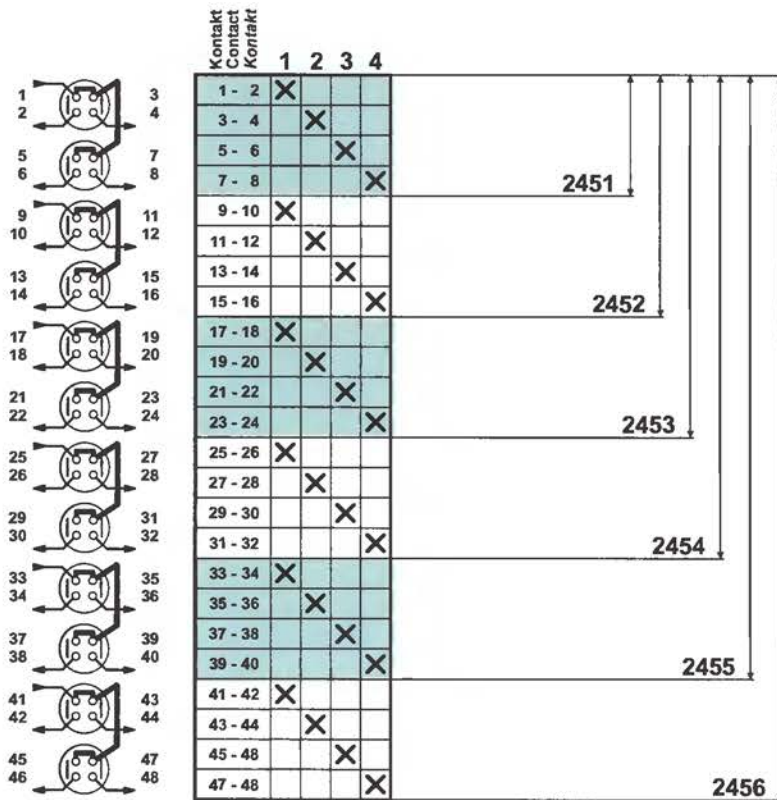
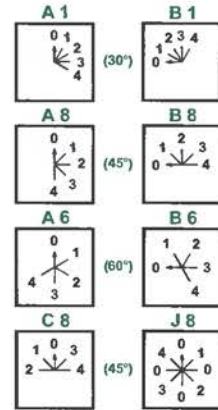
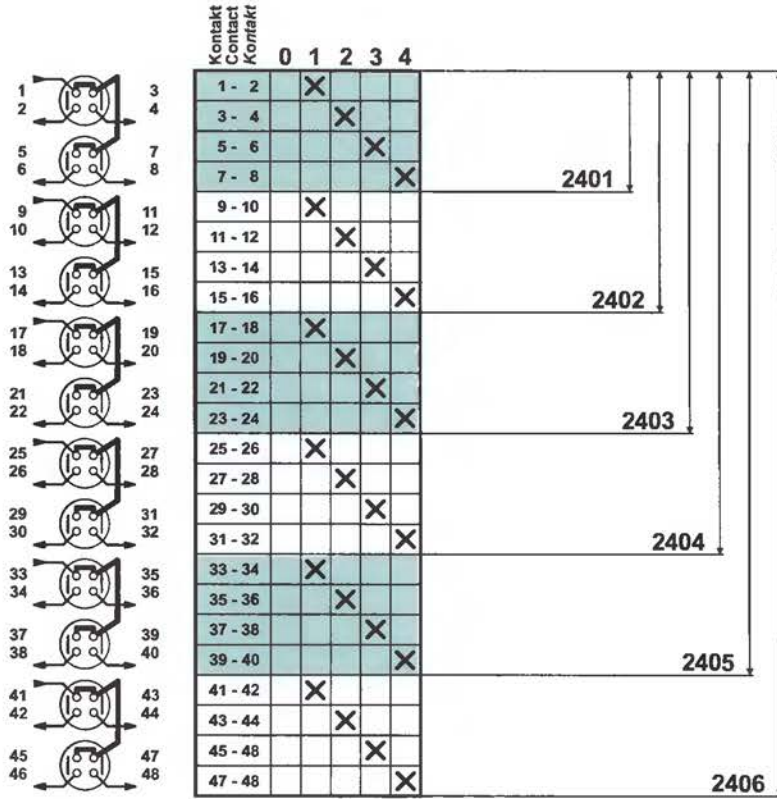

Číslo schématu
Diagram number
Anschlussbild Nr.

Označení na štítku
Label marking
Bezeichnung auf dem Schild

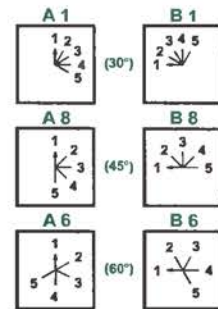
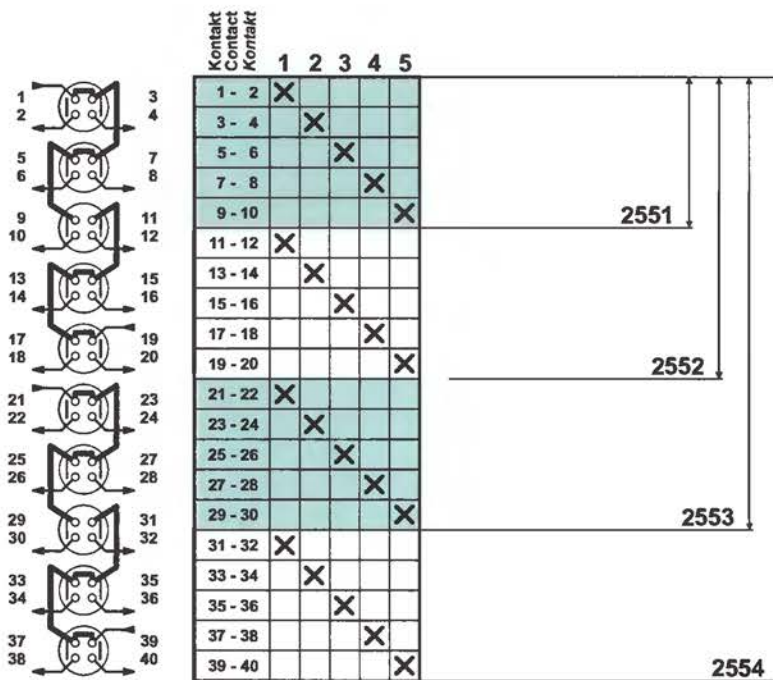
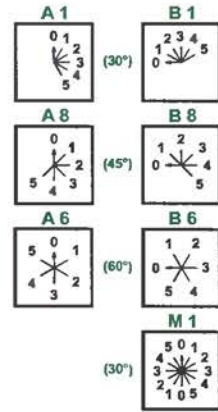
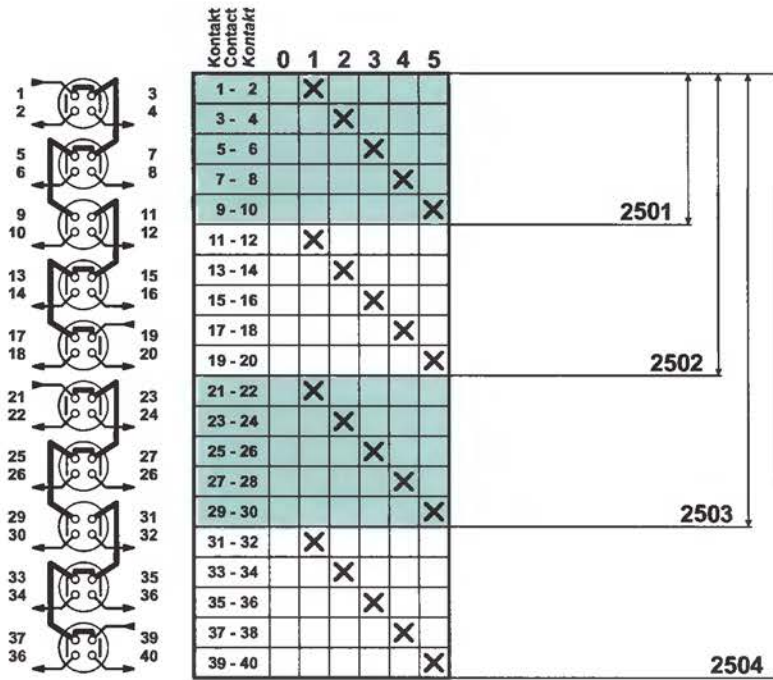

Číslo schématu
Diagram number
Anschlussbild Nr.

Označení na štítku
Label marking
Bezeichnung auf dem Schild

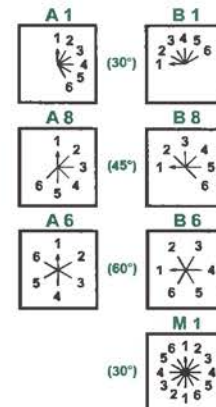
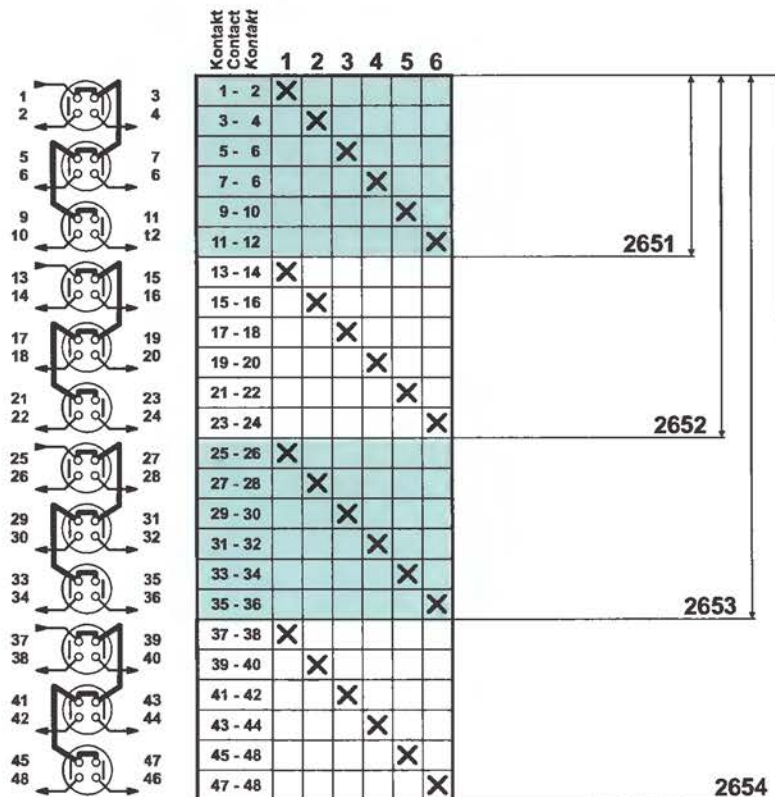
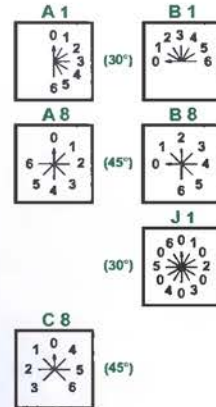
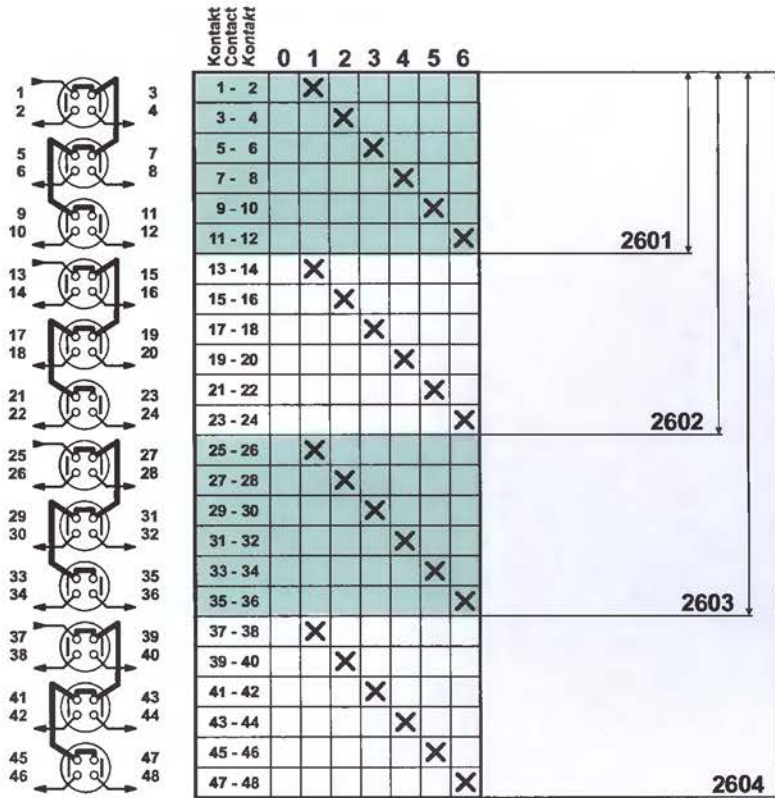

Číslo schématu
Diagram number
Anschlussbild Nr.

Označení na štítku
Label marking
Bezeichnung auf dem Schild

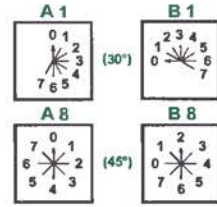
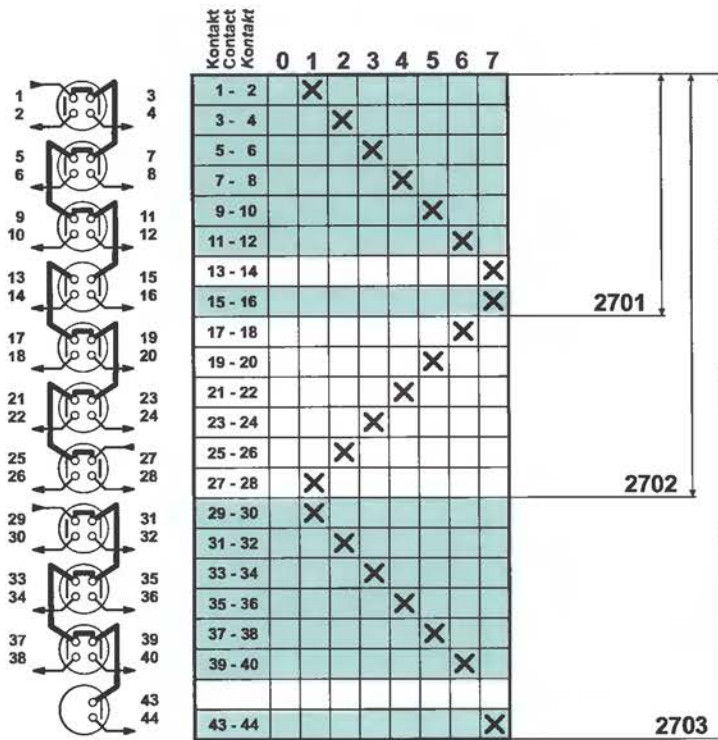

Upozornění Notice Hinweis	
Číslo schématu Diagram number Diagramnummer	Neosazený kontakt Outing contact Fehlender Kontakt
2701	13 - 14
2703	41 - 42

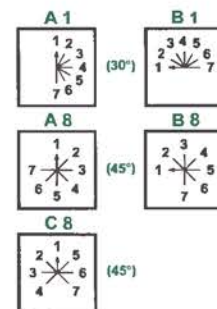
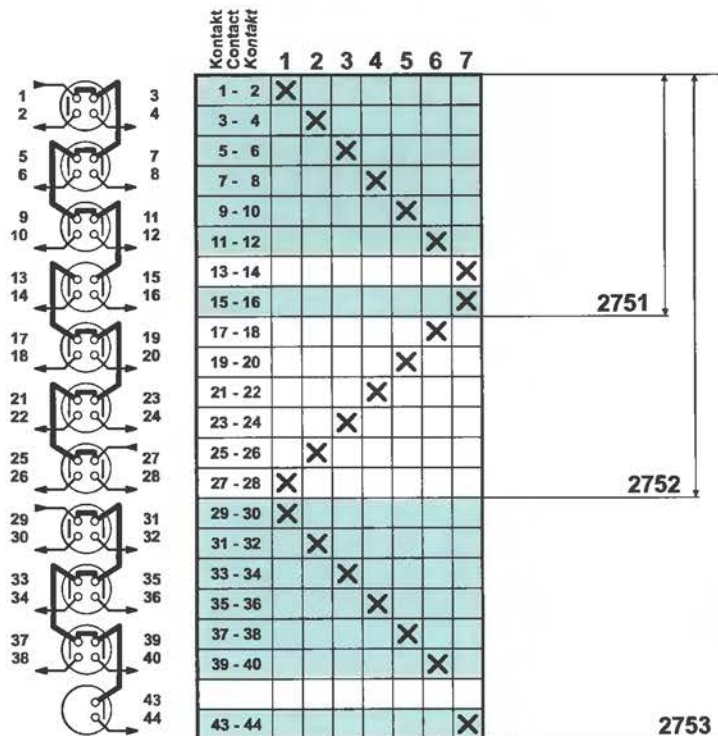

Upozornění Notice Hinweis	
Číslo schématu Diagram number Diagramnummer	Neosazený kontakt Outing contact Fehlender Kontakt
2751	13 - 14
2753	41 - 42

Číslo schématu
Diagram number
Anschlussbild Nr.

Označení na štítku
Label marking
Bezeichnung auf dem Schild

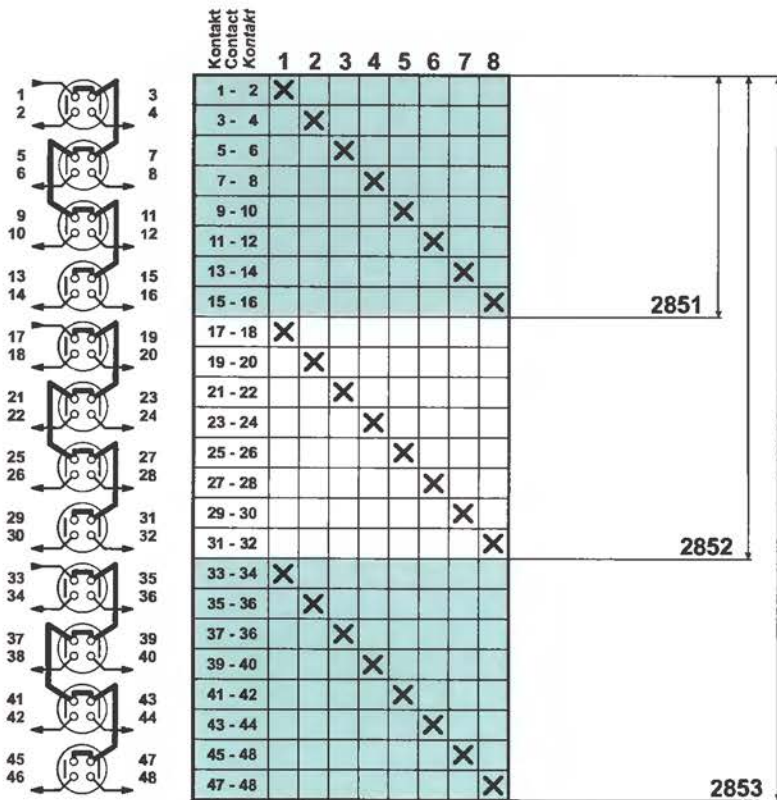
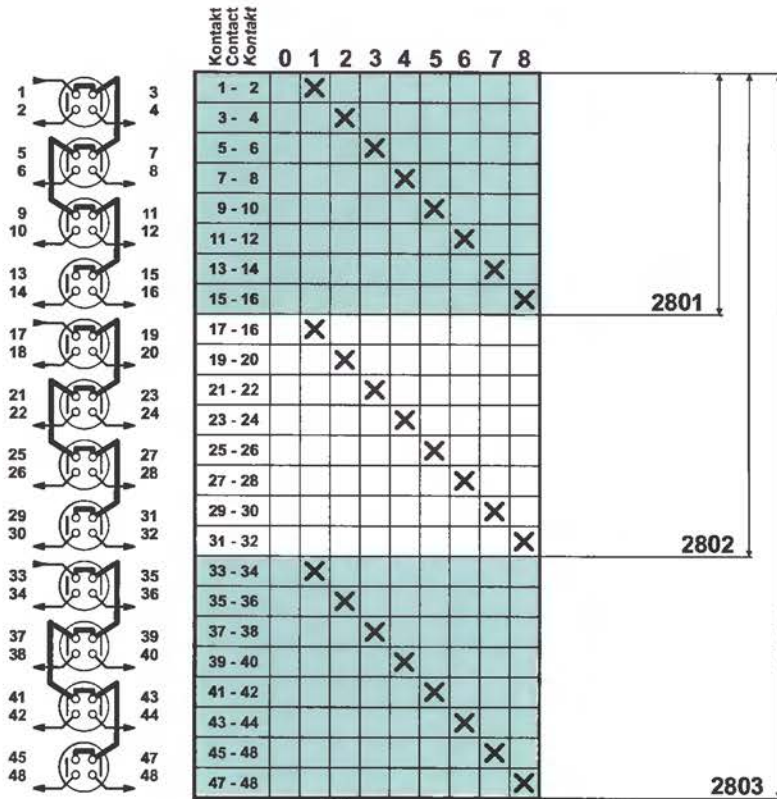

Číslo schématu
Diagram number
Anschlussbild Nr.

Označení na štítku
Label marking
Bezeichnung auf dem Schild

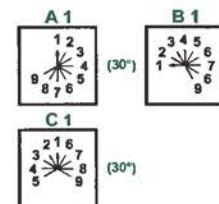
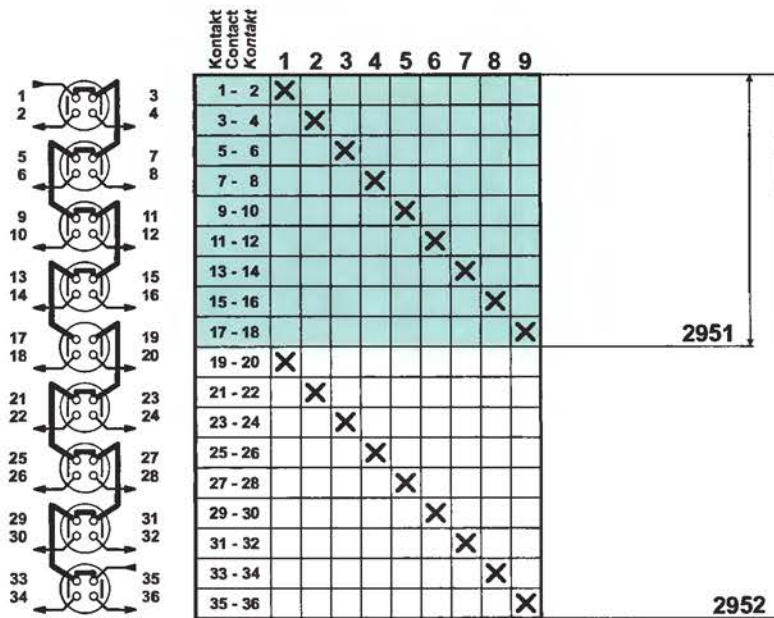
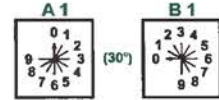
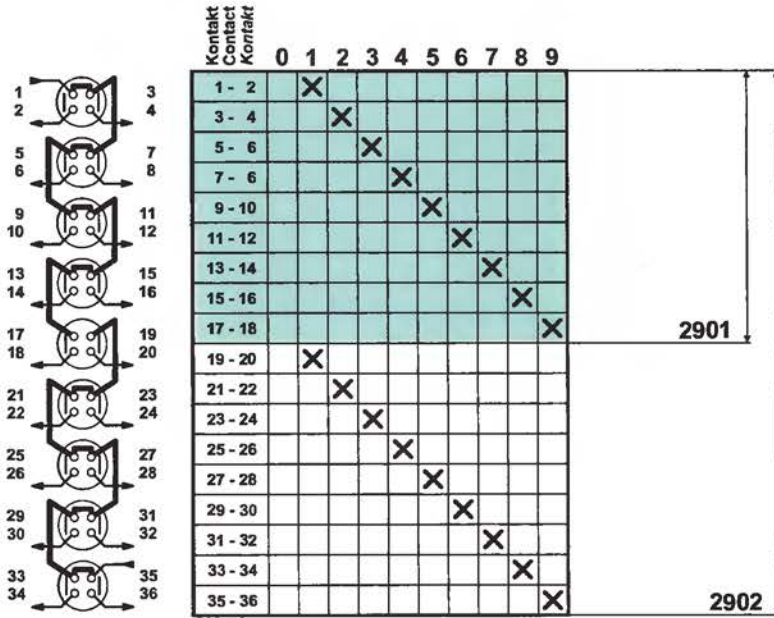

Číslo schématu
Diagram number
Anschlussbild Nr.

Označení na štítku
Label marking
Bezeichnung auf dem Schild

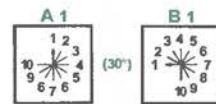
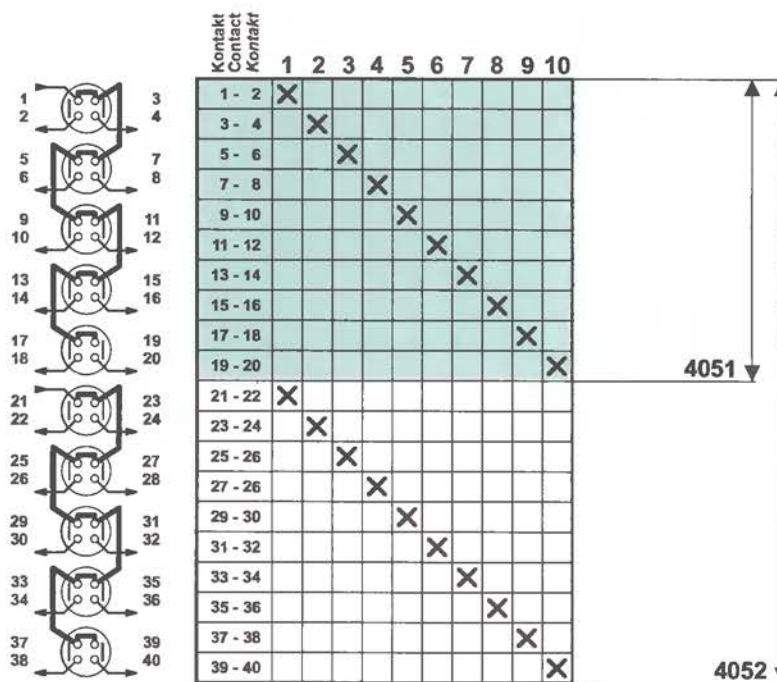
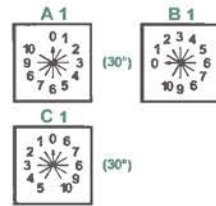
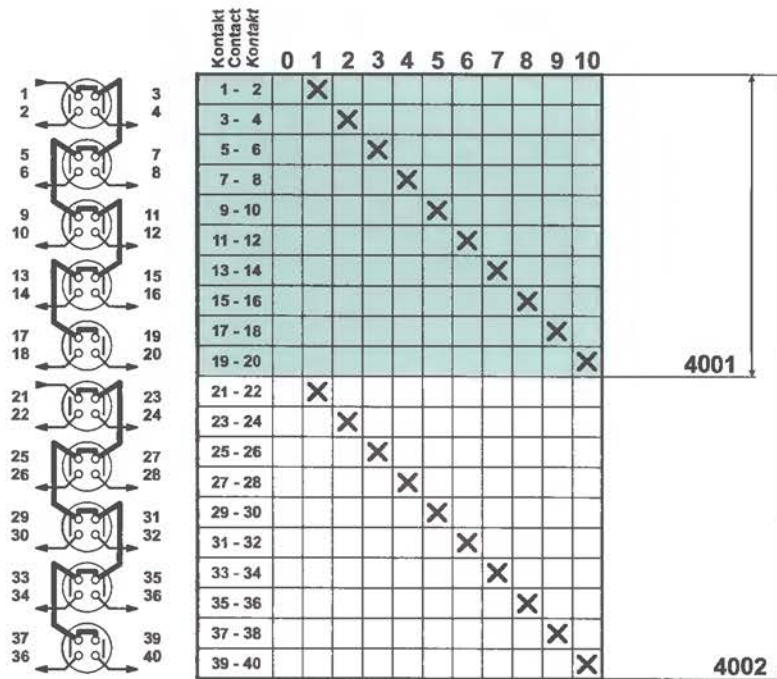

Číslo schématu
Diagram number
Anschlussbild Nr.

Označení na štítku
Label marking
Bezeichnung auf dem Schild

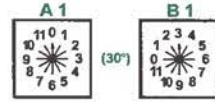
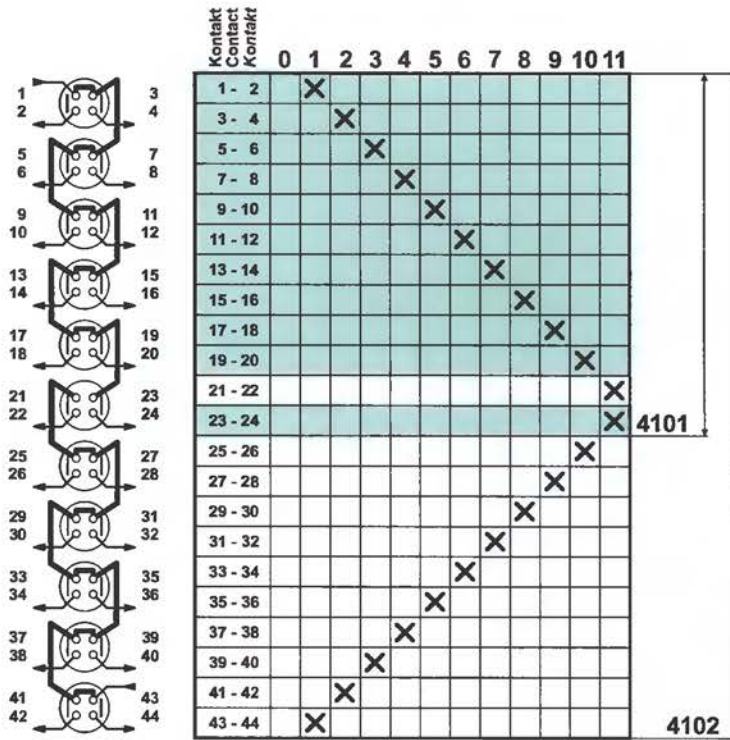

Upozornění Notice Hinweis	
Číslo schématu Diagram number Diagramnummer	Neosazený kontakt Outing contact Fehlender Kontakt
4101	21 - 22

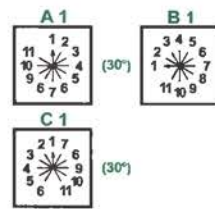
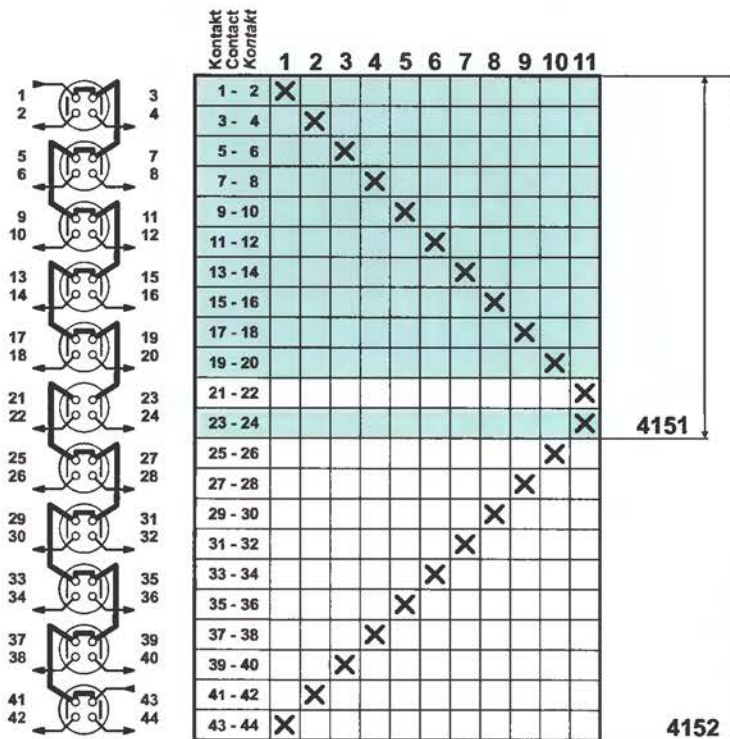

Upozornění Notice Hinweis	
Číslo schématu Diagram number Diagramnummer	Neosazený kontakt Outing contact Fehlender Kontakt
4151	21 - 22

Číslo schématu
Diagram number
Anschlussbild Nr.

Označení na štítku
Label marking
Bezeichnung auf dem Schild

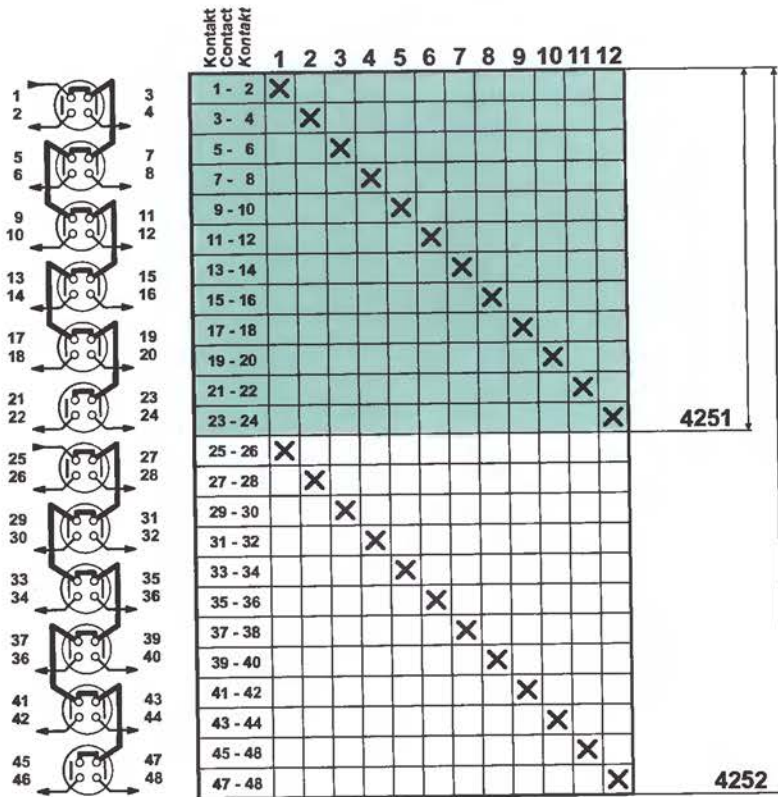

(30°)

Číslo schématu
Diagram number
Anschlussbild Nr.

Označení na štítku
Label marking
Bezeichnung auf dem Schild

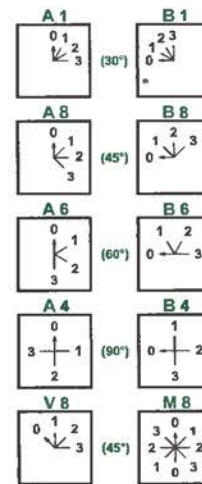
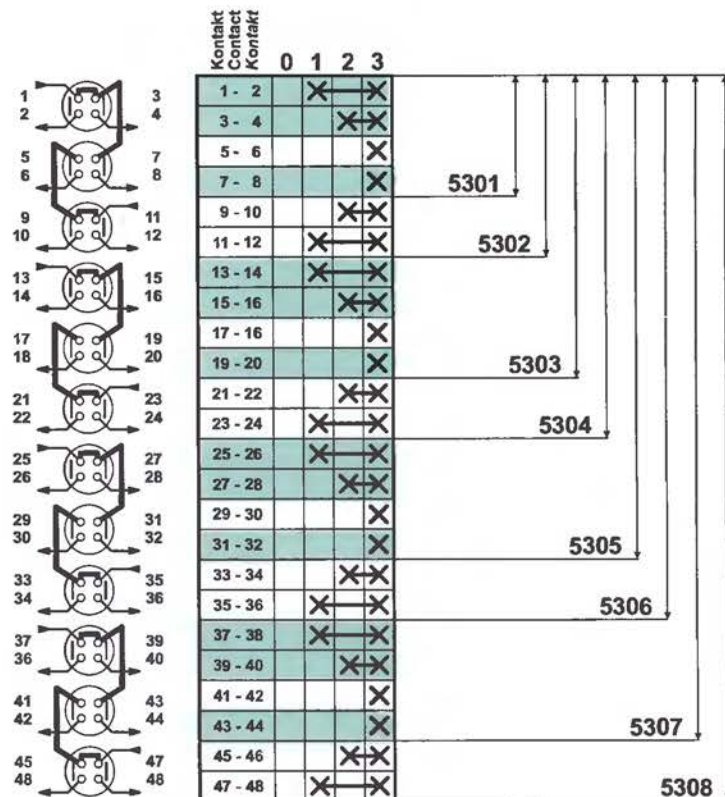
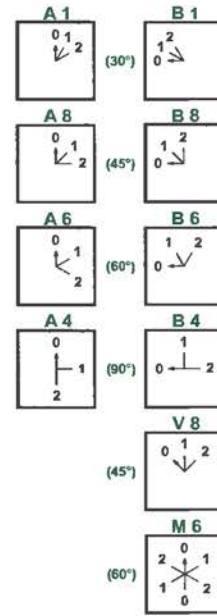
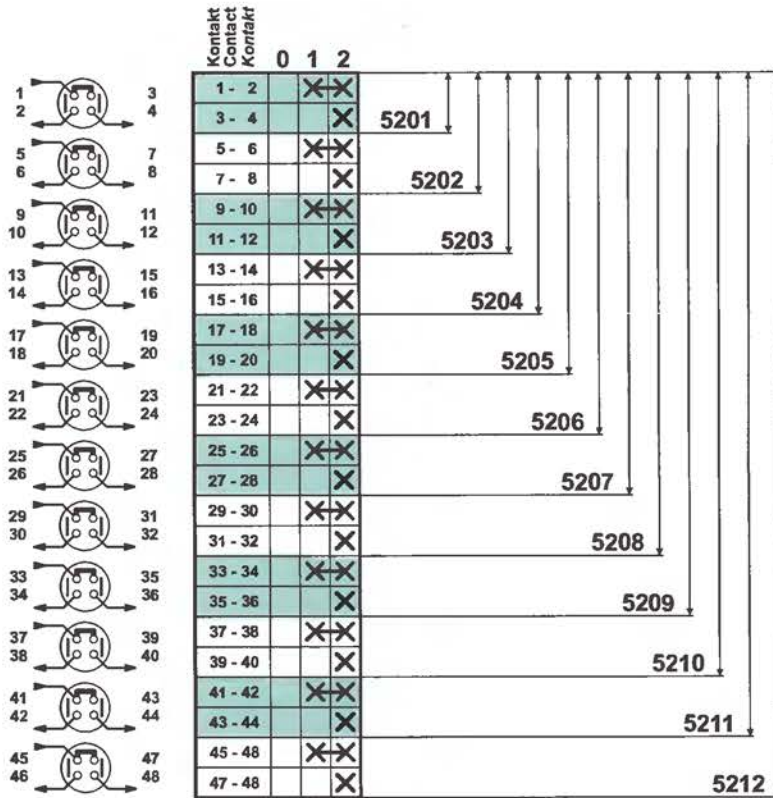

Upozornění Notice Hinweis	
Číslo schématu Diagram number Diagramnummer	Neosazený kontakt Outing contact Fehlender Kontakt
5301	5-6
5303	17-18
5305	29-30
5307	41-42

Číslo schématu
Diagram number
Anschlussbild Nr.

Označení na štítku
Label marking
Bezeichnung auf dem Schild

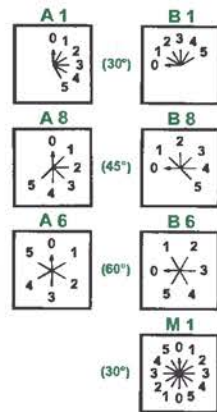
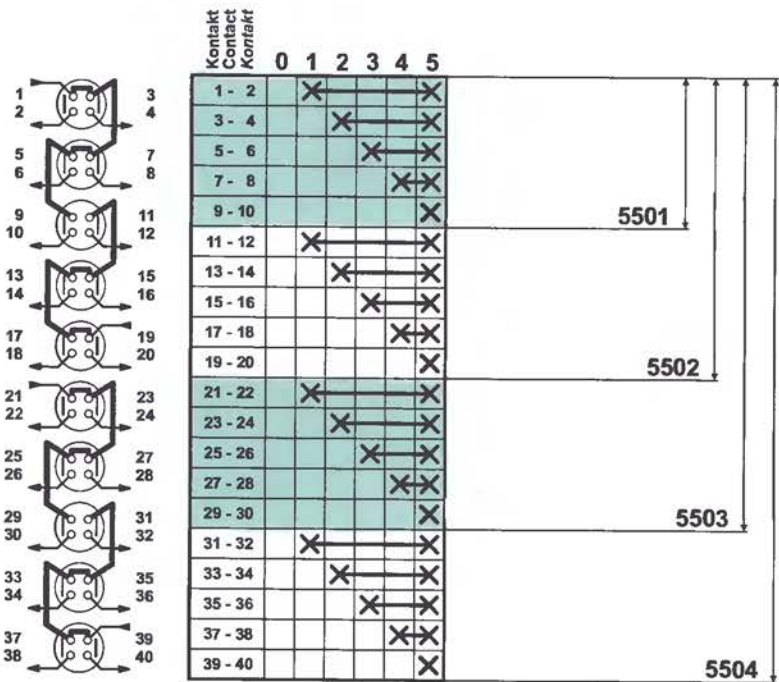
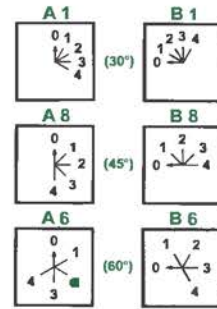
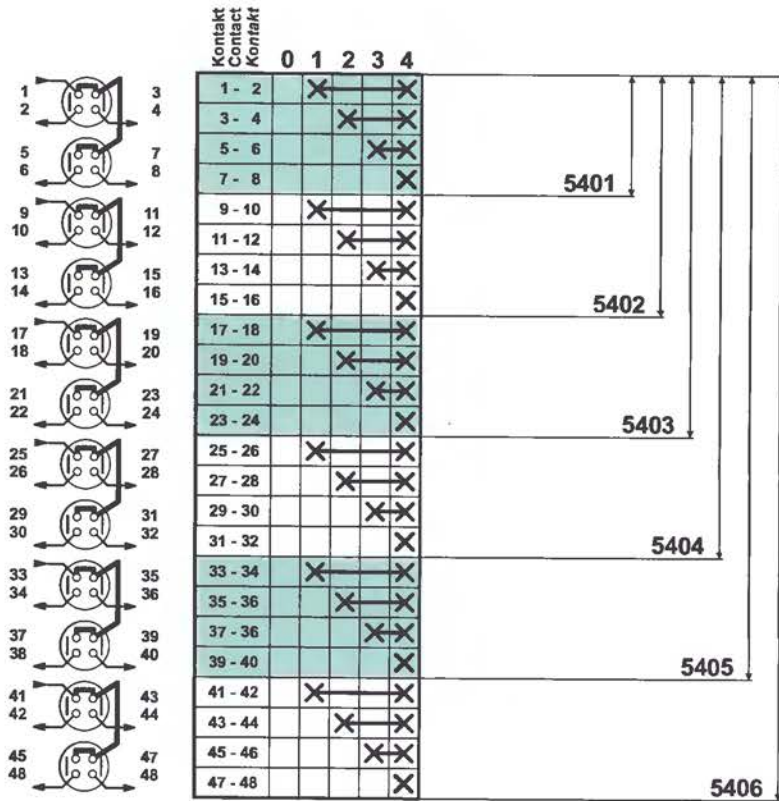

Číslo schématu
Diagram number
Anschlussbild Nr.

Označení na štítku
Label marking
Bezeichnung auf dem Schild

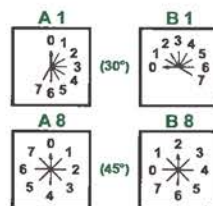
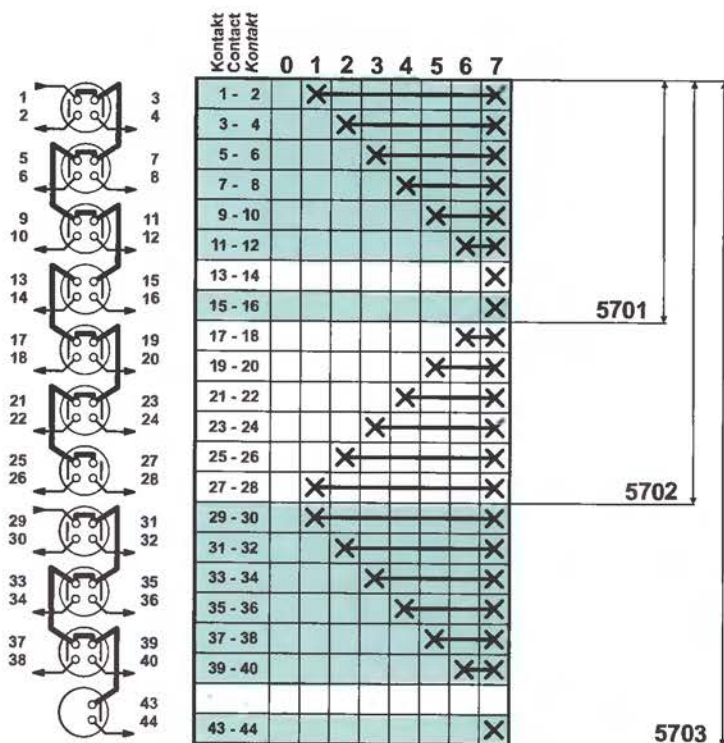
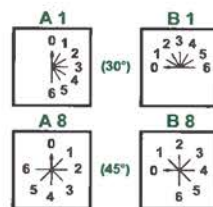
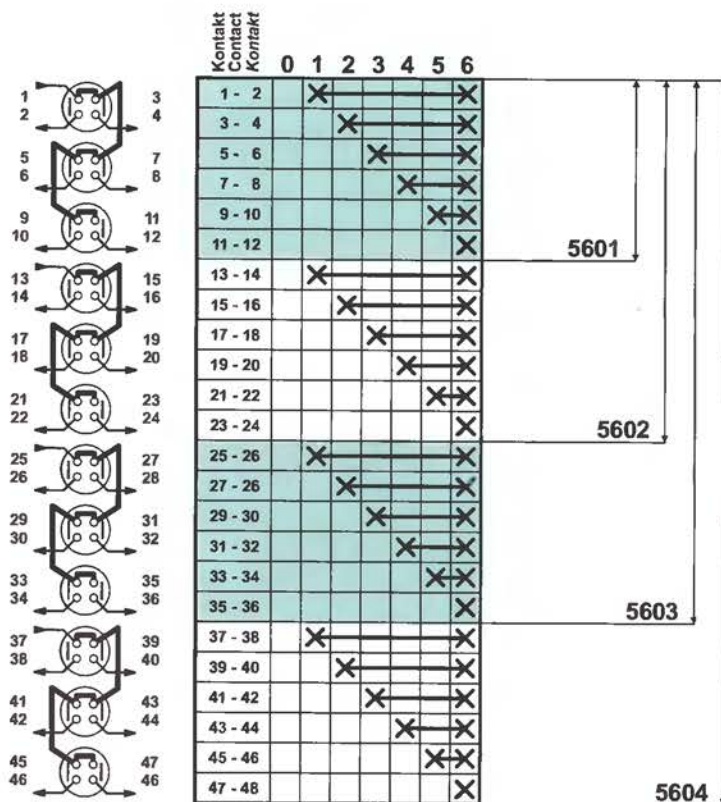

Upozornění Notice Hinweis	
Číslo schématu Diagram number Diagramnummer	Neosazený kontakt Outing contact Fehlender Kontakt
5701	13 - 14
5703	41 - 42

Číslo schématu
Diagram number
Anschlussbild Nr.

Označení na štítku
Label marking
Bezeichnung auf dem Schild

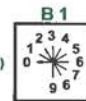
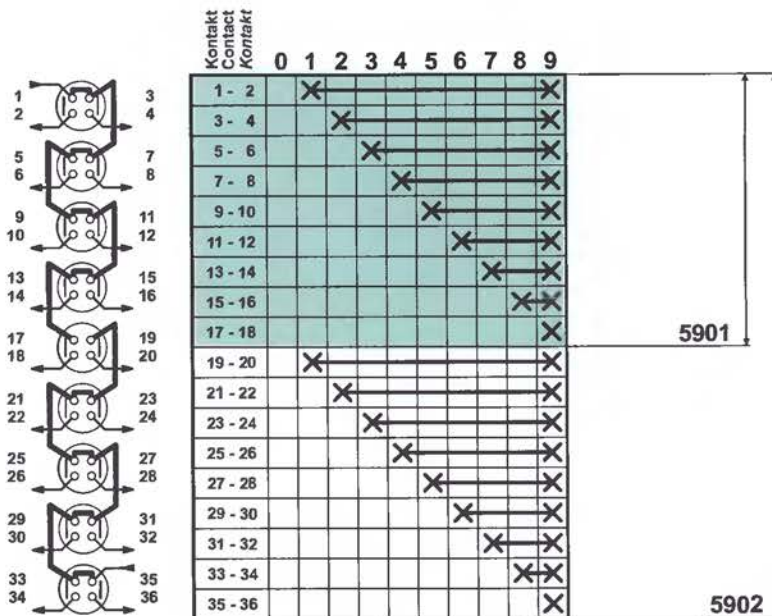
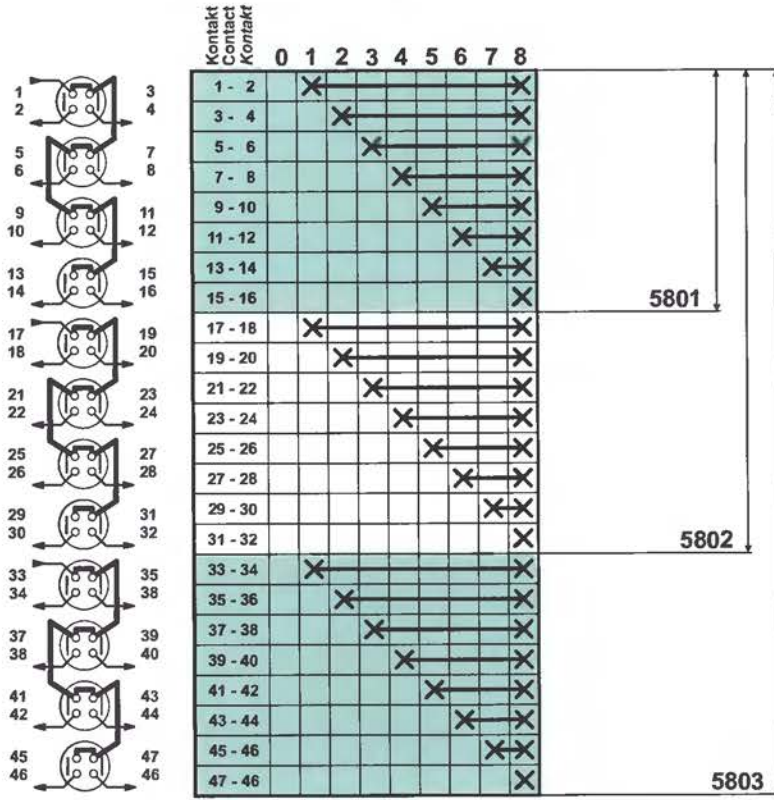

Číslo schématu
Diagram number
Anschlussbild Nr.

Označení na štítku
Label marking
Bezeichnung auf dem Schild

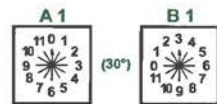
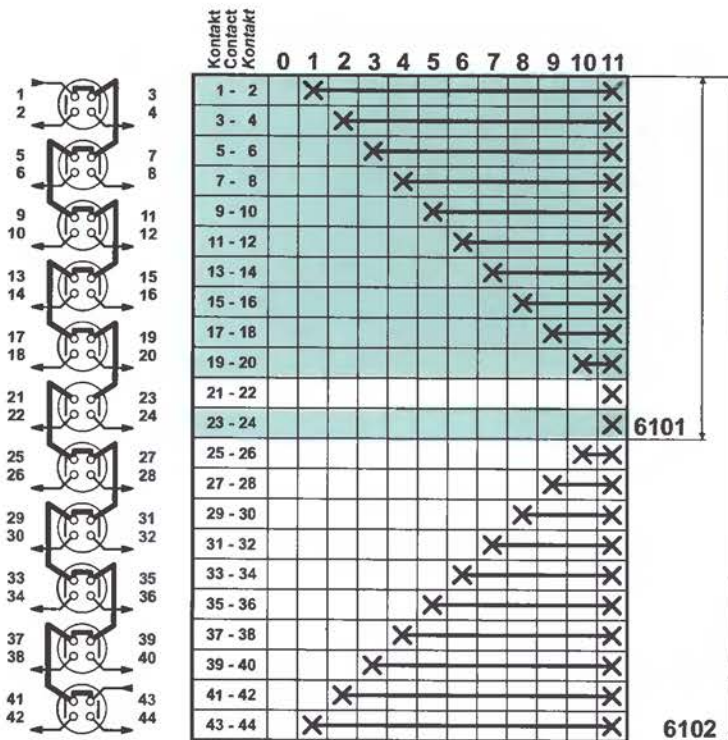
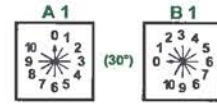
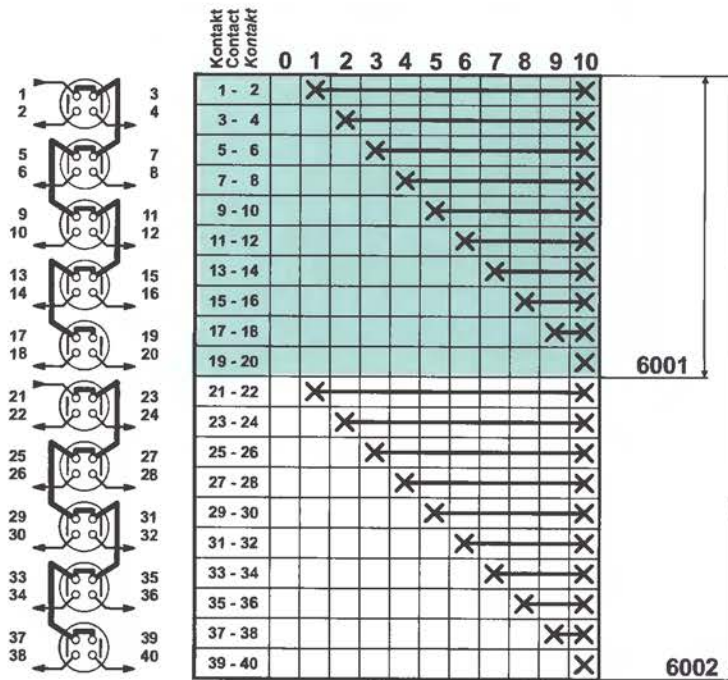

Upozornění Notice Hinweis	
Číslo schématu Diagram number Diagramnummer	Neosazený kontakt Outing contact Fehlender Kontakt
6101	21 - 22

SPÍNAČE PRO ŘAZENÍ ODPORŮ

SWITCHES FOR SORTING OF RESISTORS / SCHALTER FÜR DIE SCHALTUNG VON WIDERSTÄNDEN

Explanatory notes / Erklärungen

Varianta	Variant	Variante	V sérii	Series connection	Reihenschluss
Poloha	Position	Stellung	Paralelně	Parallel connection	Nebenschluss
Zapojení	Connection	Schaltung	R1 mezi R a S	R1 between R and S	R1 zwischen R und S
Vypnuto	Off	Aus			

Číslo schématu
Diagram number
Anschlussbild Nr.

Označení na štítku
Label marking
Bezeichnung auf dem Schild

7202

Kontakt Contact Kontakt	0	1	2	3
1 - 2		X	X	
3 - 4				X
5 - 6			X	X
7 - 8	X			

POLOHA	ZAPOJENÍ
0	VYPNUTO
1	R, R ₁
2	R, R ₁ , V SÉRII
3	R, R ₁ , V SÉRII

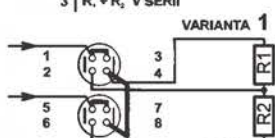

POLOHA	ZAPOJENÍ
0	VYPNUTO
1	R, R ₁ , V SÉRII
2	R, R ₁
3	R, R ₁

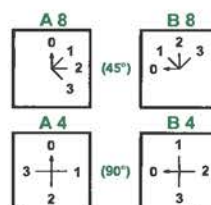
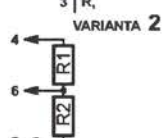

7204

Kontakt Contact Kontakt	0	1	2	3
1 - 2		X	X	X
3 - 4				X
5 - 6			X	X
7 - 8	X			

POLOHA	ZAPOJENÍ
0	VYPNUTO
1	R, R ₁ , V SÉRII
2	R, R ₁
3	R, R ₁ , PARALELNĚ

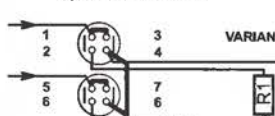

POLOHA	ZAPOJENÍ
0	VYPNUTO
1	R, R ₁ , V SÉRII
2	R, R ₁ , V SÉRII
3	R, R ₁

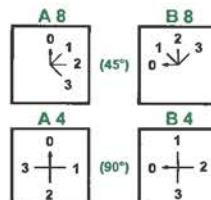

7207

Kontakt Contact Kontakt	0	1	2	3
1 - 2		X		X
3 - 4			X	X
5 - 6		X		X
7 - 8			X	X

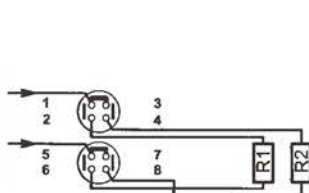

POLOHA	ZAPOJENÍ
0	VYPNUTO
1	R, R ₁
2	R, R ₁
3	R, R ₁ , PARALELNĚ

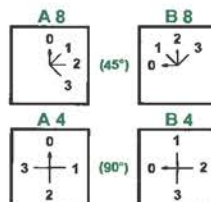

7211

Kontakt Contact Kontakt	0	1	2	3
1 - 2		X	X	X
3 - 4			X	X
5 - 6				X
7 - 8	X	X	X	
9 - 10			X	X
11 - 12				X

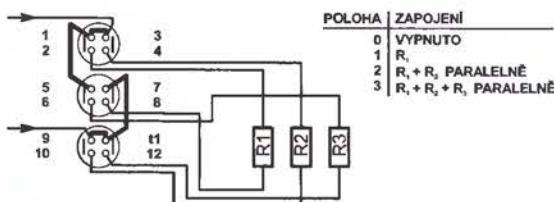

POLOHA	ZAPOJENÍ
0	VYPNUTO
1	R, R ₁
2	R, R ₁ , PARALELNĚ
3	R, R ₁ , R ₂ , PARALELNĚ

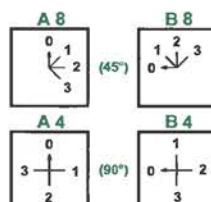

7607

Kontakt Contact Kontakt	0	1	2	3
1 - 2		X	X	X
3 - 4			X	X
5 - 6		X	X	X
7 - 8			X	X

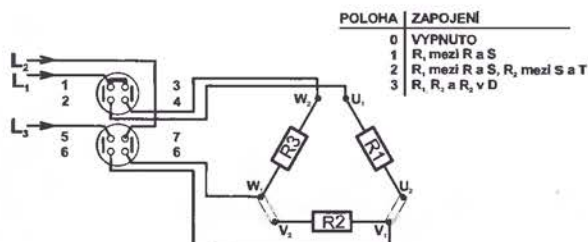

POLOHA	ZAPOJENÍ
0	VYPNUTO
1	R, mezi R a S
2	R, mezi R a S, R ₁ mezi S a T
3	R, R ₁ , a R ₂ , v D

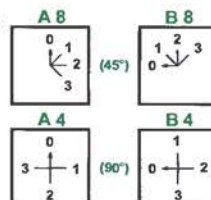

SPÍNAČE PRO MĚŘICÍ PŘÍSTROJE

SWITCHES FOR MEASURING INSTRUMENTS / MESSGERÄTESCHALTER

Číslo schématu
Diagram number
Anschlussbild Nr.

Označení na štítku
Label marking
Bezeichnung auf dem Schild

8051

Kontakt Contact Kontakt	0	1
1 - 2	✳	
3 - 4		✳

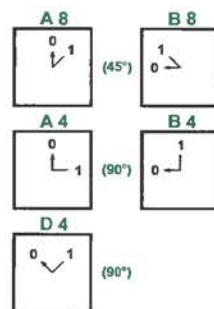
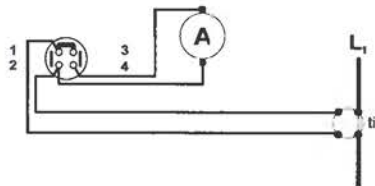

8052

Kontakt Contact Kontakt	0	1	2
1 - 2	✳	✳	
3 - 4	✳	✳	
5 - 6		✳	✳
7 - 8		✳	✳

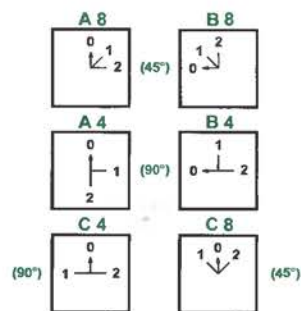
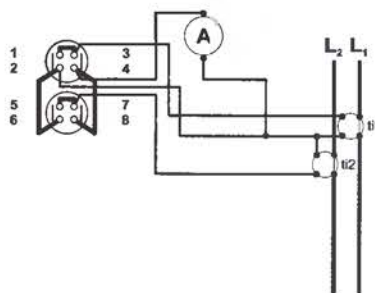

8053

Kontakt Contact Kontakt	0	1	2
1 - 2	✳	✳	
3 - 4	✳	✳	
5 - 6	✳	✳	
7 - 8	✳	✳	
9 - 10	✳	✳	
11 - 12		✳	✳

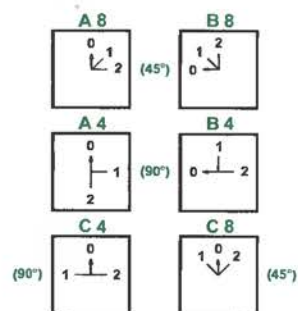
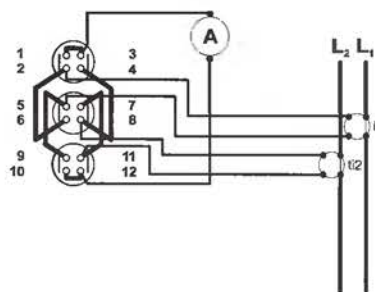

8101

Kontakt Contact Kontakt	0	1	2	3	4
1 - 2	✳	✳			
3 - 4	✳	✳			
5 - 6	✳	✳			
7 - 8	✳	✳			
9 - 10		✳	✳		
11 - 12		✳	✳		
13 - 14			✳	✳	
15 - 16				✳	✳

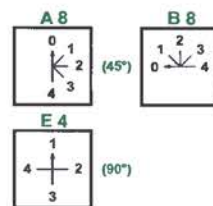
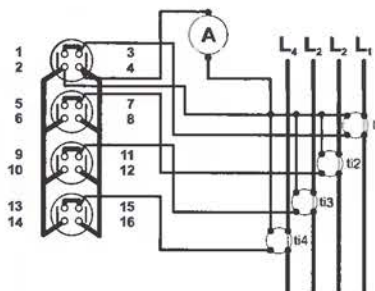

Číslo schématu
Diagram number
Anschlussbild Nr.

Označení na štítku
Label marking
Bezeichnung auf dem Schild

8102

Kontakt Contact Kontakt	0	L ₁	L ₂	L ₃	L ₄
1 - 2	*	*			
3 - 4	*	*	*		
5 - 6				*	*
7 - 8	*	*	*		

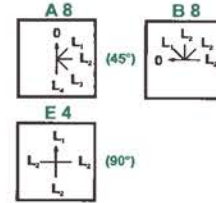
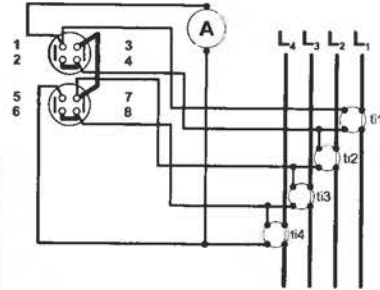

8151

Kontakt Contact Kontakt	0	L ₁	L ₂	L ₃
1 - 2	*	*		
3 - 4	*	*	*	
5 - 6			*	*
7 - 8		*	*	*
9 - 10	*	*	*	*
11 - 12	*	*	*	*

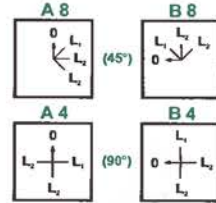
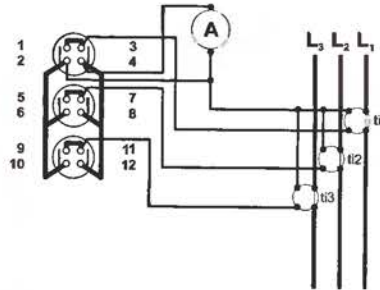

8157

Kontakt Contact Kontakt	0	L ₁	L ₂	L ₃
1 - 2	*	*		
3 - 4	*	*	*	
5 - 6	*	*	*	
7 - 8		*	*	*
9 - 10	*	*	*	*
11 - 12	*	*	*	*
13 - 14	*	*	*	*
15 - 16	*	*	*	*
19 - 20	*	*	*	*

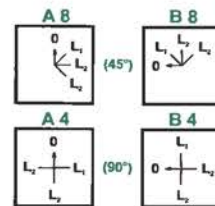
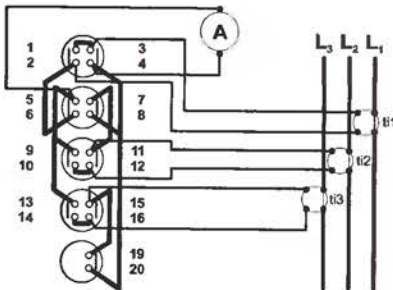

8164

Kontakt Contact Kontakt	0	L ₁	L ₂	L ₃
1 - 2	*	*		
3 - 4	*	*	*	
5 - 6	*	*	*	
7 - 8		*	*	*
9 - 10	*	*	*	*
11 - 12	*	*	*	*
13 - 14	*	*	*	*
15 - 16	*	*	*	*
17 - 18	*	*	*	*

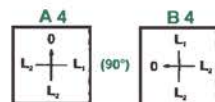
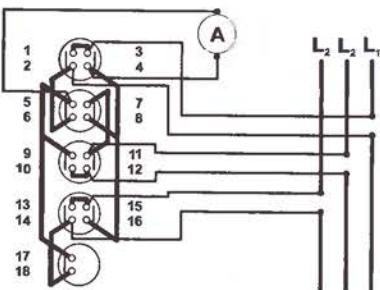

Číslo schématu
Diagram number
Anschlussbild Nr.

Označení na štítku
Label marking
Bezeichnung auf dem Schild

8256

Kontakt Contact Kontakt	0	1	2	3
1 - 2		X		
3 - 4			X	
5 - 6				X
7 - 8				X
9 - 10		X		
11 - 12	X			

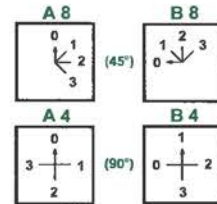
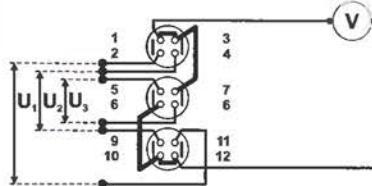

8351

Kontakt Contact Kontakt	0	L ₁ L ₂	L ₂ L ₃	L ₁ L ₃
1 - 2		X		X
3 - 4			X	
5 - 6		X	X	
7 - 8				X

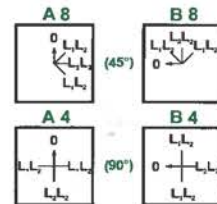
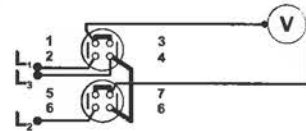

8357

Kontakt Contact Kontakt	L ₁ L ₃	L ₂ L ₃	L ₁ L ₂	0	L ₁ N	L ₂ N	L ₃ N
1 - 2	X		X		X		
3 - 4					X	X	X
5 - 6		X				X	
7 - 8			X				
9 - 10							X
11 - 12	X	X					

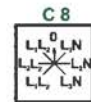
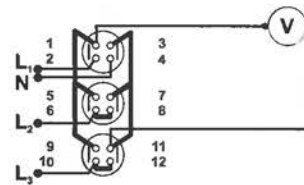

8359

Kontakt Contact Kontakt	L ₁ L ₃	L ₂ L ₃	L ₁ L ₂	0	L ₁ L ₂	L ₂ L ₃	L ₁ L ₃
1 - 2	X		X				
3 - 4					X		X
5 - 6		X					
7 - 8						X	
9 - 10			X				
11 - 12					X		
13 - 14	X	X					
15 - 16						X	X

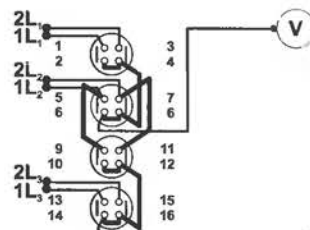

Číslo schématu
Diagram number
Anschlussbild Nr.

Označení na štítku
Label marking
Bezeichnung auf dem Schild

8453

Kontakt Contact Kontakt	L_3	0	L_2	L_1
1 - 2	*			
3 - 4		*		
5 - 6	*			
7 - 8		*		
9 - 10	*			
11 - 12		*		
13 - 14	*			
15 - 16			*	
17 - 18	*			
19 - 20				*

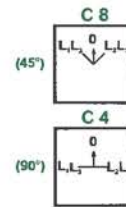
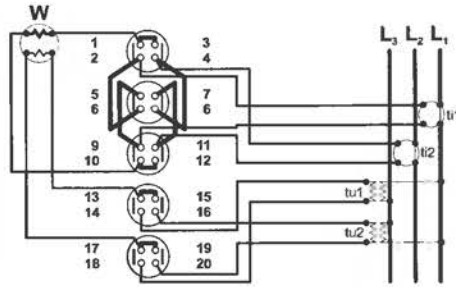

8551

Kontakt Contact Kontakt	0	N	L_3	L_2	L_1
1 - 2	*	*			
3 - 4	*	*			
5 - 6	*	*			
7 - 6		*	*	*	*
9 - 10		*	*	*	*
11 - 12		*	*	*	*
13 - 14		*	*	*	*
15 - 16			*	*	*
17 - 18			*	*	*

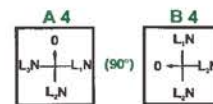
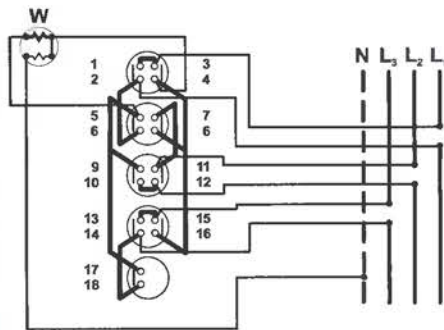

8752

Kontakt Contact Kontakt	0	L_2	L_3	L_1
1 - 2	*	*		
3 - 4	*	*		
5 - 6	*	*		
7 - 8	*	*		
9 - 10	*	*		
11 - 12		*	*	*
13 - 14	*		*	*
15 - 16	*	*		*
17 - 18	*	*		*
19 - 20				*

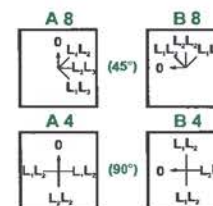
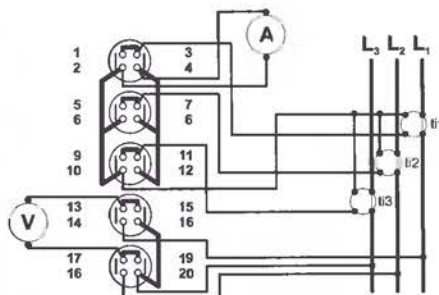

SPÍNAČE PRO JEDNOFÁZOVÉ MOTORY

SWITCHES FOR SINGLE-PHASE MOTORS / SCHALTER FÜR EINPHASENMOTOREN

Číslo schématu
Diagram number
Anschlussbild Nr.

Označení na štítku
Label marking
Bezeichnung auf dem Schild

9051

Kontakt Contact Kontakt	0	1	2
1 - 2		X	
3 - 4			X
5 - 6			X
7 - 8		X	

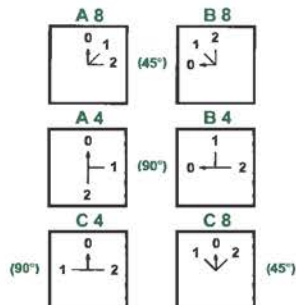
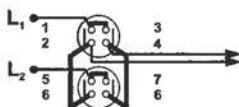

9101

Kontakt Contact Kontakt	1	0	2
1 - 2	X		X
3 - 4	X		X
5 - 6			
7 - 8	X		
9 - 10	X		
11 - 12			X

Reverzační přepínač
Reversing switch
Umkehrschalter

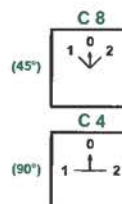
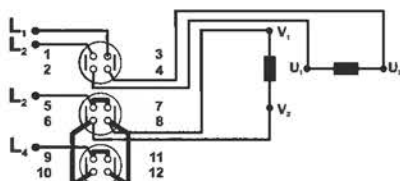

9256

Kontakt Contact Kontakt	1	2
1 - 2	X	X
3 - 4		X
5 - 6		X
7 - 8	X	
9 - 10	X	X

POLOHA | SPOJENÍ
1 VINUTÍ V SERII (220 V)
2 VINUTÍ PARALELNĚ (110 V)

1 Vinutí v serií (220 V)
Series winding
Reihenschlusswicklung

2 Vinutí paralelně (110 V)
Parallel winding
Nebenschlusswicklung

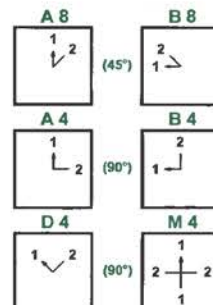
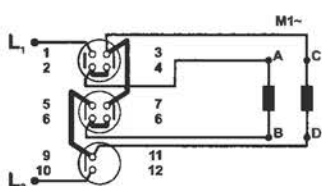

9455

Kontakt Contact Kontakt	0	1	2
1 - 2		X	X
3 - 4		X	
5 - 6		X	X

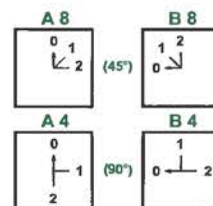
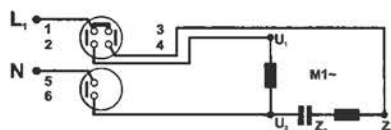

9501

Kontakt Contact Kontakt	0	1	2
1 - 2			X
3 - 4		X	
5 - 6			X
7 - 8		X	
9 - 10		X	X
11 - 12		X	X

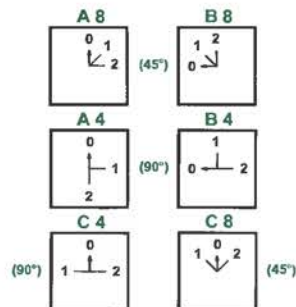
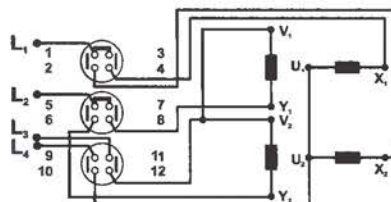

SPÍNAČE PRO TROJFÁZOVÉ ASYNCHRONNÍ MOTORY

SWITCHES FOR THREE PHASE MOTORS / SCHALTER FÜR ASYNCHRONE DREIPHASENMOTOREN

Číslo schématu
Diagram number
Anschlussbild Nr.

Označení na štítku
Label marking
Bezeichnung auf dem Schild

9151

Kontakt Contact Kontakt	1	0	2
1 - 2	X		
3 - 4			X
5 - 6			X
7 - 8	X		
9 - 10	X		X

Reverzační přepínač
Changing reversing switch
Umkehrschalter

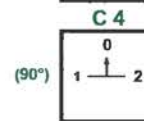
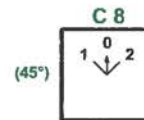
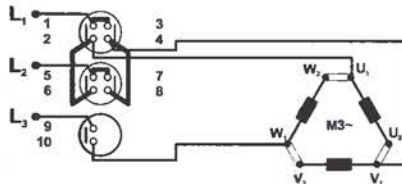

9153

Kontakt Contact Kontakt	Δ	Y	0	Y	Δ
1 - 2				X	X
3 - 4	X	X			
5 - 6	X	X			
7 - 8				X	X
9 - 10	X				X
11 - 12	X				X
13 - 14		X		X	
15 - 16	X	X		X	
17 - 18	X			X	
19 - 20	X	X		X	

Reverzační přepínač
Changing reversing switch Y - Δ
Umkehrschalter

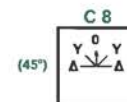
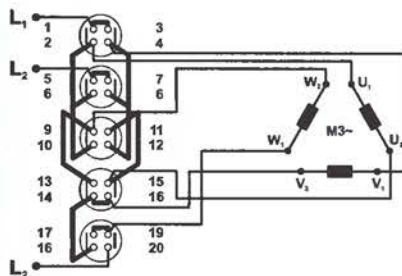

9352

Kontakt Contact Kontakt	Y	Δ
1 - 2	X	
3 - 4		X
5 - 6	X	
7 - 8		X
9 - 10	X	X

Přepínač
Change-over switch
Umschalter Y - Δ

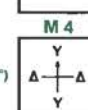
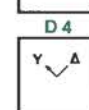
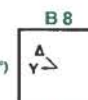
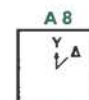
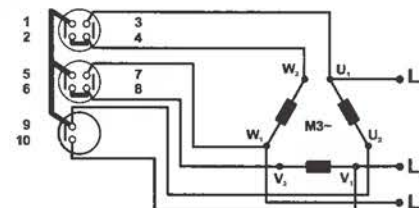

9551

Kontakt Contact Kontakt	0	Y	Δ
1 - 2		X	X
3 - 4			X
5 - 6			X
7 - 8		X	
9 - 10	X	X	
11 - 12	X		
13 - 14	X	X	
15 - 16			X

Přepínač
Change-over switch
Umschalter Y - Δ

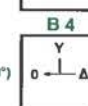
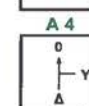
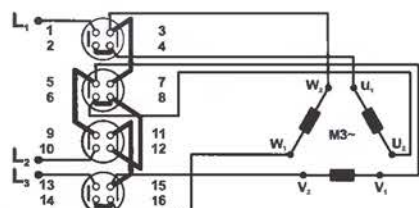

Číslo schématu
Diagram number
Anschlussbild Nr.

Označení na štítku
Label marking
Bezeichnung auf dem Schld

9154

Kontakt Contact Kontakt	2	1	0	1	2
1 - 2				X	X
3 - 4	X	X			
5 - 6	X	X			
7 - 8				X	X
9 - 10	X				X
11 - 12	X				X
13 - 14		X		X	
15 - 16		X		X	
17 - 18	X				X
19 - 20	X				X
21 - 22	X				X
23 - 24		X		X	

Reverzační přepínač pólů
Pole changing reversing switch
Polumkehrschalter (DAHLANDER)

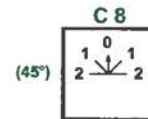
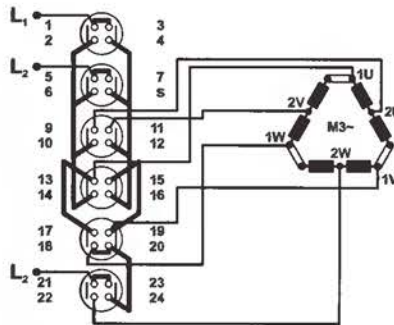

9354

Kontakt Contact Kontakt	1	2
1 - 2	X	
3 - 4		X
5 - 6		X
7 - 8	X	
9 - 10		X
11 - 12		X
13 - 14	X	
15 - 16		X

Přepínač pólů
Pole changing switch
Polumschalter Δ - Y (DAHLANDER)

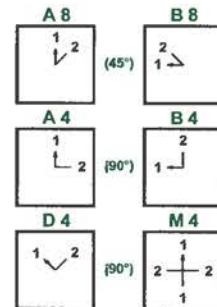
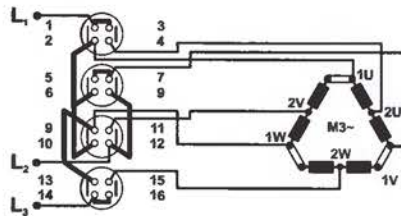

9552

Kontakt Contact Kontakt	0	1	2
1 - 2		X	
3 - 4			X
5 - 6			X
7 - 8		X	
9 - 10			X
11 - 12			X
13 - 14		X	
15 - 16			X

Přepínač pólů
Pole changing switch
Polumschalter Δ - Y (DAHLANDER)

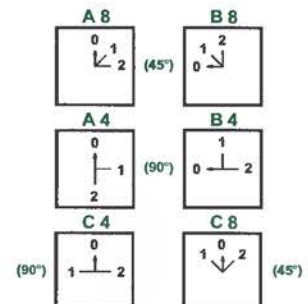
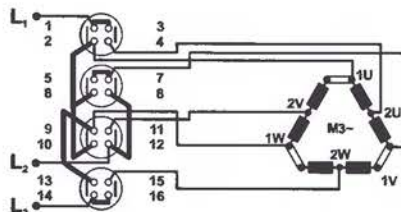

Číslo schématu
Diagram number
Anschlussbild Nr.

Označení na štítku
Label marking
Bezeichnung auf dem Schild

9554

Přepínač póů
Pole changing switch
Polumschalter $(O-\Delta_A-\Upsilon_A-\Upsilon_B)$

Kontakt Contact Kontakt	0	1	2	3
1 - 2				X
3 - 4				X
5 - 6			X	
7 - 8			X	
9 - 10	X			
11 - 12	X			
13 - 14			X	
15 - 16			X	
17 - 18	X			
19 - 20				X
21 - 22	X	X		
23 - 24			X	

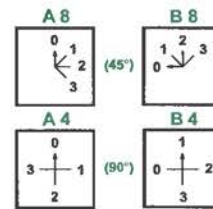
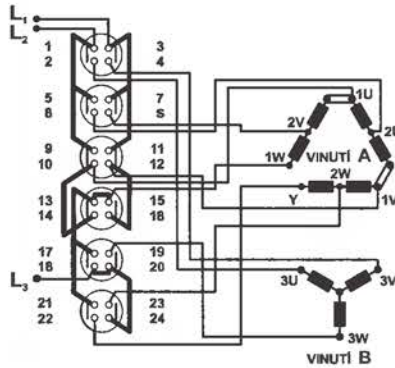

9555

Přepínač póů
Pole changing switch
Polumschalter $(O-\Delta_A-\Upsilon_B-\Upsilon_A)$

Kontakt Contact Kontakt	0	1	2	3
1 - 2			X	
3 - 4			X	
5 - 6				X
7 - 8				X
9 - 10	X			
11 - 12	X			
13 - 14				X
15 - 16				X
17 - 18	X			
19 - 20			X	
21 - 22	X	X		
23 - 24				X

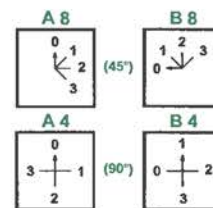
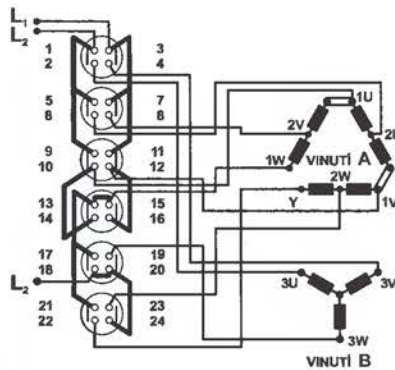

9556

Přepínač póů
Pole changing switch
Polumschalter $(O-\Upsilon_B-\Delta_A-\Upsilon_A)$

Kontakt Contact Kontakt	0	1	2	3
1 - 2		X		
3 - 4		X		
5 - 6				X
7 - 8				X
9 - 10			X	
11 - 12			X	
13 - 14				X
15 - 16				X
17 - 18			X	
19 - 20	X			
21 - 22			X	X
23 - 24				X

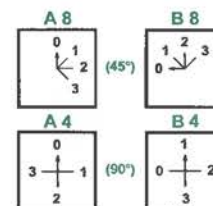
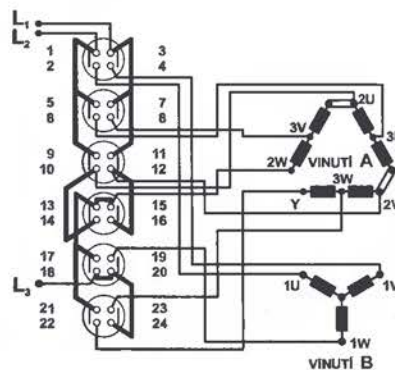

Číslo schématu
Diagram number
Anschlussbild Nr.

Označení na štítku
Label marking
Bezeichnung auf dem Schild

9553

Kontakt Contact Kontakt	0	1	2
1 - 2		X	
3 - 4			X
5 - 6	X		
7 - 8		X	
9 - 10	X		
11 - 12		X	
13 - 14	X		
15 - 16		X	

Přepínač pólů 2 oddělené vinutí
the pole changing switch, two separate windings
der Polumschalter zwei Separatwicklungen

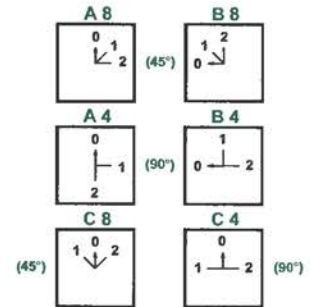
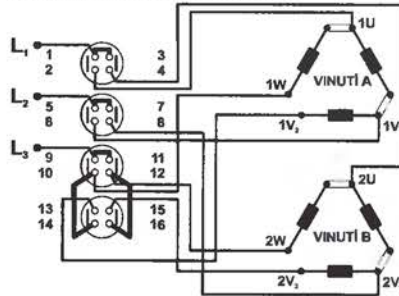

9557

Kontakt Contact Kontakt	0	1	2	3	4
1 - 2				X	
3 - 4					X
5 - 6	X				
7 - 8		X			
9 - 10			X		
11 - 12				X	
13 - 14				X	
15 - 16					X
17 - 16	X				
19 - 20		X			
21 - 22			X		
23 - 24				X	
25 - 26	X				
27 - 28		X			
29 - 30			X		
31 - 32				X	
33 - 34	X	X			
35 - 36		X	X		

Přepínač pólů
the pole changing switch ($\Delta_A - \Delta_B - Y_A - Y_B$)
der Polumschalter

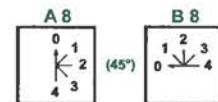
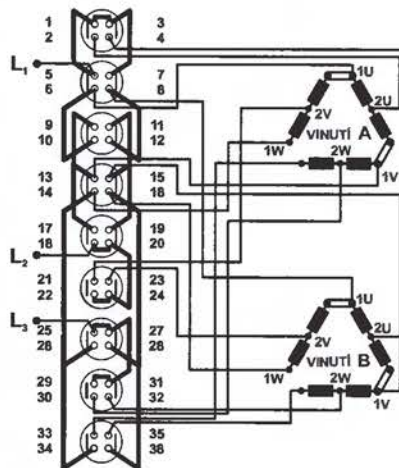

9567

Kontakt Contact Kontakt	0	1	2	3
1 - 2				X
3 - 4	X	X		
5 - 6	X	X		
7 - 8	X	X		
9 - 10	X	X		
11 - 12		X	X	
13 - 14		X	X	
15 - 16	X	X		
17 - 18	X	X		
19 - 20				X
21 - 22				X

Přepínač pólů
the pole changing switch ($O - Y - \Delta - Y$)
der Polumschalter

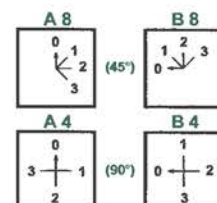
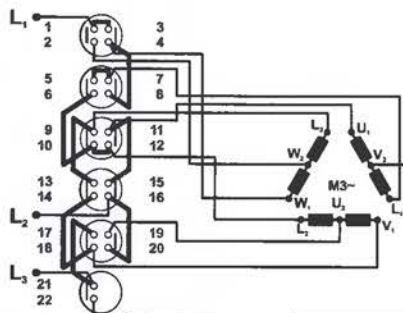

SPECIFIKACE ATYPICKÉHO PROGRAMU SPÍNÁNÍ

Zákazník	
Adresa	
IČO	DÍČ
Kontaktní osoba	
Tel.	Fax
Datum	
Spínač je určen pro	

Spínací úhel (zakroužkujte)

30° - 60°

45° - 90°

○ Jednosměrné otáčení

Výchozí poloha - označte šipkou

Vratný pohyb - označte šipkou ve směru návratu (jen pro 45°)

45° a 90°: Doporučená výchozí poloha 1 nebo 7. Je však možno ji umístit v kterékoli vyznačené poloze.
 30° : Doporučená výchozí poloha 1 nebo 10.

Typová řada

VS10	VS16	VS161	VS25	VS32	VS40	VS63	VS100	VSC125	VSC 315
○	○	○	○	○	○	○	○	○	○

Normalizované spoje
 Normalizované spoje pro spojení kontaktů ve stejném patře a mezi dvěma sousedními patry.

<input checked="" type="checkbox"/>	Sepnutý kontakt
<input checked="" type="checkbox"/> <input checked="" type="checkbox"/>	Sepnutý kontakt ve dvou (nebo více) po sobě následujících polohách, s přerušením v mezipoloze.
<input checked="" type="checkbox"/> <input checked="" type="checkbox"/>	Sepnutý kontakt ve dvou (nebo více) po sobě následujících polohách, bez přerušení v mezipoloze.
<input checked="" type="checkbox"/> <input type="checkbox"/>	Překrývající se kontakty: jeden z kontaktů spíná (nebo rozezpíná) až po rozeprnutí (nebo zapnutí) druhého kontaktu
<input checked="" type="checkbox"/>	Impulsní kontakt: Je seprnut v mezipoloze po dobu potřebnou ke změně polohy

Čelní deska \ Ovladač	OM	OS	OV	OP	M	S	O	K
VA								
VP								
VAV								
VAP								
VPP								
VAVP								
V (bez čelní desky)								

Číslo kontaktu	Teoretické značení poloh											
	1	2	3	4	5	6	7	8	9	10	11	12
1 - 2												
3 - 4												
5 - 6												
7 - 8												
9 - 10												
11 - 12												
13 - 14												
15 - 16												
17 - 18												
19 - 20												
21 - 22												
23 - 24												
25 - 26												
27 - 28												
29 - 30												
31 - 32												
33 - 34												
35 - 36												
37 - 38												
39 - 40												
41 - 42												
43 - 44												
45 - 46												
47 - 48												

Nedoporučujeme kombinovat

Zodní upevnění

Barva čelní desky černá žlutá

Štítek k čelní desce C M S Z

Barva ovladače černá červená šedá

Příslušenství

Číslo výkresu schématu

Číslo výkresu zákazníka

OBZOR, výrobní družstvo

Louky - Slanica 378 • 764 13 Zlín

prodej - tel.: 00420-67-719 51 19 • 719 51 51 • 719 51 50

technická podpora: 00420-67-719 51 53 • 719 51 75

prodej - fax: 00420-67-719 51 52 • 719 51 50

www.obzor.cz • marketing@obzor.cz • odbyt@obzor.cz