

KERAMICKÁ TOPNÁ TĚLESA

CERAMICAL HEATING ELEMENTS



ELTOP PRAHA s.r.o.

BACKER BHV AB

Stručný úvod a charakteristika firmy ELTOP PRAHA s.r.o.

Společnost Eltop Praha s.r.o. v roce 2001 oslavila deset let existence. Je tedy mladou, ale dynamicky se rozvíjející se společností, která úspěšně podniká především v oblasti elektrických topných těles. Od konce roku 2000 je součástí švédské skupiny Backer BHV AB.

V nabídce jsou:

- Topná tělesa trubková určená pro domácí spotřebiče, pro ohřevy v průmyslu a řemeslné práce. Běžný sortiment je na skladě, ale většinou se vyrábí na zakázku. Dodací termíny jsou krátké;
- Keramická topná tělesa a infrazářiče pro ohřevy vzduchu, nepřímé ohřevy vody a dalších kapalin, pro sušárny i umělé líhně a ohřevy selat;
- Nízkozatížené i vysokozatížené topné patrony, mikročlánky i topné pasy a manžety pro technologie na zpracování plastů, pryže a tlakové lití zinkových slitin;
- Tepelná čidla a regulátory teploty;
- Průtokové ohřivače vody, elektrické bojler, sušáky ručníků;
- Komplexní dodávky elektrických průmyslových ohřevů.

V případě zájmu si vyžádejte speciální katalogy pro tento sortiment u výrobce. Příslušné kontakty jsou uvedeny na zadní straně katalogu.

Keramická topná tělesa tvoří významnou část produkce firmy ELTOP PRAHA s.r.o. Tato část souboru katalogů je určena přehledu jejich sortimentu.

Introduction and characterization of ELTOP PRAHA s.r.o.

Eltop Praha s.r.o. celebrated 10 years of its existence in 2001. It is still young but dynamic growing company that has been successfully involved first of all in the business of electrical heating elements. It has become part of Swedish group Backer BHV AB since end of 2000.

Our offer includes:

- Tube heating elements for household appliances, for industrial heating and for professional craftsmen. Common assortment is kept on store but most of our production is manufactured to order. Delivery terms are short.
- Ceramic heating elements and infra-red radiators for heating of air, indirect heating of water and other liquids, for drying chambers, hatcheries or heating of piglets on farms.
- Low-loaded and high-loaded heating cartridges, micro cells, heating bands and collars for plastic and rubber processing technologies and for pressure casting of zinc alloys.
- Thermal sensors and temperature controllers.
- Through-flow water heaters, electrical storage water heaters, towel dryers.
- Complex deliveries of industrial electrical heating.

In case of your interest in our products be so kind and ask our personnel for special catalogues of this assortment. Relevant contact data are given on the last page of this catalogue.

Ceramic heating elements are important part of production range of ELTOP PRAHA s.r.o.. This part of set of our catalogues presents them.



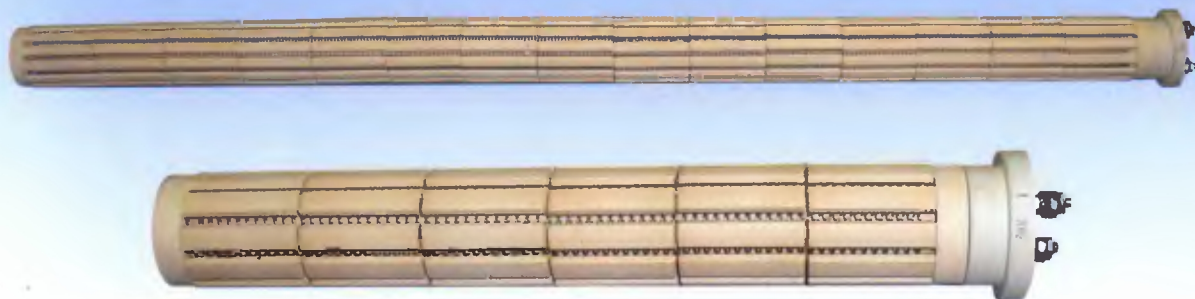

Topné těleso

Člávkové topné těleso pro nepřímý ohřev vody zejména v bojlerech. Je tvořeno keramickými nosičky kruhového průřezu, uvnitř kterých prochází topná spirála. Patří k nejrozšířenějším typům topných těles. Je konstruováno pro umístění do vodorovné kovové trubky, některá provedení mohou pracovat ve svislé poloze. Je vyráběno ve stále se rozšiřující počtu provedení, která se mohou lišit prakticky ve všech parametrech. Nejběžnější typy ukončení tělesa a připojovacích vývodů jsou uvedeny v nákrese, běžně vyráběné průměry [mm] jsou 48,5; 48; 45; 42; 36; 26; 25; 24; 22; 20; 18; 16 a další. Uvedené tabulky představují začátek seznamu vyráběných provedení.

TYP 5003

Heating element

Sectional heating element for indirect heating of water, especially in storage water heaters. It consists of ceramic carriers of circular cross section; the heating spiral is led inside these ceramic carriers. It belongs to the most widely used types of heating elements. It is designed for placement into metal tube, it can work in horizontal position, some types also in vertical position. It is produced in growing number of types that can differ in almost all parameters.

TYPE 5003

The most common types of closing of the element and connecting outlets are given in the chart. Currently produced diameters [mm] are 45,5; 48; 45; 42; 36; 26; 25; 24; 22; 20; 18; 16 and other. The tables below represent the first part of the list of all types produced.

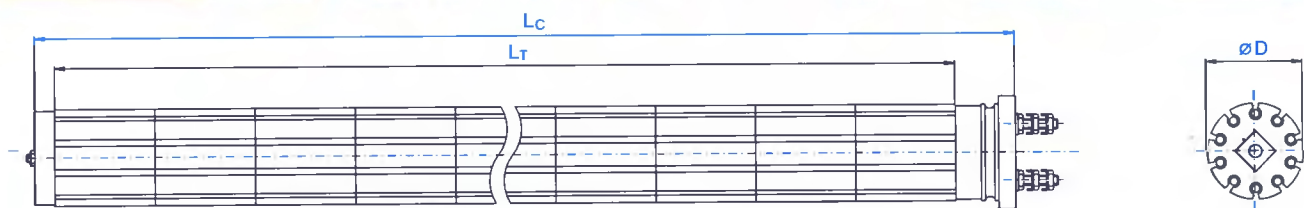

PROVEDENÍ / DESIGN 0... 5...

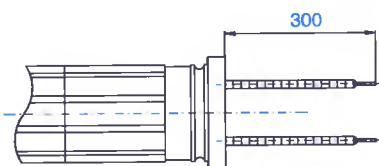

PROVEDENÍ / DESIGN 1..

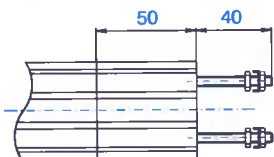

PROVEDENÍ / DESIGN 2..

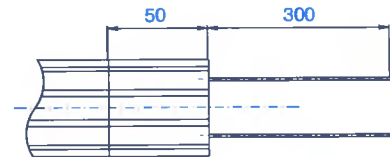

PROVEDENÍ / DESIGN 3..

TYP / TYPE	U[V]	P[W]	D[mm]	L _T [mm]	L _C [mm]
500390010	230	1000	48	300	350
500390020	230	1500	48	300	350
500390030	230	1600	48	300	350
500390040	230	1800	48	300	350
500390050	230	2000	48	300	350
500390060	230	2400	48	300	350
500390070	230	850	48	250	300
500390080	230	1000	48	250	300
500390090	230	1500	48	250	300
500390100	230	1600	48	250	300
500390110	230	1800	48	250	300
500390120	230	2000	48	250	300
500390140	230	2200	48	250	300
500390150	24	400	48	300	350
500390160	24	500	48	300	350
500390170	24	250	48	300	350
500390180	230	1000	48	150	200
500390190	230	7500	48	1000	1050
500390200	3x400	10 500	48	1550	1600
500390210	400	6000	48	900	950
500390220	230	3000	48	650	700
500390230	400	7500	48,5	1930	1980
500390240	400	3000	48	650	700

TYP / TYPE	U[V]	P[W]	D[mm]	L _T [mm]	L _C [mm]
500391010	230	7500	48	1950	2000
500391020	230	6000	48	950	1000
500391030	230	6000	48	900	950
500391040	230	3300	48	350	700
500391050	230	6000	48,5	910	960
500391060	400	7000	48,5	910	960

TYP / TYPE	U[V]	P[W]	D[mm]	L _T [mm]	L _C [mm]
500392010	230	7500	48	1900	1965
500392020	230	6000	48	950	1015
500392030	230	7500	48	1350	1415
500392040	230	4000	48	650	715
500392050	230	7000	48	900	965
500392060	230	4000	48	900	965

TYP / TYPE	U[V]	P[W]	D[mm]	L mm	L mm
500393010	230	7500	48	1900	1965
500393020	230	2000	48	900	965
500393030	400	4300	48,5	565	630
500393040	230	6000	48	900	965
500393050	230	3000	48	650	715
500393060	230	3000	48,5	114	114

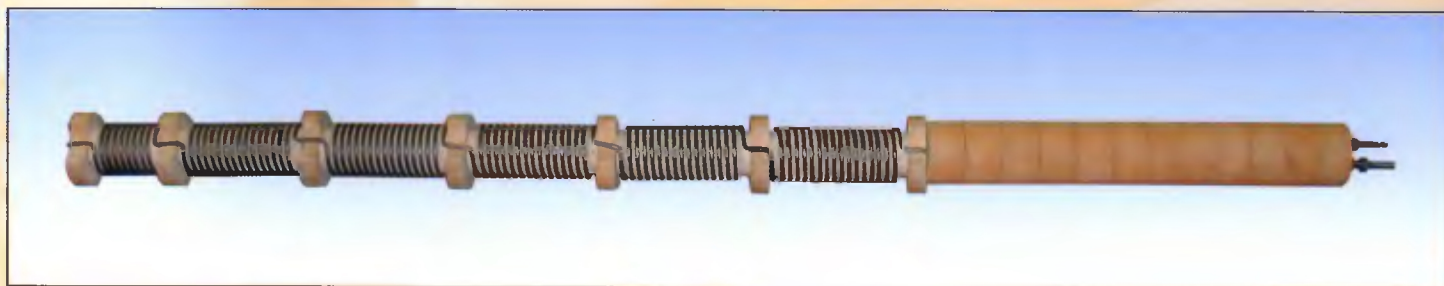

Ohřev kalicích pecí

TYP 15160

Topná tělesa určená pro rychlý ohřev materiálu v pecích v kalicích linkách. Jsou lépe regulovatelnou alternativou k plynovému ohřevu. Topné těleso je sestaveno z keramických dílů, odolných teplotě přes 1000° C, topná spirála je vinuta na povrchu.

Heating of hardening furnaces

TYPE 15160

Heating elements designed for a quick heating of material in furnaces in hardening lines. They are better adjustable alternative to gas heating. Heating element is assembled from ceramic parts resistant to temperatures over 1000 °C, heating spiral is wound on the surface.

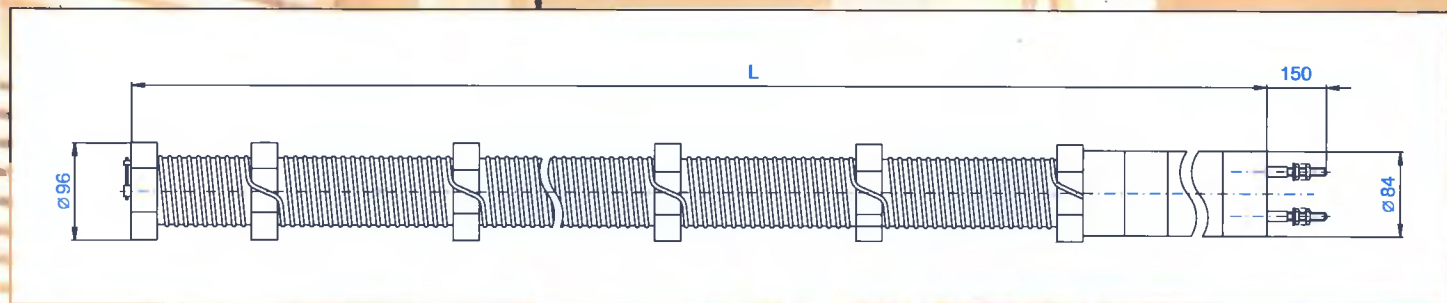

TYP / TYPE	U [V]	P [W]	L [mm]
1516090000	80	7000	1750



Keramický infrazářič

TYP 11001

Keramický infrazářič určený zejména pro vytápění provozů s živočišnou výrobou a pro technologické ohřevy v průmyslu. Topná spirála je zalita v keramickém tělese.

Ceramic infra-red radiator

TYPE 11001

Ceramic infra-red radiator is designed especially for heating of animal-breeding farms and for technological heating in industry. Heating spiral is casted in ceramic body.

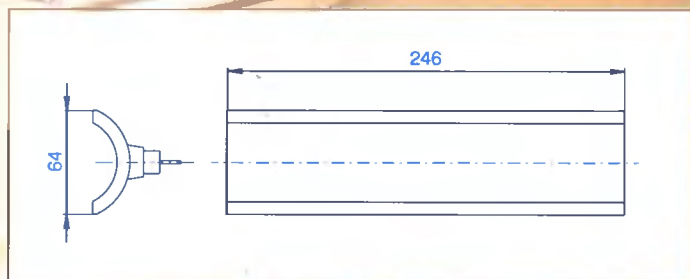

TYP / TYPE	U [V]	P [W]
1100190000	230	300
1100190010	230	500
1100190020	230	750
1100190030	230	1000
1100190040	230	1200



Keramický infrazářič

TYP 11001

Keramický infrazářič určený zejména pro vytápění provozů s živočišnou výrobou a pro technologické ohřevy v průmyslu. Topná spirála je zalita v keramickém tělese, které má glazovaný povrch.

Ceramic infra-red radiator

TYPE 11001

Ceramic infra-red radiator is designed especially for heating of animal breeding farms and technological heating in industry. Heating spiral is casted in ceramic body having glazed surface.

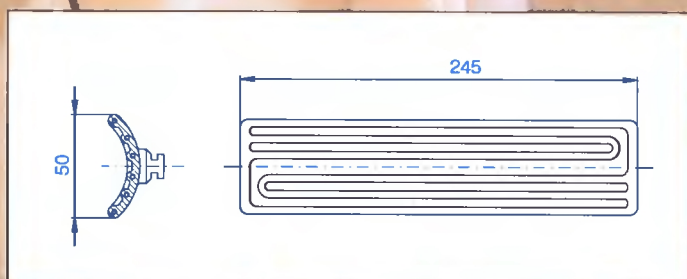

TYP / TYPE	U	P W
1100190050	230	150
1100190060	230	250
1100190070	230	400
1100190080	230	650
1100190090	230	1000

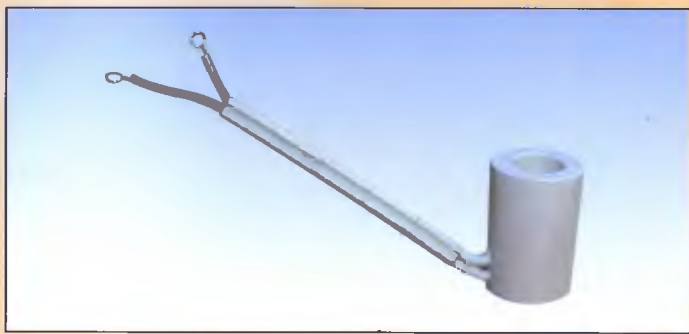

Těleso do páječky

TYP 15126

Topné těleso určené pro ohřev pájecího hrotu v elektrických páječkách.

Heating element for soldering iron TYPE 15126

Heating element designed for heating of soldering tip in electrical soldering irons.

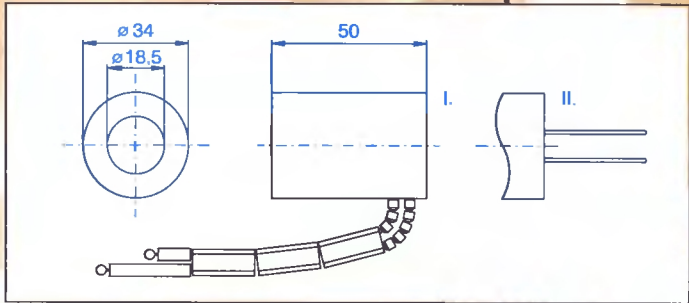

TYP / TYPE	U [V]	P[W]	TVAR / FORM
1512690010	230	150	I.
1512690020	230	200	I.
1512690030	230	250	I.
1512690040	230	200	II.

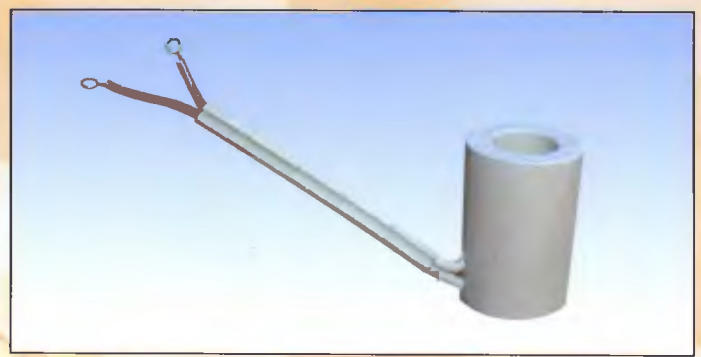

Těleso do páječky

TYP 15022

Topné těleso určené pro ohřev pájecího hrotu v elektrických páječkách.

Heating element for soldering iron TYPE 15022

Heating element designed for heating of soldering tip in electrical soldering irons.

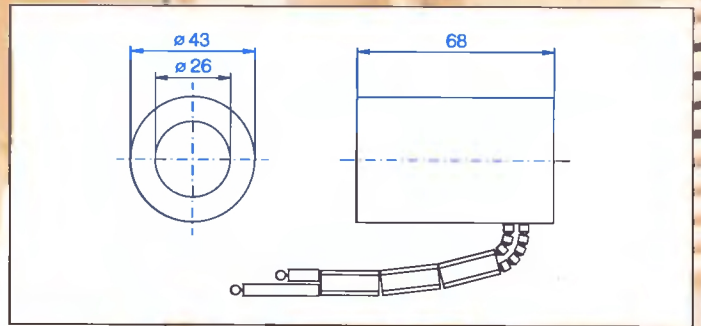

TYP / TYPE	U	P[W]
1502290000	230	300
1502290010	230	500
1502290020	230	350
1502290030	230	200
1502290040	230	250
1502290050	230	400

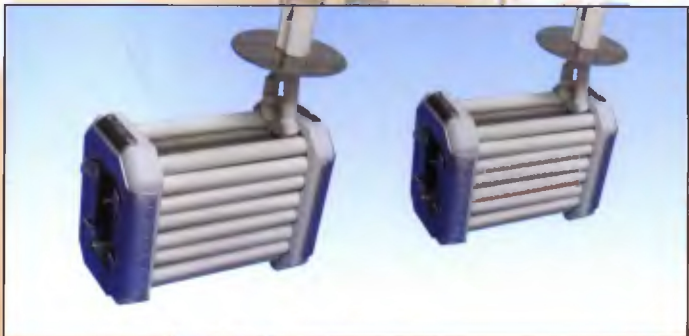

Těleso do páječky

TYP 13460

Topné těleso určené pro ohřev pájecího hrotu v elektrických páječkách. Topná spirála prochází keramickými trubičkami.

Heating element for soldering iron TYPE 13460

Heating element designed for heating of soldering tip in electrical soldering irons. Heating spiral goes through the ceramic tubes.

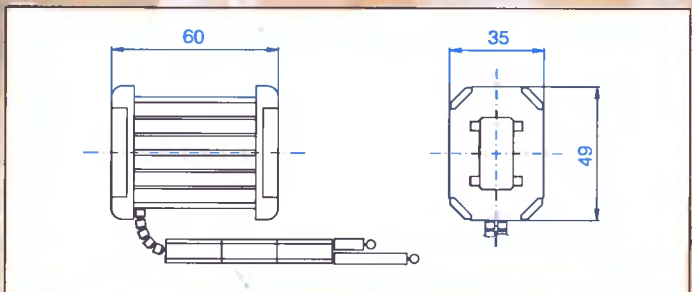

TYP / TYPE	U[V]	P[W]
1346001019	230	380

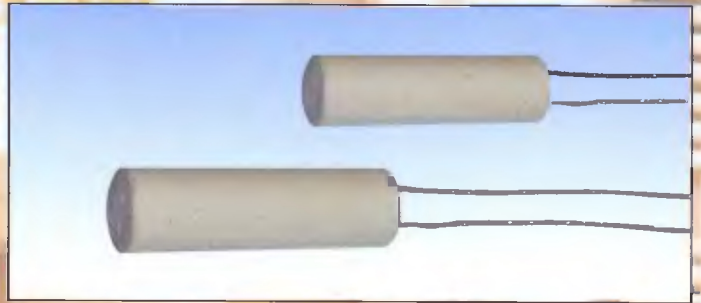

Těleso do páječky

TYP 13100

Topné těleso určené pro ohřev pájecího hrotu v elektrických páječkách.

Heating element for soldering iron TYPE 13100

Heating element designed for heating of soldering tip in electrical soldering irons.

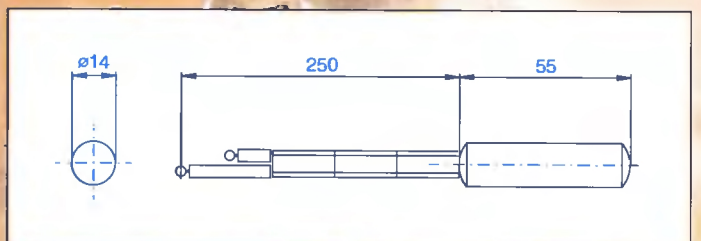

TYP / TYPE	U[V]	P[W]
1310001009	230	100



Topná spirála

Topná spirála v keramických korálcích určená pro ohřev ve velkokuchyňských zařízeních vyráběných závodem ALBA Hořovice.

Heating spiral

Heating spiral in ceramic beads designed for heating of high-capacity kitchen heating devices produced by ALBA Horovice.

TYP 15004

TYPE 15004



TYP / TYPE	U[V]	P[W]
1500490430	230	2000
1500490840	400	2000

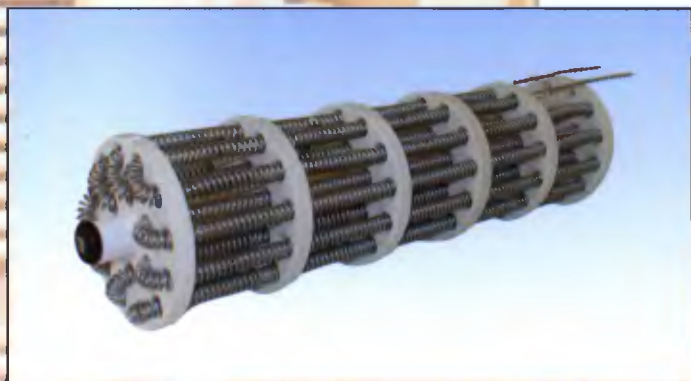

Topné těleso

Topné těleso určené pro vnitřní ohřev trubek větších průměrů.

Heating element

Heating element designed for inner heating of tubes of larger diameters.

TYP 14264

TYPE 14264

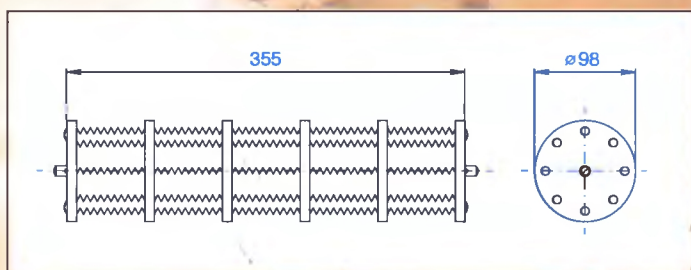

TYP / TYPE	U[V]	P[W]
1426490000	3x400	6000



Topná spirála

Topná spirála v keramických korálcích určená do přenosné pečicí pánve Remoska.

Heating spiral

Heating spiral in ceramic beads designed for portable "Remoska" baking pan.

TYP 15002

TYPE 15002

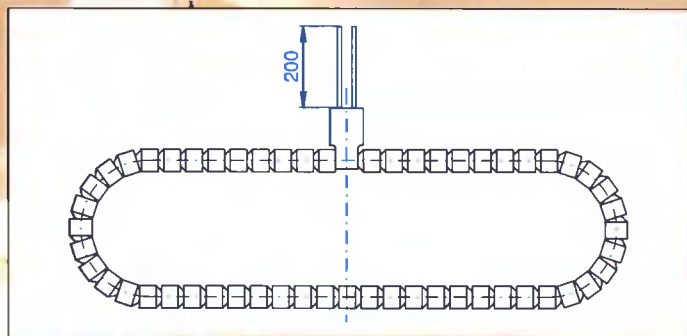

TYP / TYPE	U	P	POZN. / NOTE
1500290010	230	650	vývody s korálky/outlets with beads
1500290020	230	500	
1500290040	230	500	vývody s korálky/outlets with beads
1500290050	230	650	



Keramický infrazářič

Topné těleso určené pro sálavý ohřev.

Ceramic infra-red heater

Heating element designed for radiation heating.

TYP 14093

TYPE 14093

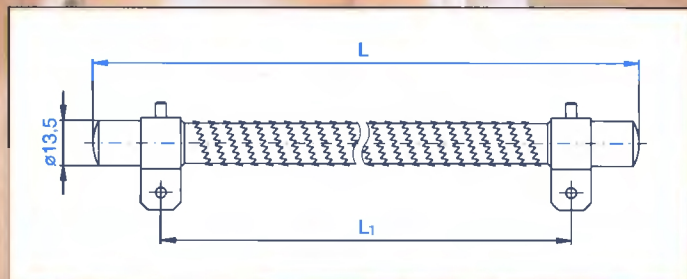

TYP / TYPE	U[V]	P[W]	L[mm]	L ₁
1409390010	230	450	250	220
1409390020	230	1000	250	220
1409390030	230	750	250	220
1409390040	230	1250	300	260
1409390050	230	1000	300	260
1409390060	230	800	300	260



Topná patrona

TYP 14154

Článeková keramická topná patrona s univerzálním použitím.

Heating cartridge

TYPE 14154

Sectional ceramic heating cartridge with universal application possibilities.

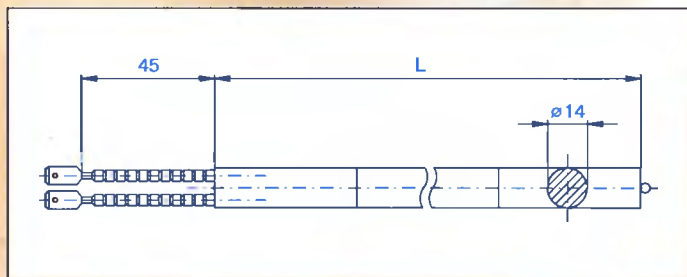

TYP / TYPE	U[V]	P[W]	L[mm]
1415490010	230	1000	475
1415490020	230	1200	475
1415490030	230	750	400
1415490040	230	1000	400



Navinuté topné těleso

TYP 15004

Samonosné ohebné topné těleso vytvořené navinutím okoralované spirály kolem vlastního vývodu. Je určeno pro vnitřní ohřev trubíc, které mohou být tvarované či v méně přístupných místech.

Wound heating element

TYPE 15004

Self-supporting flexible heating element produced by winding of beaded spiral around own outlet. It is designed for inner heating of tubes that can be formed or placed in less accessible places.

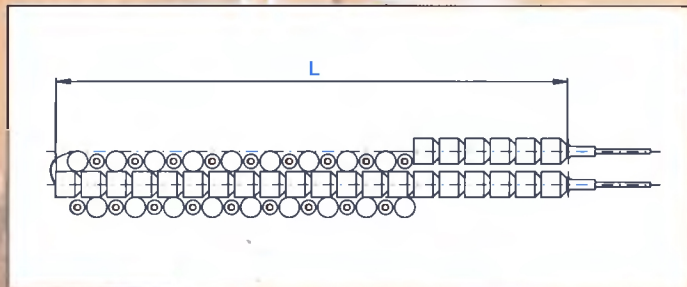

TYP / TYPE	U[V]	P[W]	L[mm]
1500491300	230	2000	280

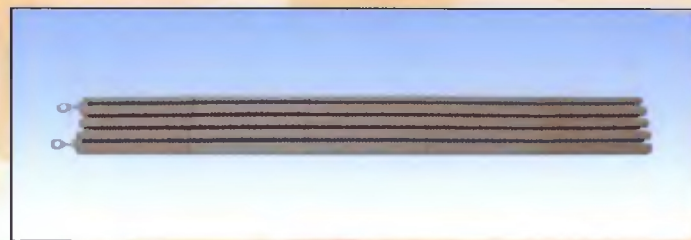

Ploché topné těleso

TYP 15148

Článekové topné těleso určené zejména do sušicích strojů v textilním průmyslu.

Flat heating element

TYPE 15148

Sectional flat heating element designed especially for drying machines in textile industry.

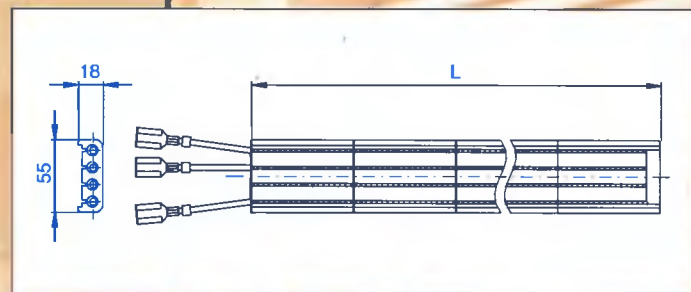

TYP / TYPE	U[V]	P[W]	L[mm]
1514890010	3x230	1500	1500
1514890020	3x230	1000	1000

ELTOP PRAHA s.r.o. je členem skupiny Backer BHV AB, která se zabývá výrobou elektrických topných těles a náleží ke švédské společnosti NIBE.

ELTOP PRAHA s.r.o. is a member of Backer BHV AB group, which is active in electric heating elements business and belongs to the Swedis group NIBE.

Backer BHV AB
SÖSDALA, Sweden

Norske Backer A/S
KONGSVINGER, Norway

Backer BHV AB
TJÖRNARP, Sweden

Oy Meyer Vastus AB
MONNBY, Finland

Backer FER srl
SANT' AGOSTINO, Italy

Backer-OBR Sp.z.o.o.
PYRZYCE, Poland

Backer Elektro CZ s.r.o.
Hlinsko, Czech Republic

ELTOP PRAHA s.r.o.
Miřetice, Czech Republic



ELTOP PRAHA s.r.o.
Miřetice 32 539 55 Miřetice Czech Republic
E-mail: eltop.praha@iol.cz

OTS, technický úsek / Technical Department
Tel.: +420 469 344 418
Obchodní a ekonom. úsek / Commercial and Economic Dep.
Tel., fax: +420 469 344 419
Výrobní úsek, prodej / Production Department and Sale
Tel.: +420 469 344 176

ELTOP PRAHA s.r.o.
Železničářů 204/6 170 00 Praha 7 Czech Republic

Velkoobchodní zastoupení / Wholesale representation
Tel., fax: +420 2 246 171 89