



VÝROBNÍ PROGRAM

Stykače

Tepelná nadproudová relé

Časová relé

Spouštěče motorů



Obsah

Úvod	
I. Všeobecné provozní podmínky	4
II. Záruční podmínky	4
III. Balení	4
1. Stykače	4
1.1 Všeobecná část	5
1.1.1 - použití	5
1.1.2 - normativy	5
1.1.3 - certifikace	5
1.1.4 - pracovní podmínky	6
1.1.5 - tabulka pro volbu typu stykače	7
1.1.6 - spínání kapacitních zátěží	10
1.1.7 - krátkodobá přetížitelnost	10
1.1.8 - konfigurace kontaktů	11
1.1.9 - základní ovládací napětí	11
1.1.10 - spínání stejnosměrného proudu	12
1.1.11 - ovládání stejnosměrným napětím	12
1.2 Stykače řady „C“	14
1.2.1 - technická data	14
1.2.2 - rozměrové výkresy	16
1.2.3 - značení svorek, připojitelné vodiče	20
1.2.4 - náhradní díly	21
1.2.5 - údržba stykače	22
1.2.6 - jištění	22
1.2.7 - údaje nutné pro objednání	22
1.3 Nastavbové prvky a příslušenství řady „C“	23
1.3.1 - pomocné kontakty	23
1.3.2 - elektronický časovač BT	27
1.3.3 - zesilovací člen BC	28
1.3.4 - odrušovací členy B0	29
1.3.5 - jednotka mechanického blokování BB	29
1.3.6 - adapter VKC	30
1.4 Stykače řady „V.F“	32
1.4.1 - technická data	32
1.4.2 - rozměrový výkres	34
1.4.3 - značení svorek	35
1.4.4 - náhradní díly	35
1.4.5 - údržba	36
1.4.6 - jištění	36
1.4.7 - stykače SF V250F	36
1.4.8 - údaje nutné pro objednání	37
1.5 Stykače pro těžký provoz	38
1.5.1 - technická data	38
1.5.2 - rozměrové výkresy	40
1.5.3 - značení svorek, připojitelné vodiče	42
1.5.4 - náhradní díly	43
1.5.5 - údržba a seřízení	46
1.5.6 - jištění	47
1.5.7 - stykače SF V53D	47
1.5.8 - údaje nutné pro objednání	47
1.6 Stykače pro spínání kondenzátorů	48
1.6.1 - popis	48
1.6.2 - technická data	48
1.6.3 - rozměrový výkres	49
1.6.4 - značení svorek, připojitelné vodiče	50
1.6.5 - nastavbové prvky	50
1.6.6 - náhradní díly	50
1.6.7 - údaje nutné pro objednání	50
1.7. Pomocné stykače řady „R“	51
1.7.1 - popis	51
1.7.2 - technická data	51
1.7.3 - rozměrový výkres	52
1.7.4 - značení svorek	52
1.7.5 - označení a poloha jednotek	53
1.7.6 - nastavbové prvky	54
1.7.7 - náhradní díly pomocných stykačů	54
1.7.8 - údaje nutné pro objednání	54
1.8 Instalační stykače „A“	55
1.8.1 - popis	55
1.8.2 - technická data	55
1.8.3 - rozměrový výkres	56
1.8.4 - značení svorek, připojitelné vodiče	57
1.8.5 - údržba	57
1.8.6 - údaje nutné pro objednání	57
2. Tepelná nadproudová relé	58
2.1 Všeobecná část	58
2.1.1 - popis	58
2.1.2 - normativy	58
2.1.3 - certifikace	58
2.1.4 - pracovní podmínky	58
2.1.5 - vybavení	59
2.1.6 - zapojení a montáž	61
2.1.7 - balení a skladování	64
2.1.8 - určovací tabulka pro T17 a T63	65
2.2 Relé řady „T“	66
2.2.1 - technická data	66
2.2.2 - proudové rozsahy, prvky zkratového jištění	68
2.2.3 - vypínací charakteristiky	68
2.2.4 - rozměrový výkres T17	72
2.2.5 - rozměrový výkres T50	72
2.2.6 - rozměrový výkres T63	73
2.2.7 - rozměrový výkres H17	74
2.2.8 - rozměrový výkres H63	74
2.3 Jistící soupravy	75
2.3.1 - jištění proudů nad 75 A	75
2.3.2 - údaje nutné pro objednání	79
3. Časová relé	80
3.1 Všeobecná část	80
3.1.1 Dodávané typy	80
3.1.2 Normativy	80
3.1.3 Technická data	80
3.2 AYD – časovač hvězda-trojúhelník	81
3.3 AAC – asymetrický cyklovač	81
3.4 ATM1, ATM3 – multifunkční časová relé	82
3.5 Rozměrové výkresy	83
3.6 Údaje nutné pro objednání	83
4. Spouštěče motorů	84
4.1 Všeobecná část	84
4.1.1 - použití	84
4.1.2 - normativy	84
4.1.3 - pracovní podmínky	84
4.1.4 - připojitelnost vodičů na svorky	85
4.1.5 - vybavení spouštěčů	85
4.1.6 - skladování	86
4.2 Spouštěče pro přímé spouštění	87
4.2.1 - popis	87
4.2.2 - technická data	88
4.2.3 - rozměrové výkresy	90
4.2.4 - schémata zapojení	92
4.3 Blokovací jednotky	94
4.3.1 - popis	94
4.3.2 - technická data	94
4.3.3 - rozměrové výkresy	96
4.4 Reverzační spouštěče	98
4.4.1 - popis	98
4.4.2 - technická data	98
4.4.3 - rozměrové výkresy	100
4.4.4 - schémata zapojení	102
4.5 Spouštěče hvězda-trojúhelník	104
4.5.1 - popis	104
4.5.2 - technická data	104
4.5.3 - rozměrové výkresy	106
4.5.4 - schémata zapojení	108
4.6 Údaje nutné pro objednání	109
5. Ostatní příslušenství	110
5.1 Skříňky stykačů v krytí IP30	110
5.2 Bralenové hřebeny	111

Úvod

I. Všeobecné provozní podmínky

Výrobky jsou konstruovány pro bezpečný provoz ve smyslu zákona 22/97 Sb. Výrobce vlastní certifikát autorizované osoby a vydal ES Prohlášení o shodě.

I přes tuto skutečnost však výrobce upozorňuje na rizika možného nebezpečí vyplývajícího z nesprávné manipulace.

1. Montáž a údržbu musí provádět pouze osoba znalá s příslušnou elektrotechnickou kvalifikací, která seznámí provozovatele s podmínkami bezpečného provozu.
 - Výrobek nesmí být užíván k jiným účelům než je vyroben.
 - Výrobek nesmí být svévolně upraven proti typovému provedení.
 - Výrobek nesmí být provozován v jiné než pracovní poloze, pokud není změna sjednána s výrobcem.
 - Výrobek nesmí být provozován na jiné napětí, proud a kmitočet, než byl vyroben nebo odborně upraven.
2. Výrobek musí být umístěn a zajištěn tak, aby byla znesnadněna manipulace osobám bez elektrotechnické kvalifikace, zejména dětem.
3. Před každým novým uvedením do provozu např. po opravě, údržbě a pod. se osoba znalá musí přesvědčit, zda je obnoveno v plném rozsahu krytí a všechna opatření pro zajištění bezpečnosti.
4. Při provozu je třeba dbát, aby nevzniklo nebezpečí požáru nebo výbuchu při úniku plynů, výparů hořlavých kapalin a výskytu hořlavého prachu.
5. Jakákoliv manipulace s přístrojem musí být prováděna osobou znalou. Veškeré úkony mimo měření izolovanými hroty musí být prováděny bez napětí.
6. Výrobek nesmí být provozován v podmínkách a prostředí, které nezaručují bezpečný provoz. Např. umístění na hořlavém podkladu, kryt z hořlavého materiálu, nedokonalé krytí proti vniknutí cizích těles případně proti vodě nebo jiným kapalinám.
7. Pro manipulaci na stykačích za provozu platí zásady pro obsluhu a práce pod napětím na el. zařízeních dle ČSN 33 2000-4-41. Rovněž je nutné dodržovat bezpečnou vzdálenost od stykačů z hlediska možnosti výšelehu oblouku při vypínání stykače.

II. Záruční podmínky

Výrobce poskytuje na své výrobky záruku **12 měsíců** od data převzetí kupujícím ze skladu výrobce. Reklamací lze uplatnit osobně nebo písemně v místě prodeje.

Podmínky pro uznání záruky

- předložení dokladu o koupi,
- výrobek je používán v souladu s kupní smlouvou a technickými podmínkami stanovenými platnými normami nebo výrobcem,
- výrobek musí být předložen kompletní s neporušeným plombovacím prvkem (nálepka je pouze u stykačů „C“, „V.F“ a „R“),
- u výrobků, které dosud nebyly použity, vzniká kupujícímu právo na výměnu vadné věci v případech, kdy věc nebyla poškozena nebo jinak znehodnocena (např. popisy),
- nemá-li poškození vliv na řádnou funkci výrobku, má kupující právo na opravu vadné části,
- výrobce má vždy právo na výměnu vadné věci místo opravy.

Reklamacie je vyřízena do 30ti dnů od uplatnění reklamacie u výrobce, pokud nebude s kupujícím dohodnuto prodloužení tohoto termínu. Záruční i mimozáruční opravy stykačů provádí výrobce Elektropřístroj, spol. s r.o.

III. Balení a skladování

Stykače se balí do papírových krabic po jednom kuse (nevratný obal). U jednotek PK a příslušenství se připouští i vícenásobné balení. Přístroje musí být uskladněny v suchých prostorách, chráněny před nepříznivými vlivy.

Maximální relativní vlhkost skladovacích prostor je 80 % při teplotě 20 °C.

Minimální skladovací teplota -50 °C.

Po ukončení životnosti je třeba přístroj demontovat a uložit do tříděného odpadu.



1.1 Všeobecná část

1.1.1 Použití

Vzduchové stykače (to znamená stykače, jejichž kontakty pracují ve vzduchu při normálním atmosférickém tlaku) jsou určeny pro časté spínání elektrických obvodů, zejména trojfázových asynchronních motorů. Stykače řady VH a VD jsou určeny pro nejtěžší provoz jako doly, hutě, válcovny apod.

**Základní kategorie užití pro spínací a řídicí přístroje nn
dle ČSN EN 60947-1, EN 60947-4-1 tab. I.**

Druh proudu	Kategorie užití	Typické použití pro hlavní obvody
stř.	AC-1	Neinduktivní nebo mírně induktivní zátěže, odporové pece
	AC-2	Kroužkové motory, spouštění, vypínání motorů v chodu
	AC-3	Motory s kotvou nakrátko, spouštění, vypínání motorů v chodu
	AC-4	Motory s kotvou nakrátko, spouštění, reverzace, krátkodobý chod
	AC-5a	Spínání elektrických výbojek
	AC-5b	Spínání elektrických žárovek
	AC-6a	Spínání transformátorů
	AC-6b	Spínání kondenzátorů
	AC-7a	Nepatrně induktivní zátěže v domácnostech a podobné použití
AC-7b	Motorové zátěže v domácnostech	
ss	DC-1	Neinduktivní nebo mírně induktivní zátěže, odporové pece
	DC-3	Derivační motory, spouštění, reverzace, krátkodobý chod, dynamické brzdění motorů
	DC-5	Sériové motory, spouštění, reverzace, krátkodobý chod, dynamické brzdění motorů
stř.	Typické použití pro pomocné obvody	
	AC-15	Řízení střídavých elektromagnetických zátěží pro pomocné obvody dle EN 60 947-5-1; tab. I. (ČSN EN 60 947-5-1)
ss	DC-13	Řízení ss elektromagnetů
	DC-14	Řízení stejnosměrných elektromagnetických zátěží s hospodárnyimi odpory v obvodu

1.1.2 Normativy

Stykače řad C, V..F, R, A, VH a VD jsou konstruovány, zkoušeny a schváleny v souladu s normami ČSN EN 60947-4-1, ČSN EN 60947-1, IEC 947-4-1, IEC 947-1, IEC 947-5-1 pro použití v přerušovaném provozu čl. 4.3.4.3 nebo v osmihodinovém provozu čl. 4.3.4.1. Při použití v nepřetržitém provozu čl. 4.3.4.2 je nutná dohoda s výrobcem ohledně stanovení tepelného a pracovního proudu a průřezu připojených vodičů.

1.1.3 Certifikace

Stykače jsou schváleny:



Systém jakosti je certifikován podle ČSN EN ISO 9001.

1.1.4 Pracovní podmínky

Stykače pracují za podmínek uvedených v normě ČSN EN 60947-4-1.

Funkční zatížitelnost stykačů a tepelných nadproudových relé zahrnuje proudy do 10ti násobku jmenovitého proudu těchto přístrojů.

Proti účinkům zkratových proudů je nutno obvod jistit tavnými pojistkami a nebo jističem.

Jištění proti zkratu jističem není zejména ekonomicky výhodné, protože z důvodu podstatně delších funkčních časů jističů oproti pojistkám nutno použít stykač větší proudové velikosti, aby se zajistila stejná koordinace jako při jištění tavnou pojistkou.

V tabulkách č. 1a, 1b, 6, 12, 15 a 35 jsou uvedeny typy, charakteristiky a maximální velikosti tavných pojistek, které zajišťují předepsané jištění pro příslušnou koordinaci typu 1 nebo 2 dle ČSN EN 60947-4-1 čl. 8.3.4.

Stykače řad VH a VD se vyrábějí v provedení pro normální klimatické podmínky dle ČSN EN 60947-1 a v provedení pro ztížené klimatické podmínky.

Stykače řady „C“, „V.F“, „R“ a „A“ se vyrábějí v jednotném provedení pro širokou skupinu klimatů G, které vyhovují z hlediska klimatické odolnosti klimatům studeným C, horkým suchým MWDr a horkým vlhkým vyrovnaným WDaE podle ČSN IEC 721-2-1, (IEC 721-2-1) a vyhovují:

- a) Zkoušce chladem podle ČSN EN 60068-2-1 (IEC 68-2-1).
Zkouška Ad: zkušební teplota -55 °C , doba expozice 16 hod.
- b) Zkoušce suchým teplem podle ČSN EN 60068-2-2
Zkouška Bd: zkušební teplota $+55\text{ °C}$, doba expozice 16 hod.
- c) Zkoušce vlhkým teplem cyklickým podle ČSN 345791-2-30 (IEC 68-2-30).
Zkouška Db: nejvyšší teplota 40 °C , počet cyklů 21, varianta 2.
- d) Zkoušce plísňemi podle ČSN 345791-2-10 (IEC 68-2-10).
Zkouška J: varianta 1.
- e) Zkoušce simulovaného slunečního záření na úrovni zemského povrchu podle ČSN 345791-2-5 (IEC 68-2-5).
Zkouška Sa: teplota 40 °C , počet cyklů 3.
Poznámka: U výrobků opatřených kryty se ověřují pouze výrobky v krytu.
- f) Zrychlené korozní zkoušce za přítomnosti oxidu siřičitého a kondenzace vodní páry podle ČSN ISO 6988.
Zkouška 1 cyklus.

Relativní vlhkost do 98% při teplotě $+35\text{ °C}$ min.

Mezní teplota -50 °C až $+55\text{ °C}$.

Nadmořská výška do 2 000 m.

Pracovní poloha

Stykače se připevňují na svislý panel nebo lištu tak, aby označující symboly byly čitelné ve vodorovném směru.

Maximální odklon od pracovní polohy 10° ve všech směrech (u stykačů řady VH a VD pouze 5°).

Při instalaci stykačů zejména řad V.F, VH.. a VD je nutné dbát na to, aby upevňovací konstrukce pro stykače byla dostatečně tuhá a nepřenášely se na stykače rázy a vibrace vznikající mimo vlastní přístroj.

Ochrana proti nebezpečnému dotyku

Stykače řad C, V.F, C..C, R a A jsou kryté ve směru kolmém k upevňovacímu panelu proti dotyku prstem (IP20) a ve směru rovnoběžném s upevňovacím panelem proti dotyku hřbetem ruky (IP10) ve smyslu ČSN EN 60529 (odpovídá VDE 0106, část 100). Stykače řady VH a VD mají krytí IP00.

Bezpečnostní ustanovení

Stykače splňují požadavky na ochranu před úrazem elektrickým proudem podle ČSN EN 61010-1, kategorie přepětí v instalaci III, stupeň znečištění 2, zkušební napětí 4 350 V/50-60 Hz (tab. D6).

Pozor!

Pro bezporuchovou funkci stykačů je nutné, aby impuls pro zapnutí stykače (u střídavého ovládání v délce min. 25 ms, u ss ovládání v délce min. 30 ms) byl jednoznačný bez jakéhokoliv i minimálního přerušení, ovládací napětí bylo v rozmezí 85-110 % jmenovitého napětí cívky stykače a aby nedocházelo k cyklování ovládacího napětí, např. při použití termostatů nebo jiných podobných prvků používaných v ovládacích obvodech, u kterých se mohou vyskytnout vibrace kontaktů. K podobným chybám může dojít při ovládání řídicími systémy. Při použití takového způsobu ovládání stykačů, při kterém se od cívek odpojuje nulový vodič, (např. HDO) nutno dbát na to, aby se obvod neuzavíral přes jiné spotřebiče.

1. Stykače

1.1 Všeobecná část

1.1.5 Tabulka pro volbu typu stykače, tepelného nadproudového relé a pojistek pro spínání trojfázového motoru v kategorii AC-3.

Tabulka č. 1a

Motor	Stykač	Tepelné nadproudové relé		Pojistka char. gG		Pojistka char. aM	
380-400 V	Typ	Typ relé	Rozsah nastavení	Typ koordinace		Typ koordinace	
[kW]			[A]	1	[A] 2	1	[A] 2
0,37	A25	T17	1..1,45	6	4	4	2
0,75	A25		1,45..2,1	8	6	6	4
1,5	A25		3..4,3	12	10	10	6
2,2	A25		4,3..6,3	20	16	12	10
3	A25		6,2..9	25	20	16	10
4	A25		6,2..9	25	20	25	10
5,5	A25		9..13	25	20	25	16
0,37	C9.■	T17	1..1,45	6	4	4	2
0,75	C9.■		1,45..2,1	8	6	6	4
1,5	C9.■		3..4,3	12	10	10	6
2,2	C9.■		4,3..6,3	20	16	12	10
3	C9.■		6,2..9	25	20	16	10
4	C9.■		6,2..9	25	20	16	10
5,5	C12.■		9..13	25	20	25	16
7,5	C17.■		13..19	32	25	25	20
7,5	C16.11		13..19	32	25	25	20
11	C23.■		17,2..25	32	25	–	–
11	C25.11	17,2..25	40	32	32	25	
11	C25.11	T50	17,2..25	40	32	32	25
15	C32.11		24,1..35	50	–	40	–
20	C40.11		34,4..50	50	–	40	–
15	C44M	T63	21..30	63	50	50	40
22	C44M		30..43	63	63	63	50
30	C63M		43..63	80	63	80	50
37	C72M		52..75	100	–	80	–
37	V85F	Jistící souprava (3 x M...) + T17-1A + H17	50..72,5 (M145/2 průvleky)	125	100	100	80
45	V85F		69..100 (M100)	125	125	125	100
55	V105F		100..145 (M145)	150	125	125	100
75	V140F		100..145 (M145)	200	160	200	160
90	V170F		145..210 (M210)	200	160	200	160
110	V205F		145..210 (M210)	315	250	315	250
132	V250F		207..300 (M300)	315	250	315	250
132	VH250D		207..300 (M300)	630	500	630	400
160	VH250D		207..300 (M300)	630	500	630	400
200	VH400		297..430 (M430)	630	500	630	400
250	VH440	297..430 (M430)	630	630	630	630	
315	V53D	435..630 (M630)	630	630	630	630	
400	VD900	620..900 (M900)					
500	VD900	620..900 (M900)					

1. Stykače

1.1 Všeobecná část

1.1.5 Tabulka pro volbu typu stykače, tepelného nadproudového relé a pojistek pro spínání trojfázového motoru v kategorii AC-3.

Tabulka č. 1b

Motor	Stykač	Tepelné nadproudové relé		Pojistka char. gG		Pojistka char. aM	
500 V	Typ	Typ relé	Rozsah nastavení	Typ koordinace		Typ koordinace	
[kW]			[A]	1	[A] 2	1	[A] 2
0,37	A25	T17	0,69..1	6	4	4	2
0,75	A25		1,45..2,1	8	6	6	4
1,5	A25		2,1..3	12	10	10	4
2,2	A25		3..4,3	12	10	10	6
3	A25		4,3..6,3	20	16	12	10
4	A25		6,2..9	25	20	16	10
5,5	A25		6,2..9	25	20	25	10
7,5	A25		9..13	25	20	25	16
0,37	C9.■	T17	0,69..1	6	4	4	2
0,75	C9.■		1,45..2,1	8	6	6	4
1,5	C9.■		2,1..3	12	10	10	4
2,2	C9.■		3..4,3	12	10	10	6
3	C9.■		4,3..6,3	20	16	12	10
4	C9.■		6,2..9	25	20	16	10
5,5	C9.■		6,2..9	25	20	25	10
7,5	C12.■		9..13	25	20	25	16
11	C23.■		13..19	32	25	25	20
11	C25.11		17,2..25	40	32	32	25
11	C25.11	13..19	40	32	32	25	
15	C32.11	T50	17,2..25	50	–	40	–
18,5	C32.11		24,1..35	50	–	40	–
22	C40.11		34,4..50	50	–	40	–
15	C44M	T63	21..30	63	50	50	40
22	C44M		30..43	63	63	63	50
30	C44M		43..63	80	63	63	50
37	C63M		52..63	100	–	63	–
45	C72M		52..75	100	–	80	–
45	V85F		T63+H63	52..75	100	–	80
45	V85F	Jistící souprava (3 x M...) + T17-1A + H17	50..72,5 (M145/2 průvleky)	125	100	100	80
55	V105F		69..100 (M100)	125	125	125	100
75	V105F		100..145 (M145)	150	125	125	100
90	V170F		100..145 (M145)	200	160	200	160
110	V205F		145..210 (M210)	315	250	315	250
132	V250F		145..210 (M210)	315	250	315	250
200	VH250DO			207..300 (M300)	630	500	630
250	VH400	207..300 (M300)		630	500	630	400
250	VH440	297..430 (M300)		630	630	630	400
315	V53D	435..630 (M630)		630	630	630	630
400	V53D	435..630 (M630)		630	630	630	630
500	VD900	620..900 (M900)					
630	VD900	620..900 (M900)					

Nepřehlédněte!

U stykačů řady C dochází k inovaci a tím i ke změně značení u většiny jednotlivých provedení. V označení se odráží konfigurace kontaktů a to jak hlavních, tak i pomocných. Označení typů C44M, C63M, C72M a příslušenství ke stykačům se nemění.

Hlavní změny:

- 1) Rozšíření počtu typů a variant provedení.
- 2) Stykače až do velikosti C40.11 mají cívky se třemi vývody.
- 3) U celé řady včetně příslušenství dochází ke změně barevného provedení.
Na původní typy stykačů se nadále bude dodávat příslušenství do uspokojení zájmu v bílé barvě, ale barva musí být uvedena v objednávce (způsob objednání – viz příslušná kapitola katalogu).

1. Stykače

1.1 Všeobecná část

Tabulka č. 1c pro volbu vybraných typů stykačů pro svítidla – prac. napětí 220-230 V/50 Hz

Stykač Typ	Celková zátěž 1 pólu		
	Žárovky vláknové a halogenové [kW]	Zářivky (15-60 W) paral. komp. cca 0,1-0,3 μ F/W [kW]	Vysokotlaké sodíkové výbojky paral. komp. cca 0,13 μ F/W [kW]
A25	3	1,2	1,35
C17.■	3,5	1,4	1,8
C25.11	4,5	2	2,8
C32.11	7,5	3,5	3,6
C44M	12	6	5
C63M	15	7,5	7,1
V105F	22	15	11,8

1.1.6 Spínání kapacitních zátěží

Tabulka č. 1d

maximální zátěž pro 400 V [kVAr] při četnosti spínání max. 120 sep/h

Stykač	C44M	C63M	V85F	V105F	V140F	V170F	V205F	V250F	VH250DO	VH440	V53D
kVAr	30	40	50	60	70	80	100	120	170	220	320

Pro snížení rizika svaření kontaktů stykačů při sepnutí je nutno omezit extrémní proudové špičky zařazením tlumivek s minimální indukčností 5 μ H do každé fáze (např. 5 závitů o průměru 400 mm s průřezem vodiče odpovídajícím jmenovitému proudu). Příznivý vliv na omezení špiček proudu mají i správně volené předřazené tavné pojistky.

Pozor!

Pro kondenzátory spínané paralelně k dalším kondenzátorům připojeným již k síti nutno použít pro tyto účely speciálně vyráběné stykače C17.■C nebo C32.12C (viz čl. 1.6).

1.1.7 Krátkodobá přetížitelnost

Tabulka č. 2 – krátkodobé přetěžovací proudy (ze studeného stavu) při teplotě okolí max. 40 °C [A]

	1 s	5 s	10 s	30 s	1 min	3 min	10 min	doporučený průřez vodiče mm ²
C9.■	220	150	120	75	60	40	30	2,5
C12.■	228	155	125	78	60	40	30	
C17.■	235	160	130	82	60	40	30	
C16.11	350	280	240	150	105	70	50	6
C25.11	360	288	250	156	105	70	50	
C32.11	370	295	260	164	105	70	50	
C44M	800	500	400	280	210	145	100	16
C63M	880	550	510	320	230	145	100	
C72M	960	620	580	360	270	185	120	
V85F	1 200	1 000	800	650	420	250	170	35
V105F	1 270	1 060	850	680	440	250	170	
V140F	1 700	1 250	1 150	750	600	420	300	70
V170F	2 000	1 450	1 360	860	650	420	300	
V205F	2 500	1 800	1 700	1 200	950	620	480	120
V250F	3 000	2 180	2 000	1 400	1 000	620	480	

1.1.8 Konfigurace kontaktů

Tabulka č. 3

Typ stykače	Hlavní kontakty		Pomocné kontakty	
	zapínací	rozpínací	zapínací	rozpínací
C9.10, C12.10, C17.10, C23.10	3	0	1	0
C9.01, C12.01, C17.01, C23.01	3	0	0	1
C9.0040, C23.0040	4	0	0	0
C9.0022, C23.0022	2	2	0	0
C16.11, C25.11, C32.11, C40.11	3	0	1	1
C44M, C63M, C72M	3	0	1	1
V85F	3	0	2	2 (1)*
V105F	3	0	2	2 (1)*
V140F	3	0	2	2 (1)*
V170F	3	0	2	2 (1)*
V205F	3	0	2	2 (1)*
V250F	3	0	2	2 (1)*
VH250DO	3	0	2	2 (1)*
VH250DO.4	4	0	2	2 (1)*
VH440	3	0	2	2 (1)*
VH440.4	4	0	2	2 (1)*
VH400	3	0	2	2 (1)*
V53D	3	0	2	2 (1)*
VD900	3	0	2	2 (1)*

* Pro ss ovládání je v obvodu cívky zapojen kontakt s tzv. zpožděným vypínáním a tím je k dispozici pro uživatele pouze jeden normální rozpínací kontakt. Jiné kombinace pomocných kontaktů po dohodě s výrobcem.

1.1.9 Základní ovládací napětí

Tabulka č. 4 – základní ovládací napětí cívek stykačů

Typ stykače	Napětí [V]													
	Střídavé 50 Hz						Střídavé 60 Hz		Stejnoseměrné					
	12	24	48	110	127	220/230	380/400	110	220	12	24	48	110	220
řada A														
řada C, R														
C17C, C32C														
V85F, V105F														
V140F, V170F														
V205F, V250F														
řada VH														
V53D, VD900						220	380							
V53D, VD900						230	400							

Jiná ovládací napětí v rozsahu dle tabulky technických dat jednotlivých typů stykačů pouze na zvláštní objednávku za příplatek po dohodě s výrobcem.

Pozor!

Při záběru elektromagnetu – či elektromagnetů v případě současného spínání více stykačů – nesmí dojít na svorkách cívky resp. cívek k významnému poklesu napětí. Nedostatečný výkon napájecího zdroje může být příčinou nepřijatelného poklesu ovládacího napětí, sepnutí stykače pak může být nespolehlivé a v konečném důsledku může v krajním případě dojít až ke svaření kontaktů stykače. Pozor zejména u nižších jmenovitých hodnot ovládacího napětí, kdy záběrové proudy jsou vyšší.

Hodnota záběrového příkonu uvedená v tabulkách technických dat stykačů je stanovena jako součin efektivních hodnot proudu a napětí při otevřeném elektromagnetu; takovýto zdánlivý příkon by stykač teoreticky odebíral při trvalém zablokování pohybu mechanismu, k čemuž při normálním přitahu nemůže dojít – při uzavírání elektromagnetu během sepnutí se impedance ovládací cívky prudce zvyšuje a okamžitý příkon klesá až k hodnotě trvalého příkonu, jež je rovněž udávána v tabulce technických dat.

Zdroj pro napájení ovládací cívky musí být schopen dodat bez významného poklesu napětí výkon odpovídající záběrovému proudu elektromagnetu stykače.

1.1.10 Spínání stejnosměrného proudu

Informace o použití stykačů ve stejnosměrných obvodech

Použití hlavních pólů pro spínání ss proudu je charakterizováno normou ČSN EN 60947-4-1 a omezeno pracovním napětím $U_{e\ max} = 250\ V_{ss}$ s výjimkou stykačů VH250DO a VH440, kde je maximální pracovní napětí 440 Vss, a rozdílnými pracovními proudy I_e dle příslušných kategorií použití DC. Aplikace je vázána na způsob zapojení, kdy jsou všechny tři póly stykače zapojeny do série pro pracovní napětí vyšší než 48 Vss, a na časovou konstantu obvodu podle příslušné kategorie DC. Technické údaje viz tabulka č. 5.



Schéma zapojení hlavního obvodu pro spínání ss proudu

1.1.11 Ovládání stejnosměrným napětím

Příklad standardní dodávky stykače řady „C“ nebo „R“ se stejnosměrným ovládním.

Schéma ovládní stejnosměrným napětím s použitím zapínacího a vypínacího tlačítka.

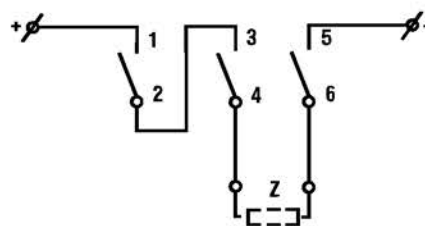
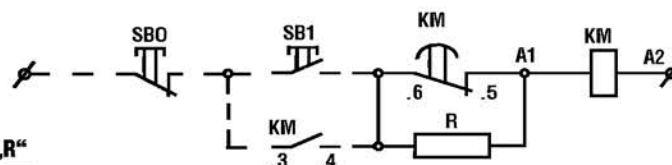
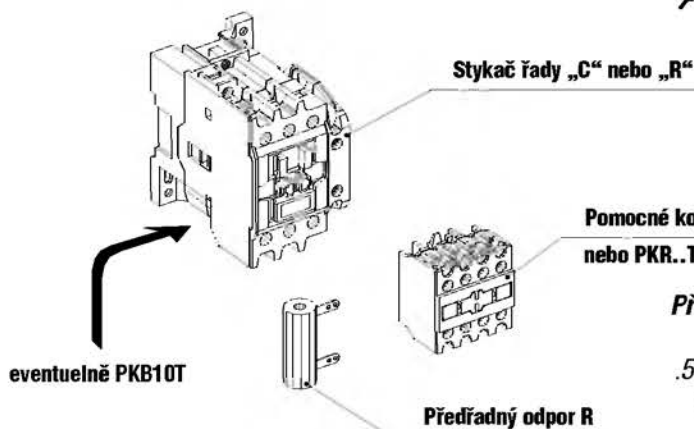

Předřadný odpor R se svorníkem je vždy součástí dodávky, při montáži je nutno odpor upevnit zvlášť.

.5-.6 je kontakt se zpožděným vypínáním a je propojen s cívkou stykače. U stykačů řady „C“ a „R“ je součástí nastavbových jednotek PK..T, eventuelně PKB10T a u řady V..F, VH a VD je součástí stykače

1. Stykače

1.1 Všeobecná část

Stykače pro spínání pohonů výtahů s mikroprocesorovým řízením RVM1 (RVM1S)

Pro stykače C44M a C32.11, které se používají pro výtahy, byly navrženy nové cívky s označením 48/10 Vss, které mají menší spotřebu než standardní provedení. Zvláštní provedení cívek umožňuje ve spojení s moduly RVM1 15.8 a RVM1S 22.8 použít tyto stykače přímo bez předřadného odporu a pozdě rozpínacího kontaktu.

Modul zaručuje spolehlivý přiskok stykače při napětí 48 Vss, a po časové prodlevě cca 90 ms přivedené nízké napětí 10 Vss už je postačující pro spolehlivé přidržení stykače.

Schéma zapojení

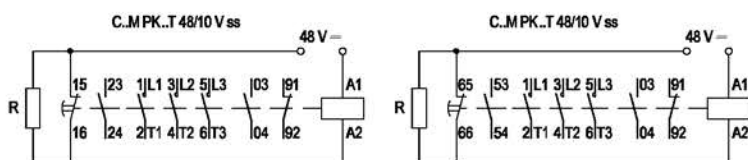

Použití u starších releových rozvaděčů

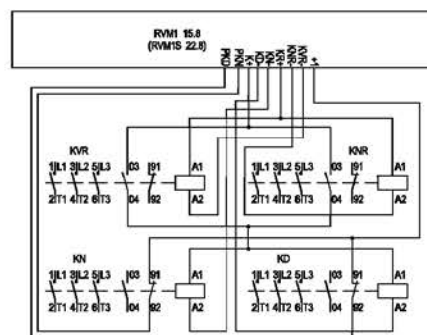

Použití s moduly RVM1 15.8 nebo RVM1S 22.8

V případě výměny stykače u starších releových rozvaděčů lze použít stykače C44M 48/10 Vss s předřadným odporem a PK..T nebo PKB10T.

Tabulka č. 5 – technická data stykačů při spínání ss napětí

Stykač	C9.■	C12.■	C17.■	C23.■	C16.11	C25.11	C32.11	C44M	C63M	C72M
Jmenovité pracovní napětí U_e [V _{SS}]	220	220	220	220	220	220	220	220	220	220
Jmenovitý pracovní proud I_e [A]										
DC-1	25	25	25	25	32	32	32(44)*	85	85	85
DC-3	12	12	12	12	16	16	25	44	44	44
DC-5	8	8	8	8	12	12	16	32	32	32
Elektrická trvanlivost DC-5 pro max. 300 sep/hod (mil. sep) pro max. 600 sep/hod (mil. sep)	0,1	0,15	0,2	0,2	0,1	0,15	0,2	0,1	0,15	0,2

Tabulka č. 5 – pokračování

Stykač	V85F	V105F	V140F	V170F	VH250DO	VH440
Jmenovité pracovní napětí U_e [V _{SS}]	220	220	220	220	440	440
Jmenovitý pracovní proud I_e [A]						
DC-1	105	105	170	170	300	440
DC-3	63	63	100	100	100	120
DC-5	40	40	63	63	80	100
Elektrická trvanlivost DC-5 pro max. 300 sep/hod (mil. sep) pro max. 600 sep/hod (mil. sep)	0,2	0,3	0,2	0,3	0,2	0,2

všechna ostatní data a parametry jsou shodné s údaji uvedenými pro střídavý proud.

*Pro $I_e = 44$ A nutno připojit měděný vodič o průřezu 4 nebo 6 mm² a průměrná teplota prostředí nesmí převyšit 35 °C za 24 hod.

1.2 Stykače řady „C“

1.2.1 Tabulka č. 6 – technická data

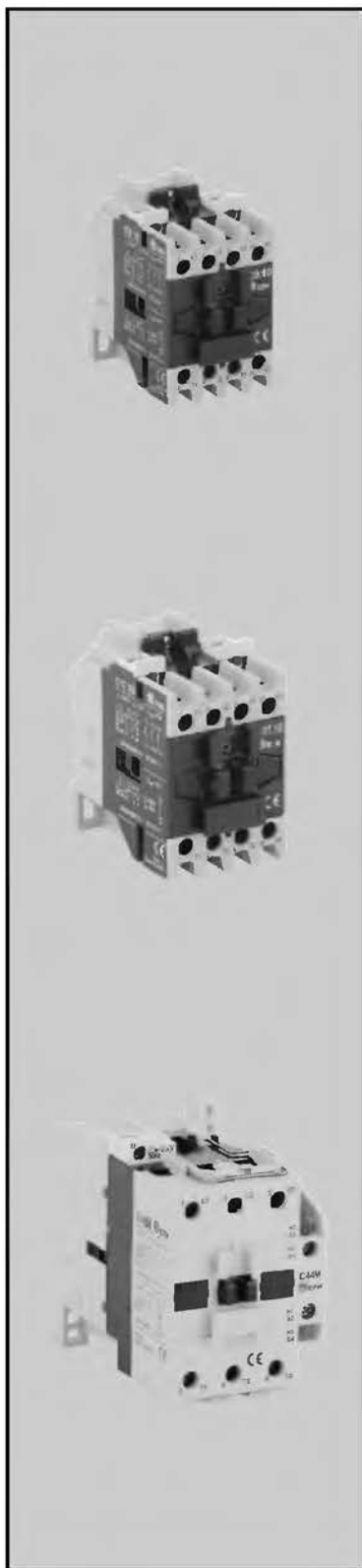

Technická data stykačů řady „C“	C9.■	C12.■
Hlavní kontakty		
Jmenovité izolační napětí U_i [V]	690	690
Jmenovitý tepelný proud I_{th} [A]	25	25
Jmenovitý pracovní proud I_e v AC-1 pro 400 V [A] v AC-3 (AC-4) pro 400 V [A]	25 9 (4,7)	25 12 (5,6)
Max. výkon spínaného motoru v AC-3 (AC-4)		
pro 220-230 V [kW]	2,2	3
pro 380-400 V [kW]	4 (2)	5,5 (2,5)
pro 500 V [kW]	5,5 (2,5)	7,5 (3)
pro 660-690 V [kW]	5,5	7,5
Nejvyšší četnost spínání pro max. zatížení		
AC-1 [sep/h]	300	300
AC-3	1 200	1 200
AC-4	600	600
Elektrická trvanlivost v AC-1 pro 380-400 V [sep]		
$I_e = 25$ A	0,15x10 ⁶	0,32x10 ⁶
$I_e = 32$ A		
$I_e = 44$ A		
$I_e = 50$ A		
$I_e = 60$ A		
$I_e = 75$ A		
$I_e = 85$ A		
v AC-3 pro 380-400 V [sep]		
$I_e = 9$ A	1,5x10 ⁶	1,5x10 ⁶
$I_e = 12$ A		
$I_e = 16$ A		
$I_e = 23$ A		
$I_e = 25$ A		
$I_e = 32$ A		
$I_e = 40$ A		
$I_e = 44$ A		
$I_e = 63$ A		
$I_e = 72$ A		
Zkratová ochrana pojistkou s char. aM [A]	10	16
Typ koordinace dle ČSN EN 60 947-4-1 čl. 8.3.4.2.3	2	2
Mechanická trvanlivost pro stř. ovl. napětí [sep]	10x10 ⁶	10x10 ⁶
pro ss. ovl. napětí [sep]	10x10 ⁶	10x10 ⁶
Pomocné kontakty (u C9.0040, C9.0022 a C23.0022, C23.0040 nejsou k dispozici)		
Jmenovité izolační napětí U_i [V]	690	690
Jmenovitý tepelný proud I_{th} [A]	25	25
Jmenovitý pracovní proud I_e v AC-15 pro 220-230 V [A] pro 380-400 V [A]	4 2	4 2
Elektrická trvanlivost v AC-15 pro 220-230 V, 4 A [sep]	0,8x10 ⁶	0,8x10 ⁶
pro 380-400 V, 2 A [sep]	10 ⁶	10 ⁶
Ovládání		
Ovládací napětí cívky stř. [V/50 Hz]	12..690	12..690
[V/60 Hz]	24..660	24..660
Záběrový příkon cívky při stř. ovl. ±10 % [VA] viz upozornění str. 12	60	60
Trvalý příkon cívky ±10 % [VA/W]	10,5/3,9	10,5/3,9
Ovládací napětí cívky (s předřadným odporem) ss [V]	12..250	12..250
Záběrový příkon ovl. magnetu při ss ovl. (s předřadným odporem) ±10 % [W]	90	90
Trvalý příkon ovl. magnetu při ss ovl. (s předřadným odporem) ±15 % [W]	9,2	9,2
Rozměry š × v × h [mm]	45x78,5x73	45x78,5x73
Hmotnost [kg]	0,3	0,3
Krytí	IP20/IP10	IP20/IP10

1. Stykače

1.2 Stykače řady „C“

Ke stykačům řady „C“ lze použít nastavbové členy a v malém prostoru sestavit kompaktní spínací jednotku s různě rozšířenou funkcí. Nastavbové členy se nasazují jednoduchým způsobem na příslušná místa vnějšího povrchu stykačů. Viz kap. 1.3.

C17.■	C23.■	C16.11	C25.11	C32.11	C40.11	C44M	C63M	C72M
690 25 25 16 (6,6)	690 25 25 23	690 32 (50)* 25 16 (7)	690 32 (50)* 32 25 (8)	690 32 (50)* 44 32 (9,5)	690 50 50 40	690 85 60 44 (15,2)	690 85 75 63 (18)	690 85 (95)* 85 72 (20)
4 7,5 (3) 9 (3,7) 9 300 1 200 600	5,5 11 (3,7) 15 (4,5) 9 300 1 200 600	5,5 7,5 (3) 9 (4) 11 300 1 200 600	7,5 11 (3,7) 11 (4,5) 11 300 1 200 600	11 15 (4,5) 18,5 (5,5) 18,5 300 1 200 600	12,5 20 (5,5) 25 (7,5) 18,5 300 1 200 600	15 22 (7,5) 30 (9) 30 300 1 200 600	18,5 30 (9) 37 (11) 37 300 1 200 600	22 37 (10) 45 (12,5) 45 300 1 200 600
0,5x10 ⁶		0,5x10 ⁶	0,5x10 ⁶	0,5x10 ⁶		0,5x10 ⁶	0,5x10 ⁶	0,5x10 ⁶
1,5x10 ⁶		1,5x10 ⁶	10 ⁶	10 ⁶		1,5x10 ⁶	10 ⁶	10 ⁶
20 2	25	20 2	32 2	40 1	50	50 2	63 1	80 1
10x10 ⁶ 10x10 ⁶	10x10 ⁶ 10x10 ⁶	10x10 ⁶ 10x10 ⁶	10x10 ⁶ 10x10 ⁶	10x10 ⁶ 10x10 ⁶	10x10 ⁶ 10x10 ⁶	10x10 ⁶ 5x10 ⁶	10x10 ⁶ 5x10 ⁶	10x10 ⁶ 5x10 ⁶
690 25 4 2 0,8x10 ⁶ 10 ⁶	690 25 4 2 0,8x10 ⁶ 10 ⁶	690 12 4 2 0,8x10 ⁶ 10 ⁶	690 12 4 2 0,8x10 ⁶ 10 ⁶	690 12 4 2 0,8x10 ⁶ 10 ⁶	690 25 4 2 0,8x10 ⁶ 10 ⁶	690 12 4 2 0,8x10 ⁶ 10 ⁶	690 12 4 2 0,8x10 ⁶ 10 ⁶	690 12 4 2 0,8x10 ⁶ 10 ⁶
12..690 24..660 60	12..690 24..660 60	12..690 24..660 70	12..690 24..660 70	12..690 24..660 70	12..690 24..660 83	12..690 24..660 140	12..690 24..660 140	12..690 24..660 140
10,5/3,9 12..250 90 9,2	10,5/3,9 12..250 90 9,2	10,5/3 12..250 70 10	10,5/3 12..250 70 10	10,5/3 12..250 70 10	14,2/4 12..250 70 10	23/5,7 12..250 150 16,5	23/5,7 12..250 150 16,5	23/5,7 12..250 150 16,5
45x78,5x73 0,3	45x78,5x73 0,3	56x90x91 0,45	56x90x91 0,45	56x90x91 0,45	56x90x91 0,52	70x107x116 0,89	70x107x116 0,89	70x107x116 0,91

* Pro $I_{th} = 95$ A nutno připojit měděný vodič s průřezem 25 mm² a průměrná teplota prostředí nesmí převyšit za 24 hod. 35 °C

** Pro stykače v provedení C9.0022 a C23.0022 neplatí parametry uvedené v kategoriích AC-3 a AC-4.

1.2.2 Rozměrový výkres

Rozměrový výkres stykače C9.10, C12.10, C17.10, C23.10, C9.01, C12.01, C17.01, C23.01, C9.0040, C23.0040, C9.0022, C23.0022 s relé T17 a s nastavbovými prvky

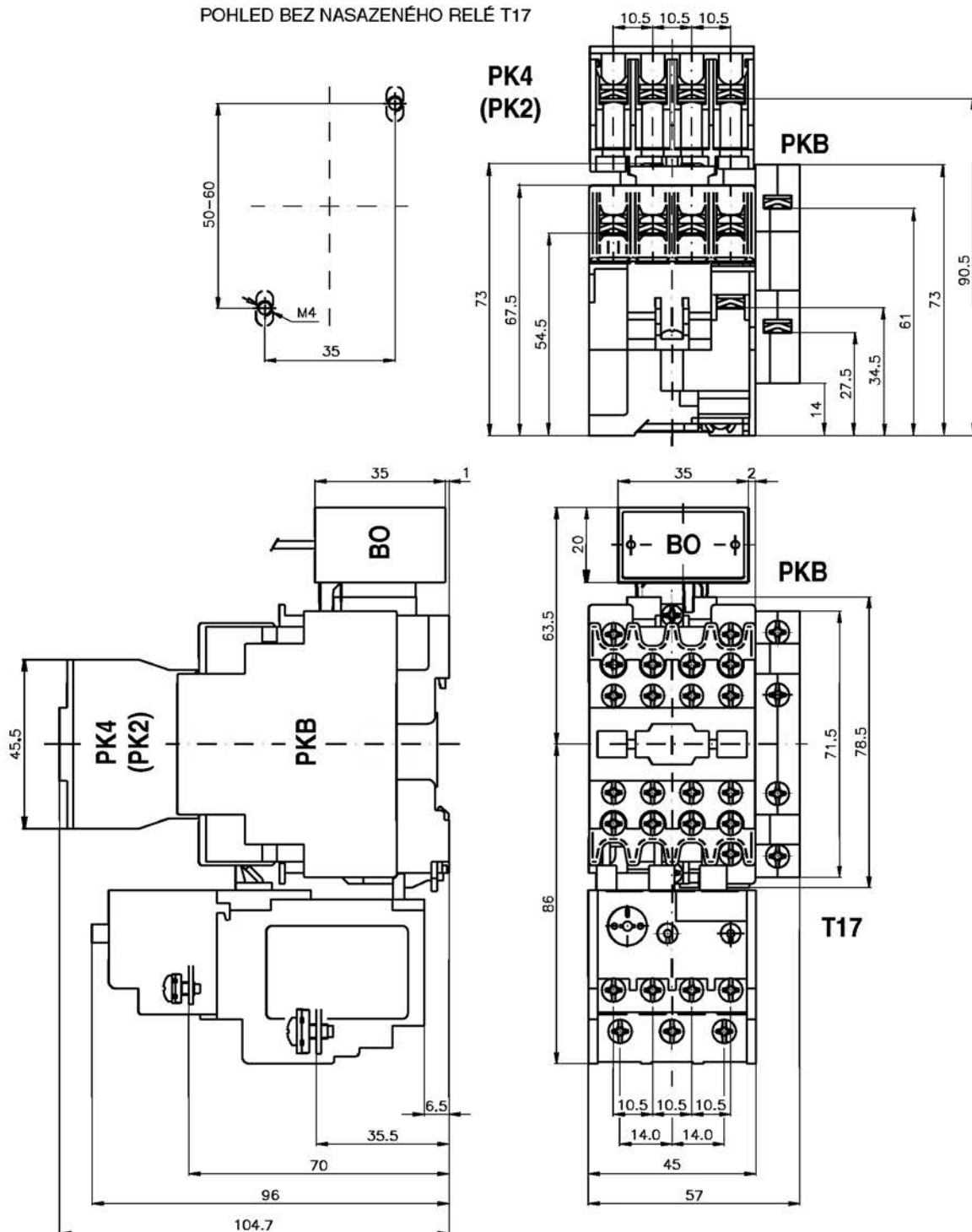

Upevnění stykačů se provádí nasazením na lištu 35 mm (ČSN EN 50022) nebo přišroubováním na panel dvěma šrouby M4.

1.2.2 Rozměrový výkres

Rozměrový výkres stykače C16.11, C25.11, C32.11, C40.11 s relé T17 a s nastavbovými prvky

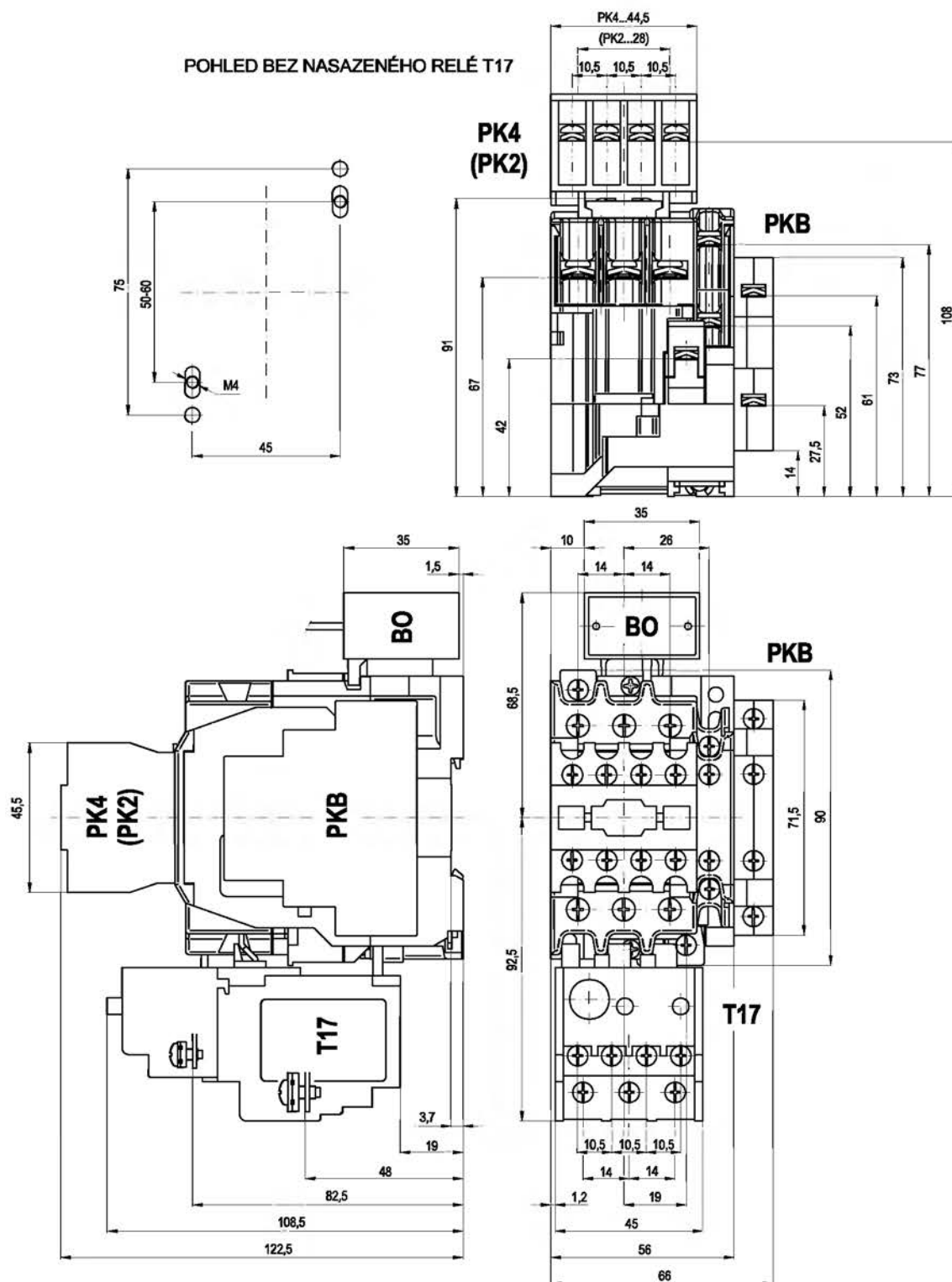

Upevnění stykačů se provádí nasazením na lištu 35 mm (ČSN EN 50022) nebo přišroubováním na panel dvěma šrouby M4.

1.2.2 Rozměrový výkres

Rozměrový výkres stykače C16.11, C25.11, C32.11, C40.11 s relé T50 a s nastavbovými prvky

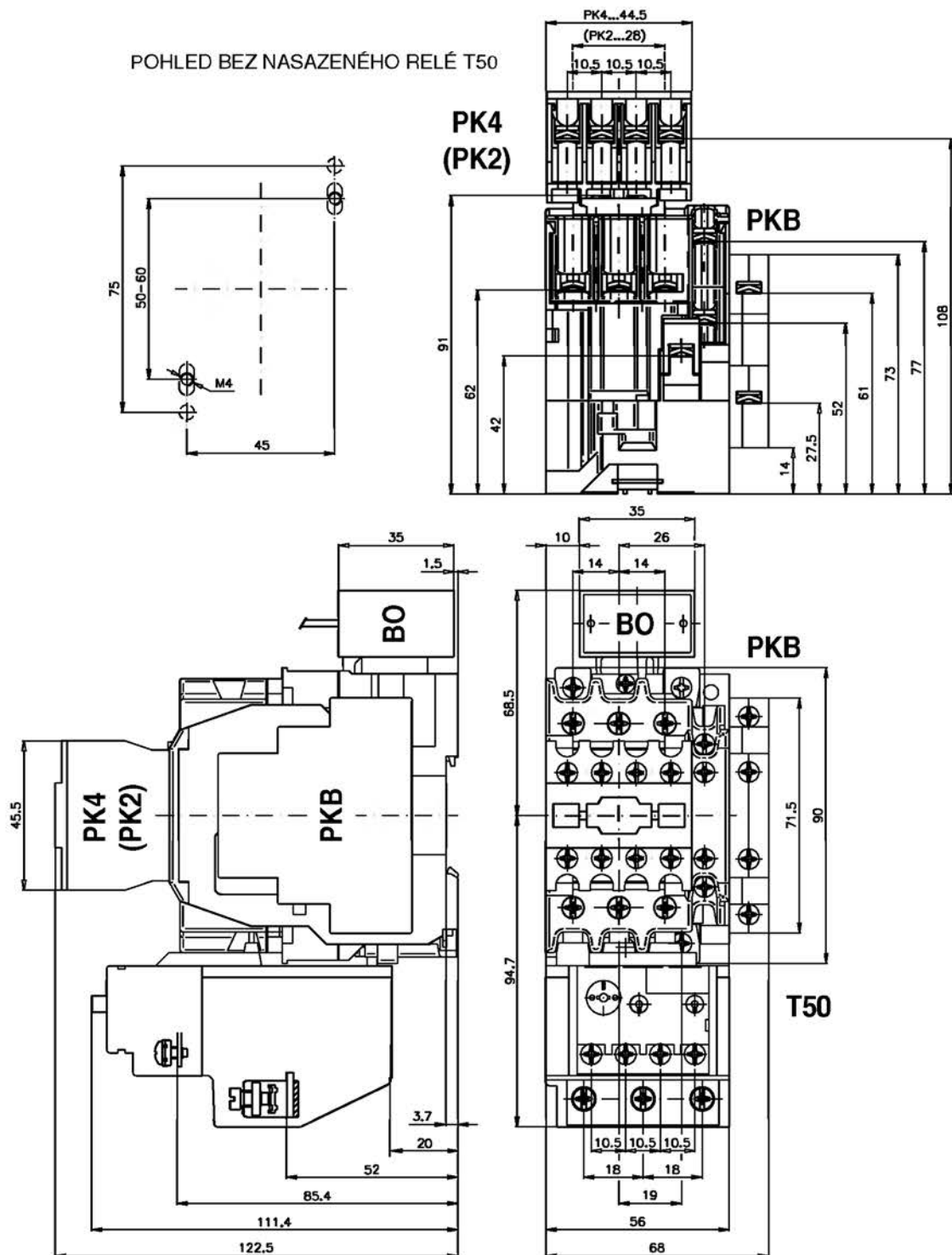

Upevnění stykačů se provádí nasazením na lištu 35 mm (ČSN EN 50022) nebo přišroubováním na panel dvěma šrouby M4.

1.2.2 Rozměrový výkres

Rozměrový výkres stykače C44M, C63M, C72M s relé T63 a s nastavbovými prvky

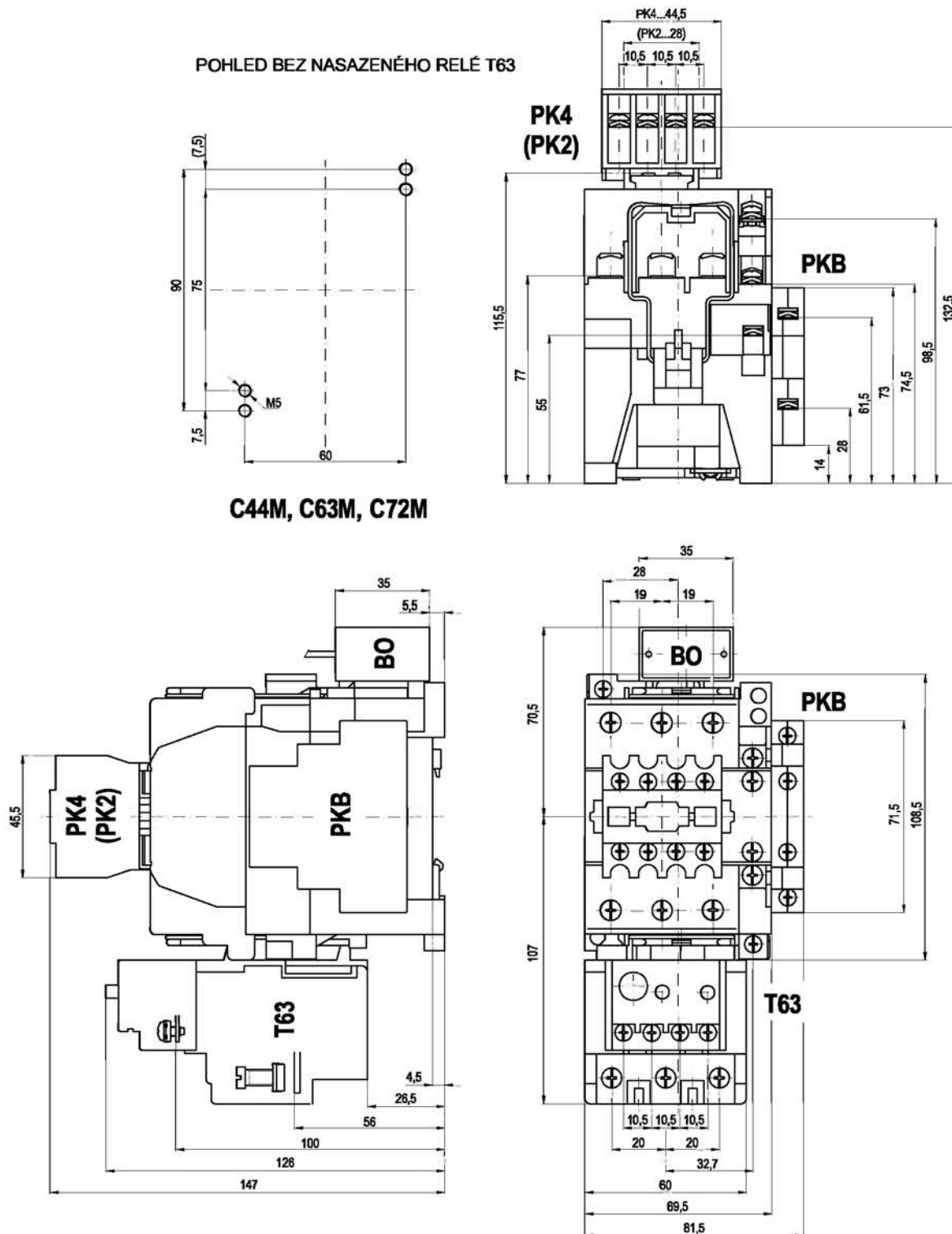

Upevnění stykačů se provádí nasazením na lištu 35 mm (ČSN EN 50022) nebo přišroubováním na panel dvěma šrouby M5.

1.2.3 Značení svorek, přípojitelné vodiče

Označení svorek:

hlavních kontaktů

pomocných kontaktů

cívky

C9.10, C12.10
C17.10, C23.10

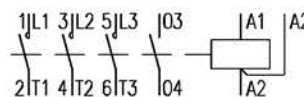

C9.01, C12.01
C17.01, C23.01

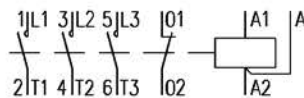

C9.0040, C23.0040

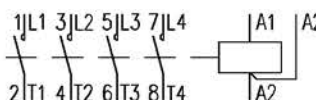

C9.0022, C23.0022

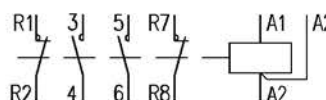

C16.11, C25.11,
C32.11, C40.11

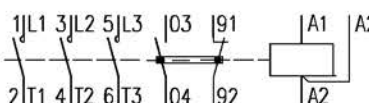

C44M, C63M, C72M

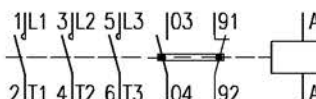

Tabulka č. 7

Typ stykače	Hlavní kontakty				Pomocné kontakty, cívka a nastavbové prvky			
	Typ svorky	Šroub svorky	Cu vodič [mm ²]		Typ svorky	Šroub svorky	Cu vodič [mm ²]	
			tuhý	ohebný			tuhý	ohebný
C9.mm, C12.mm, C17.mm, C23.mm	hlavičková	M3,5	1..4	1..2,5	hlavičková	M3,5	1..2,5	0,75..1,5
C16.11, C25.11, C32.11, C40.11	zdiřková	M5	1,5..10	1,5..10	hlavičková	M3,5	1..2,5	0,75..1,5
C44.M, C63.M, C72.M	zdiřková	M6	2,5..25	2,5..25	hlavičková	M3,5	1..2,5	0,75..1,5

Na hlavičkové svorky lze připojit dva vodiče průřezů stejných nebo rozdílných o jeden stupeň. Ohebné vodiče nesmějí být zhutňovány propájením!

Do zdiřkové svorky lze připojit jeden vodič maximálního průřezu nebo dva vodiče průřezů menších, stejných nebo rozdílných o jeden stupeň.

Šrouby svorek jsou opatřeny kombinovanou drážkou typu PH2 + průběžná.

1.2.4 Náhradní díly

Náhradní díly ke stykačům řady „C“. Cívky jsou společné pro uvedené skupiny typů stykačů.

Tabulka č. 8

Cívka		C9.■■■, C12.■■■, C17.■■■, C23.■■■	C16.11, C25.11, C32.11, C40.11	C44M, C63M, C72M
ovládací napětí [V]	kmitočet [Hz]			
12	50			
24	50			
48	50			
110	50			
127	50			
220-230	50			
380-400	50			
110	60			
220	60			
12	ss			
24	ss			
48	ss			
110	ss			
220	ss			

Jiná ovládací napětí v rozsahu dle tabulky dat jednotlivých typů stykačů pouze na základě dohody za příplatek.

Výměna cívky stykače řady „C“

Stykače není nutno demontovat s panelu eventuelně s lišty ČSN EN 50022, 35 mm.

Postup při výměně cívky stykače

- Podle potřeby odpojme vodiče hlavních a pomocných obvodů.
- Odpojme připojovací vodiče cívky.
 - U stykačů C9.■■■ až C40.11 – pomocí šroubováku povolíme dva stahovací šrouby, sejmem horní část stykače a vyjmeme cívku včetně vratné pružiny (přitom je nutné přerušit samolepící štítek). Novou cívku vložíme do spodního dílu stykače (nezapomenout na vratnou pružinu). Nasadíme horní část stykače a přišroubujeme dvěma šrouby ke spodní části stykače.
 - U stykačů C44M, C63M, C72M – pomocí šroubováku uvolníme dvě stahovací spony a vyjmeme je ze spodní části stykače, sejmem komoru společně se střední částí a vyjmeme cívku včetně vratné pružiny. Novou cívku vložíme do spodního dílu stykače (nezapomenout na vratnou pružinu). Nasadíme komoru včetně střední části, nasuneme spony do otvorů a šroubovákem spony zajistíme.
Tlakem na výstupek nosiče pohyblivých kontaktů přezkoušíme, zda je mechanismus přístroje volně pohyblivý.
- Připojíme všechny odpojené vodiče.

Pozor!

Stykače řady „C“ se střídavým ovládním jsou dodávány bez jednotek pomocných kontaktů.

Stykače se stejnosměrným ovládním jsou dodávány, na rozdíl od stykačů se střídavým ovládním, již s nasazenou jednotkou pomocných kontaktů v pěti provedeních (PK30T, PK21T, PK12T, PK10T11 eventuelně PKB10T) a s předřadným odporem, jehož hodnota závisí na jmenovitém ovládacím napětí.

Jednotka pomocných kontaktů je integrální součástí stykačů se stejnosměrným ovládním a bez kontroly funkčních mezí ovládacího napětí nelze použít jinou než originální jednotku.

1.2.5 Údržba stykačů

Stykače řady „C“ nevyžadují žádnou údržbu.

Revize se provádí pouze: a) periodická – při revizi celého zařízení

b) mimořádná – při zkratu nebo poruše zařízení

Revize při zkratu nebo poruše zařízení spočívá v kontrole stavu kontaktů (při svaru, u kterého se nedají kontakty od sebe utrhnout mechanickým spínáním pohybl. ústrojí, je nutno stykač vyměnit) a celkového izolačního stavu stykače (viz ČSN EN 60 947-4-1 čl. 8.3.4.2.3. bod L).

U stykačů C44M, C63M, C72M lze po sejmutí komory snadno provést revizi hlavních kontaktů a zhášecího ústrojí.

1.2.6 Jištění

Funkci stykačů řady „C“ je možno doplnit jisticím tepelným nadproudovým relé T17, T50 nebo T63 (viz kapitola Tepelná nadproudová relé). Stykač musí být jištěn před účinky zkratového proudu tavnými pojistkami nebo jističem (viz tabulka č. 1a).

1.2.7 Údaje nutné pro objednání stykačů „C“ – příklad objednávky

Typ	ovládací napětí cívky	typ nastavbové jednotky při ss ovládní	ks
C9.01	220-230 V/50 Hz		100 ks
C23.0022	24 Vss	PK21T	50 ks
C16.11	12 Vss	PK10T	30 ks
C63M	48 V/50-60 Hz		5 ks
cívka C9.10	127 V/50 Hz		10 ks
Pomocné kontakty	PK22E (barva bílá)		6 ks

1.3 Nástavbové prvky a příslušenství řady „C“

PK2	dvoupólová jednotka pomocných kontaktů (PK20E, PK11E)
PK4	čtyřpólová jednotka pomocných kontaktů (PK40E, PK31E, PK22E, PK13E, PK04E, PK30T, PK21T, PK12T)
PK2M	dvojpólová jednotka pomocných kontaktů s jedním kontaktem pro malé napětí (PK1010, PK1001)
PK4M	čtyřpólová jednotka pomocných kontaktů se dvěma kontakty pro malé napětí (PK2011, PK1111, PK10T11)
PKB	jednotka bočních pomocných kontaktů (PKB11, PKB10T)
BT	elektronický časovač
BC	zesilovač pro ovládání stykače malým napětím a proudem, např. přímo z výstupu řídicích systémů
BO	odrušovací člen pro odrušení cívky stykače (pro řadu „C“ i „R“)
BB	jednotka mechanického blokování (pro řadu „C“ i „R“)

1.3.1 Pomocné kontakty

Jednotky pomocných kontaktů PK2, PK4, PK2M, PK4M, PKB11

Použití

Čtyřpólové a dvojpólové jednotky pomocných kontaktů PK jsou určeny pro spínání v ovládacích obvodech ve spojení se stykači řady C.

Označení jednotky pomocných kontaktů

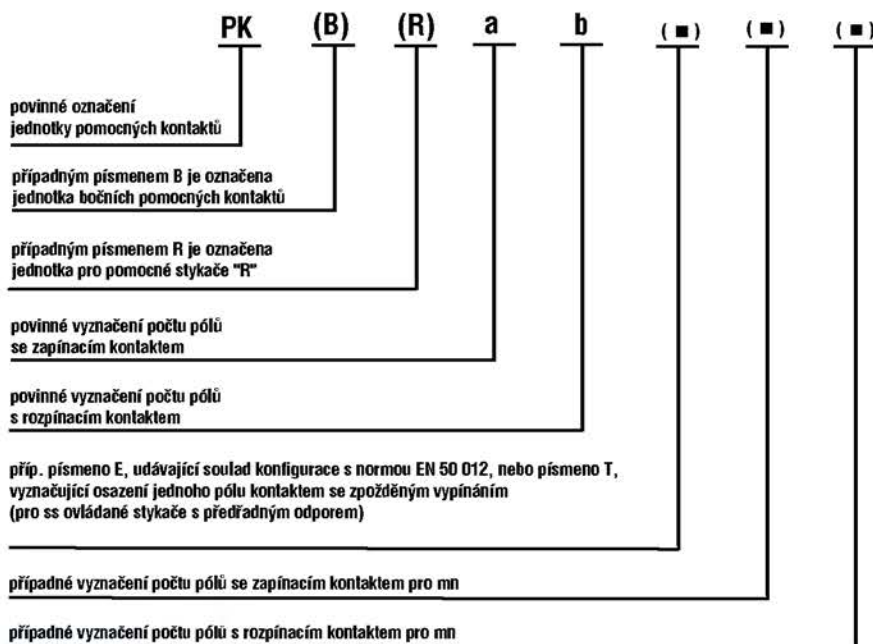

Montáž pomocných kontaktů na stykač

Jednotky pomocných kontaktů PK2, PK4, PK2M, PK4M

Upevňují se jednoduchým způsobem na čelní plochu stykače nasunutím na záchytné prvky, směrem shora dolů. Jednotka je zajištěna ve správné poloze zaklesnutím pružné západky za výstupek na čelní ploše stykače.

Při vysouvání směrem ke vstupním svorkám stykače (1L1, 3L2, 5L3) je nutno prstem nebo plochým předmětem (např. šroubovákem) přitlačit pružnou západku směrem k jednotce pomocných kontaktů a tím ji uvolnit.

Jednotky bočních pomocných kontaktů PKB

Upevňují se na boční stěny stykačů z levé nebo z pravé strany zaklesnutím pružného úchyty na tělese jednotky do otvoru v boku stykače a přimáčknutím této jednotky ke stykači při současném mírném posunu (max. o 1 mm) jednotky ve směru šipky (relief na horní uží části jednotky) tak, aby pružný a pevný výstupek zapadly do otvorů stykače.

Poznámka:

Při nutnosti sejmutí jednotky ze stykače je nutno mírně (max. o 1 mm) zatlačit jednotku ve směru šipky, až se uvolní pevný úchyt a posléze i pružný. Toto sejmutí je nutné provádět velice opatrně (zatlačit jednotku jen tolik, kolik je nutné k uvolnění úchytů, aby nedošlo k jejich ulomení, zejména pružného úchyty). Pokud jednotky nelze předem uchytit na stykač nebo je sejmut se stykače mimo jeho montážní místo, je nutno ponechat od boku jednotky k dalšímu přístroji alespoň 5 mm volného prostoru.

Tabulka č. 9 – technická data jednotek

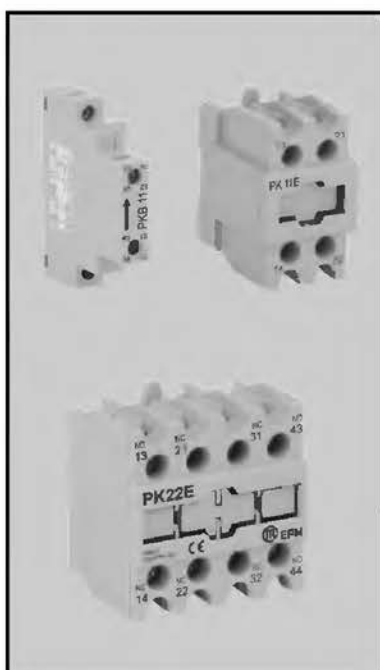

Technická data jednotek	PK2, PK4 kontakt a,b	PK2M, PK4M kontakt pro mn	PKB kontakt a,b
Jmenovité izolační napětí U_i [V]	690	690	690
Jmenovitý tepelný proud I_{th} [A]	12	0,5	12
Jmenovitý pracovní proud I_e v kategorii AC-15 pro 230 V [A]	4	–	4
v kategorii AC-15 pro 400 V [A]	2	–	2
Mechanická trvanlivost [sep]	10×10^6	5×10^6	5×10^6
Elektrická trvanlivost v AC-15 pro 230 V, 4 A [sep]	$0,8 \times 10^6$	–	$0,8 \times 10^6$
400 V, 2 A [sep]	10^6	–	10^6
Elektrická trvanlivost v DC-13 pro 220 V $I_e = 1,35$ A $T_{0,95} = 30$ ms	$0,15 \times 10^6$	–	$0,15 \times 10^6$
$I_e = 1$ A $T_{0,95} = 60$ ms	$0,15 \times 10^6$	–	$0,15 \times 10^6$
$I_e = 0,6$ A $T_{0,95} = 120$ ms	$0,15 \times 10^6$	–	$0,15 \times 10^6$
Elektrická trvanlivost v DC-14 pro 220 V $I_e = 1,5$ A $T_{0,95} = 15$ ms	$0,15 \times 10^6$	–	$0,15 \times 10^6$
Mechanicky spojené kontaktní ústrojí ČSN EN 60947-5-1 (příloha L)	ano	ano	ano
Hmotnost [kg]	0,03/0,05	0,03/0,05	0,035

Spolehlivost převádění mn DC 5 V/5 mA ÷ DC 15 V/5 mA lepší než 10 chyb/ 10^6 sep/1 kontakt do 10^7 sep.

Ochrana proti nebezpečnému dotyku

Jednotky jsou kryty ve směru kolmém k upevňovacímu panelu proti dotyku prstem (IP20) a ve směru rovnoběžném s upevňovacím panelem proti dotyku hřbetem ruky (IP10) ve smyslu ČSN EN 60529 (odpovídá VDE 0106, díl 100).

Normativy

Jednotky odpovídají normám ČSN EN 60947-5-1 (IEC 947-5-1), ČSN EN 60947-1, IEC 947-5-1 a IEC 947-1.

1. Stykače

1.3 Nástavbové prvky a příslušenství řady „C“

Rozměrový výkres jednotek pomocných kontaktů

PK2, PK2M

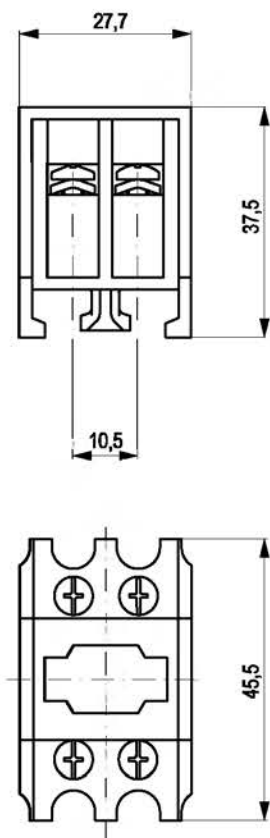

PK4, PK4M, (PKR)

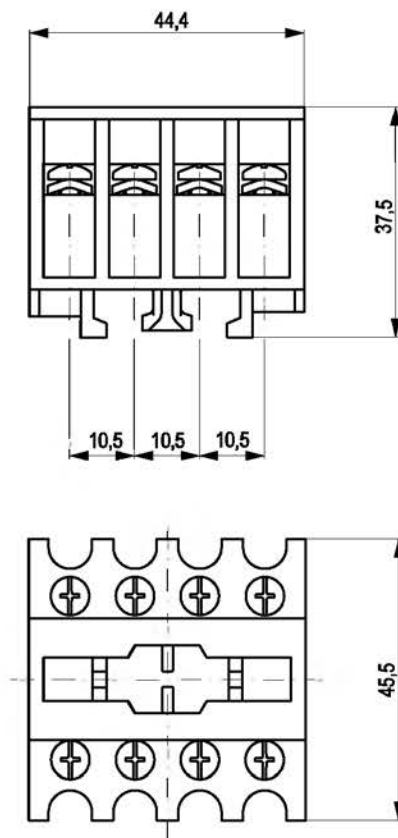

Označení (konfigurace kontaktů) jednotek PK

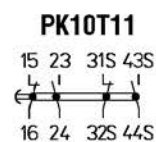
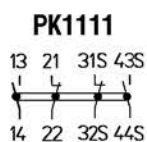
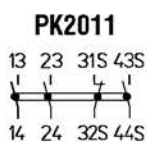
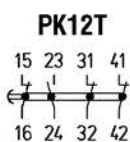
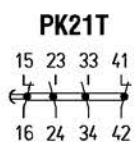
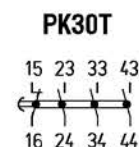
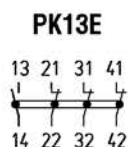
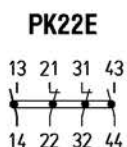
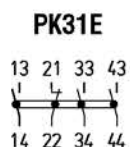
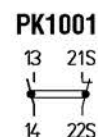
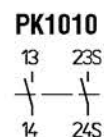
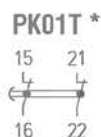
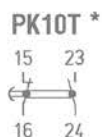
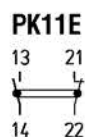
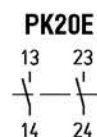

* Do vyčerpání zásob.

1. Stykače

1.3 Nástavbové prvky a příslušenství řady „C“

Rozměrový výkres jednotky bočních pomocných kontaktů

PKB, (PKBR – viz odst 1.7.1)

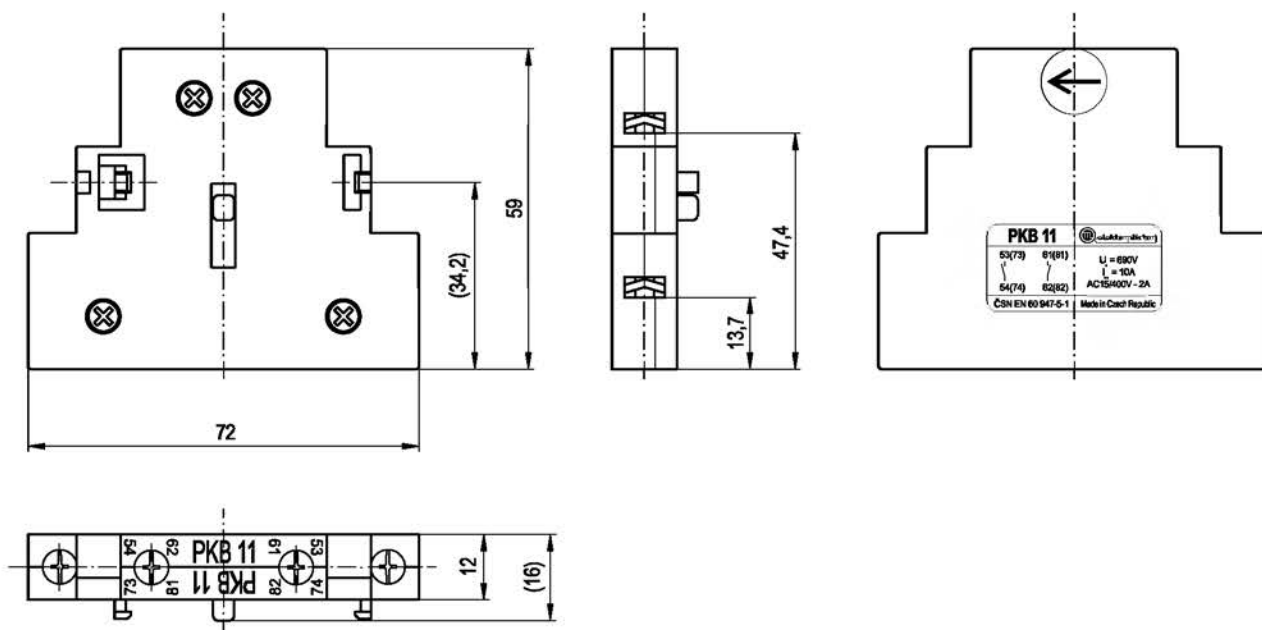

Označení kontaktů PKB při uchycení na stykač

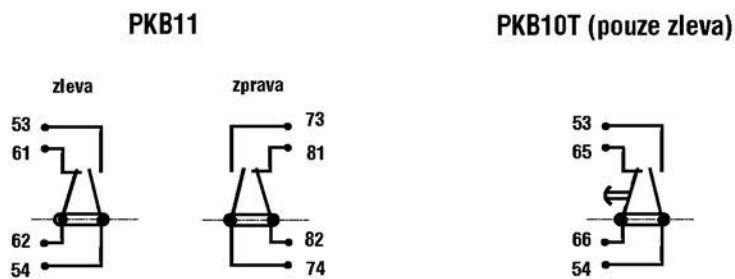

Údaje nutné pro objednání – příklad objednávky

Typ	ks
PK22E	10 ks
PKB11	25 ks

1.3.2 Elektronický časovač BT

Použití

Elektronický časovač je určen pro spínání cívek stykače, viz schéma připojení.

Upevnění je shodné se členy BO a BC. Rozměrově je shodný se zesilovacím členem BC.

Časovač se dodává v provedení se zpožděným přitahem BT-ZP pro zajištění zpožděného sepnutí cívky stykače (např. pro časovou návaznost spínání). Dále v provedení se zpožděným odpadem (s pomocným napětím) BT-ZO pro časové ovládání např. schodišťového osvětlení, ventilátorů pro odsávání a pod., a jako impulzní relé BT-I (negovací funkce BT-ZP) pro časové ovládání spouštěčů hvězda-trojúhelník atp.

Pro bezvadný restart časovače je nutný stav bez napájení 1,5 s.

Činnost časovače signalizuje červená LED dioda.

Tabulka č. 10 – základní technické parametry

	Jmenovité izolační napětí U_i [V]	250
	Jmenovitá napájecí a ovládací napětí U_c [V]	24 (24 Vss, 24 V/50-60 Hz) 110-127 (110 Vss, 110-127 V/50-60 Hz) 220-230 (220-230 V/50-60 Hz)
Rozsahy nastavitelného zpoždění [s]	0,3..3; 3..30; 30..300 *	
El. trvanlivost		
v AC-15 pro 230 V/0,2 A; 110 V/0,4 A; 24 V/2 A [sep]		10×10^6
v DC-14 pro 125 V/0,2 A; 24 V/1 A [sep]		5×10^6
Opakovatelná přesnost nastavení		$\pm 5\%$ z max. hodnoty rozsahu

* delší časy na zvláštní objednávku za příplatek

Průběh časové funkce

zpožděný odpad BT-ZO
(s pomocným napětím)

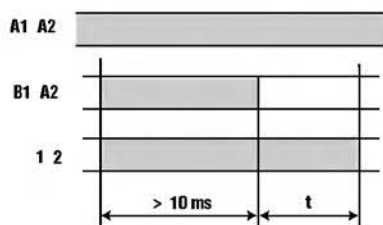

zpožděný přitah BT-ZP

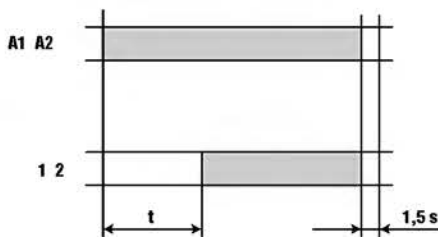

impulzní relé BT-I



Schéma připojení



Údaje nutné pro objednávku – příklad objednávky

Typ	Napájecí napětí	zpoždění	počet ks
BT-ZO	220-230 V	3..30 s	3

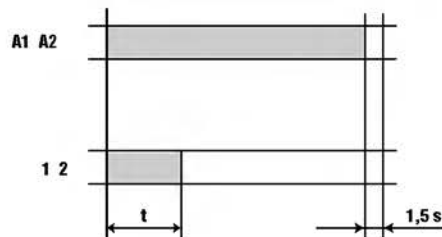
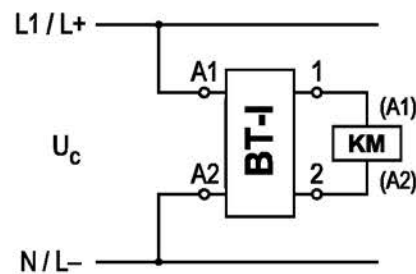
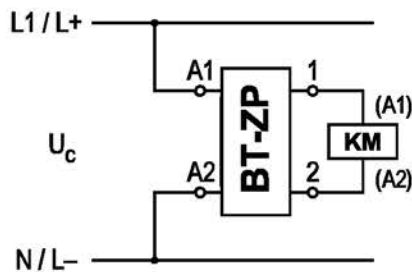
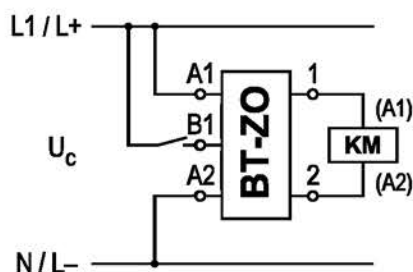
1. Stykače

1.3 Nastavbové prvky a příslušenství řady „C“

1.3.3 Zesilovací člen BC

Použití

Zapojuje se do obvodu cívky a slouží pro spínání obvodu cívky stykače pomocí relé, řízeného ss napětím z výstupu řídicí elektroniky. Činnost signalizuje zelená LED dioda. Součástí zesilovacího členu je i RC člen pro odrušení cívky stykače. Výstupní relé zajišťuje galvanické oddělení obvodů. Vyráběné typy se liší hodnotou řídicího napětí.

Normativy

ČSN EN 61010, ČSN EN 60947-5-1, ČSN EN 60730-1, ČSN 33 2000-4-41.

Tabulka č. 10a – technická data



Typ	BC05	BC06	BC12	BC24	BC48	BC60
Jmenovité izolační napětí U_i [V]	300	300	300	300	300	300
Jmenovité řídicí napětí U_1 [V _{ss}]	5	6	12	24	48	60
Max. napájecí napětí cívky stykače U_2 stř. ss [V]	250	250	250	250	250	250
Max. vstupní příkon P_1 při U_1 , [W]	0,3	0,3	0,35	0,45	0,6	0,7
Jmenovitý pracovní proud I_e v AC-15, pro 230 V [A]	0,4	0,4	0,4	0,4	0,4	0,4
El. trvanlivost při spínání stykačů C9÷C72 (M) pro max. 3 600 sep./hod. [sep]	10'	10'	10'	10'	10'	10'
Rozměry [mm]	44,3 x 33,3 x 57,7					
Hmotnost [kg]	0,04					
Krytí (po připojení)	IP20/IP10					

Rozměrový výkres zesilovacího členu BC



Schéma zapojení

U_2 – (A0, A2) napájecí napětí cívky stykače
 U_1 – (+, -) řídicí napětí zesilovacího členu
 KM – (A₁, A₂) cívka stykače

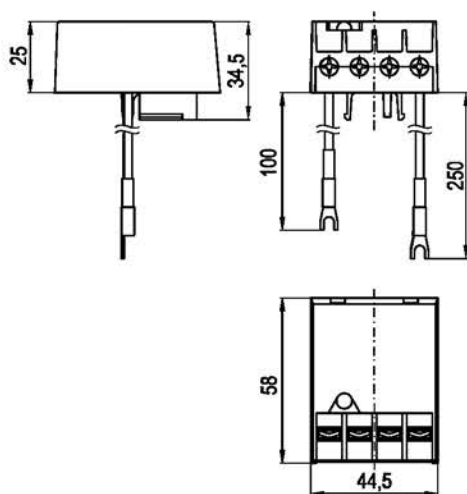
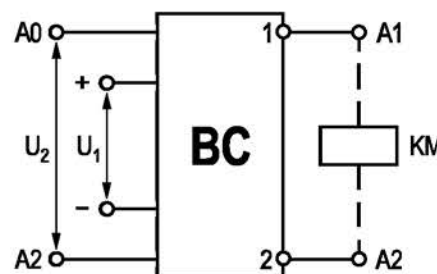

Montáž BC na stykač

Zesilovací člen BC se upevňuje na horní stěnu stykače tak, že se zamáčkne svými dvěma pomocnými a jedním aretačním výstupkem do záchyťů na stykači obdobně jako člen BO.

Údaje nutné pro objednání – příklad objednávky

Typ	ks
BC05	15

1.3.4 Odrušovací členy BO

Slouží k odrušení obvodu ovládací cívky stykače. Upevňují se na horní stěnu stykače tak, že se odrušovací člen zamáčkne svými dvěma pružnými a jedním aretačním výstupkem do záchytlů na stykači.

Odrušovací členy BO se vyrábějí v následujících provedeních:

Tabulka č. 11 – technická data



Typ	Příslušný rozsah ovl. napětí cívky [V]	C [nF]	R [Ohm]	Použitý kondenzátor	
				U _{max} [Vef]	U _n [Vss]
BO230	110..230	470	680	250	1 000
BO60	24..60	3 300	82	160	250

Tyto odrušovací členy lze použít i pro stejnosměrné ovládací cívky v uvedených rozsazích, je však třeba počítat s prodloužením odpadových časů, max. o 50 %.

Rozměrový výkres odrušovacího členu BO

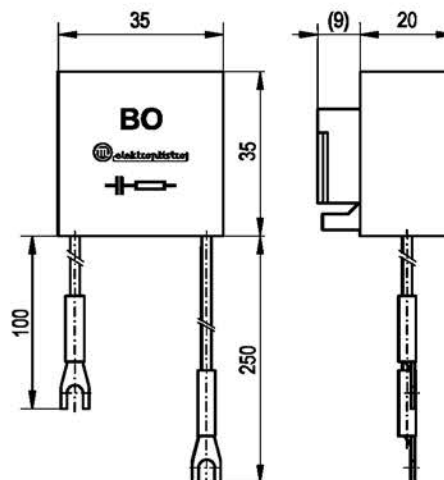

Údaje nutné pro objednání – příklad objednávky

Typ	prac. napětí	ks
BO	60 V	10 ks
BO	230 V (bílá)	3 ks

1.3.5 Jednotka mechanického blokování BB

Tato jednotka je univerzálně použitelná pro vzájemné blokování všech stykačů řady „C“. Jednotka musí být sevřena mezi dva stykače bez vůle. V případě upevnění stykačů na lištu 35 mm musí být stykače spolehlivě zajištěny proti bočnímu posunu koncovou svorkou. Pro montáž stykačů na panel je nutno vyvrtat otvory dle níže uvedeného nákresu.

Rozměrový výkres jednotky mechanického blokování BB

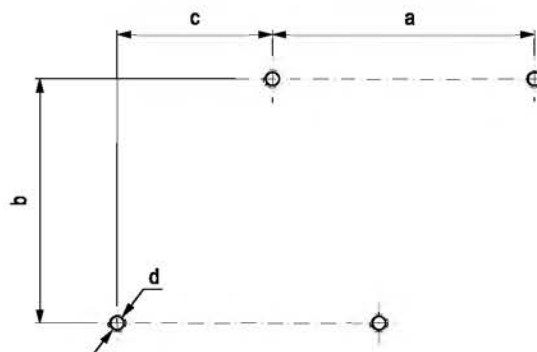
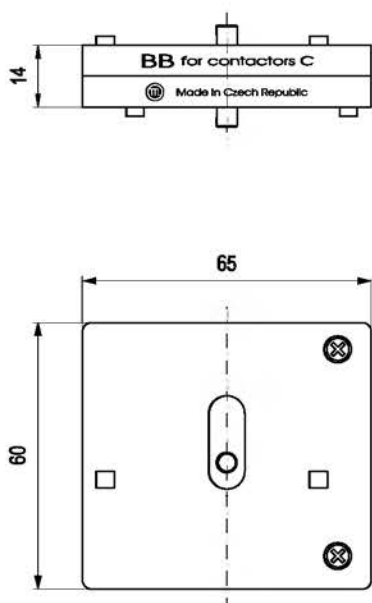

Typ	Rozměr [mm]	a	b	c	d
C9, C12, C17, C23		59	50-60	35	2 x M4
C16.11, C25.11, C32.11, C40.11		70	50-60; 75	45	2 x M4
C44M, C63M, C72M		84	75; 90	60	2 x M5

1.3.6 Adaptér VKC

Adaptér se používá pro rychlou montáž při náhradě starších typů stykačů (V16M, V25M, V16D, V25D, K6E, K10E, V25E) stykači řady „C“ až do velikosti C40.11.

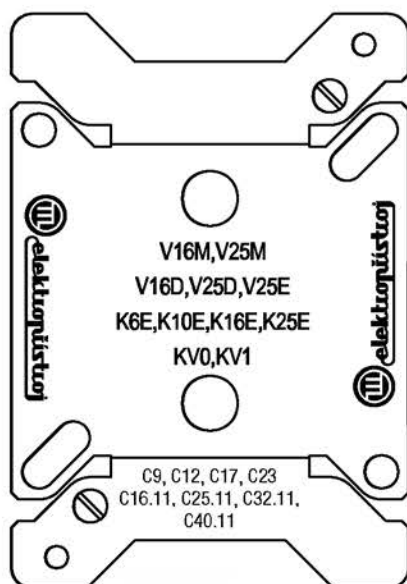

Údaje nutné pro objednání – příklad objednávky

Typ	ks
Adaptér VKC	100

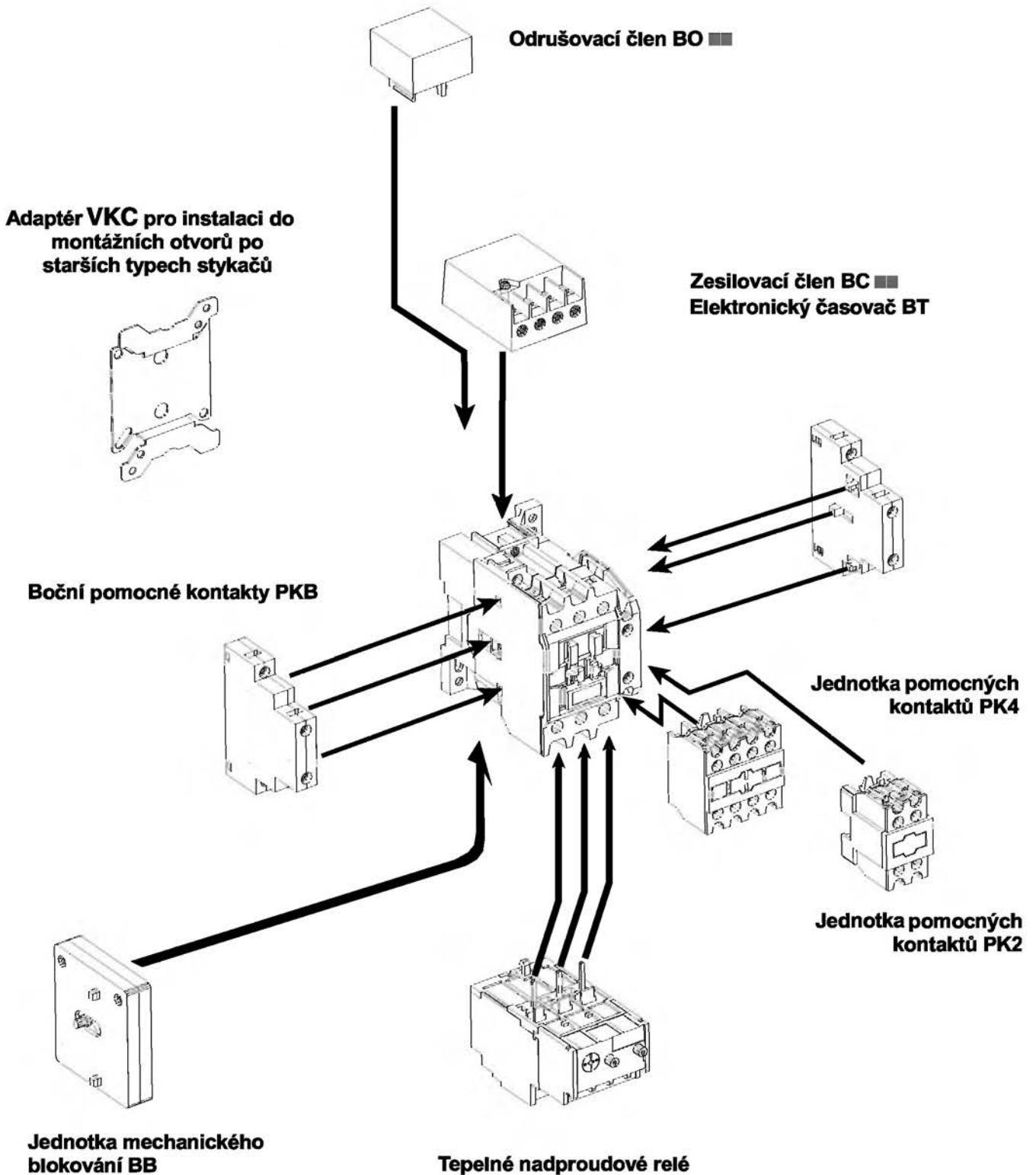

1.4 Stykače řady „V..F“

Řada stykačů „V..F“ vychází konstrukčně z řady „V..E“ a „V..EO“ a tvoří ji typy V85F, V105F, V140F, V170F, V205F a V250F.

1.4.1 Tabulka č. 12 – technická data



Technická data stykačů řady „V..F“	
Hlavní kontakty	
Jmenovité izolační napětí U_i [V] Jmenovitý tepelný proud I_{th} [A] Jmenovitý pracovní proud I_e v AC-1 pro 400 V [A] v AC-3 (AC-4) pro 400 V [A]	
Max. výkon spínaného motoru v AC-3 (AC-4) pro 220-230 V [kW] pro 380-400 V [kW] pro 500 V [kW] pro 660-690 V [kW]	
Nejvyšší četnost spínání pro max. zatížení AC-1 [sep/h] AC-3, AC-4 [sep/h]	
Elektrická trvanlivost v AC-1 pro 380-400 V [sep] $I_e = 105$ A $I_e = 140$ A $I_e = 160$ A $I_e = 200$ A $I_e = 300$ A $I_e = 350$ A	
v AC-3 pro 380-400 V [sep] $I_e = 85$ A $I_e = 105$ A $I_e = 140$ A $I_e = 170$ A $I_e = 205$ A $I_e = 250$ A	
Zkratová ochrana pojistkou s char. aM [A] typ koordinace dle ČSN EN 60 947-4-1 čl. 8.3.4.2.3	
Mechanická trvanlivost pro stř. ovl. napětí [sep] pro ss ovl. napětí [sep]	
Pomocné kontakty	
Jmenovité izolační napětí U_i [V] Jmenovitý tepelný proud I_{th} [A] Jmenovitý pracovní proud I_e v AC-15 pro 230 V [A] pro 400 V [A]	
Elektrická trvanlivost v AC-15 pro 220-230 V, 4 A [sep] pro 380-400 V, 2A [sep]	
Ovládání	
Ovládací napětí cívky stř. [V/50 Hz] [V/60 Hz]	
Záběrový příkon cívky při stř. ovl. ± 10 % [VA] viz upozornění str. 10 Trvalý příkon cívky ± 10 % [VA/W]	
Ovládací napětí cívky (s předřadným odporem) ss [V] Záběrový příkon ovl. magnetu při ss ovl. (s předřadným odporem) ± 10 % [W] Trvalý příkon ovl. magnetu při ss ovl. (s předřadným odporem) ± 15 % [W]	
Rozměry $\text{š} \times \text{v} \times \text{h}$ [mm] Hmotnost [kg] Krytí	

1. Stykače

1.4 Stykače řady „V..F“

V85F	V105F	V140F	V170F	V205F	V250F
690 140 105 85 (30)	690 140 140 105 (38)	690 225 160 140 (44)	690 225 200 170 (50)	690 350 300 205 (60)	690 350 350 250 (72)
30 45 (15) 45 (15) 37 300 600	37 55 (18,5) 55 (18,5) 45 300 600	45 75 (25) 75 (25) 55 300 600	55 90 (25) 90 (30) 75 300 600	75 110 (30) 110 (37) 90 300 600	90 132 (37) 132 (45) 110 300 600
0,5x10 ⁶	0,5x10 ⁶	0,5x10 ⁶	0,5x10 ⁶	0,5x10 ⁶	0,5x10 ⁶
1,2x10 ⁶	10 ⁶	0,5x10 ⁶	0,5x10 ⁶	0,5x10 ⁶	0,5x10 ⁶
100 2	100 2	160 2	160 2	250 2	250 2
10x10 ⁶ 5x10 ⁶	10x10 ⁶ 5x10 ⁶	10x10 ⁶ 5x10 ⁶	10x10 ⁶ 5x10 ⁶	5x10 ⁶ 10 ⁶	5x10 ⁶ 10 ⁶
690 12 4 2 0,8x10 ⁶ 10 ⁶	690 12 4 2 0,8x10 ⁶ 10 ⁶	690 12 4 2 0,8x10 ⁶ 10 ⁶	690 12 4 2 0,8x10 ⁶ 10 ⁶	690 12 4 2 0,8x10 ⁶ 10 ⁶	690 12 4 2 0,8x10 ⁶ 10 ⁶
24..690 24..660 208 37/6,9	24..690 24..660 208 37/6,9	42..690 42..660 365 61/14,5	42..690 42..660 365 61/14,5	110..690 110..660 700 75/23	110..690 110..660 700 75/23
24..250 72 12	24..250 72 12	24..250 110 12	24..250 110 12	24..250 117 9	24..250 117 9
108x124x140 1,4 IP20/IP10	108x124x140 1,4 IP20/IP10	148x179x178,5 3,7 IP20/IP10	148x179x178,5 3,7 IP20/IP10	154x204x191,5 5,7 IP20/IP10	154x204x191,5 5,7 IP20/IP10

1.4.2 Rozměrový výkres stykače řady „V..F“

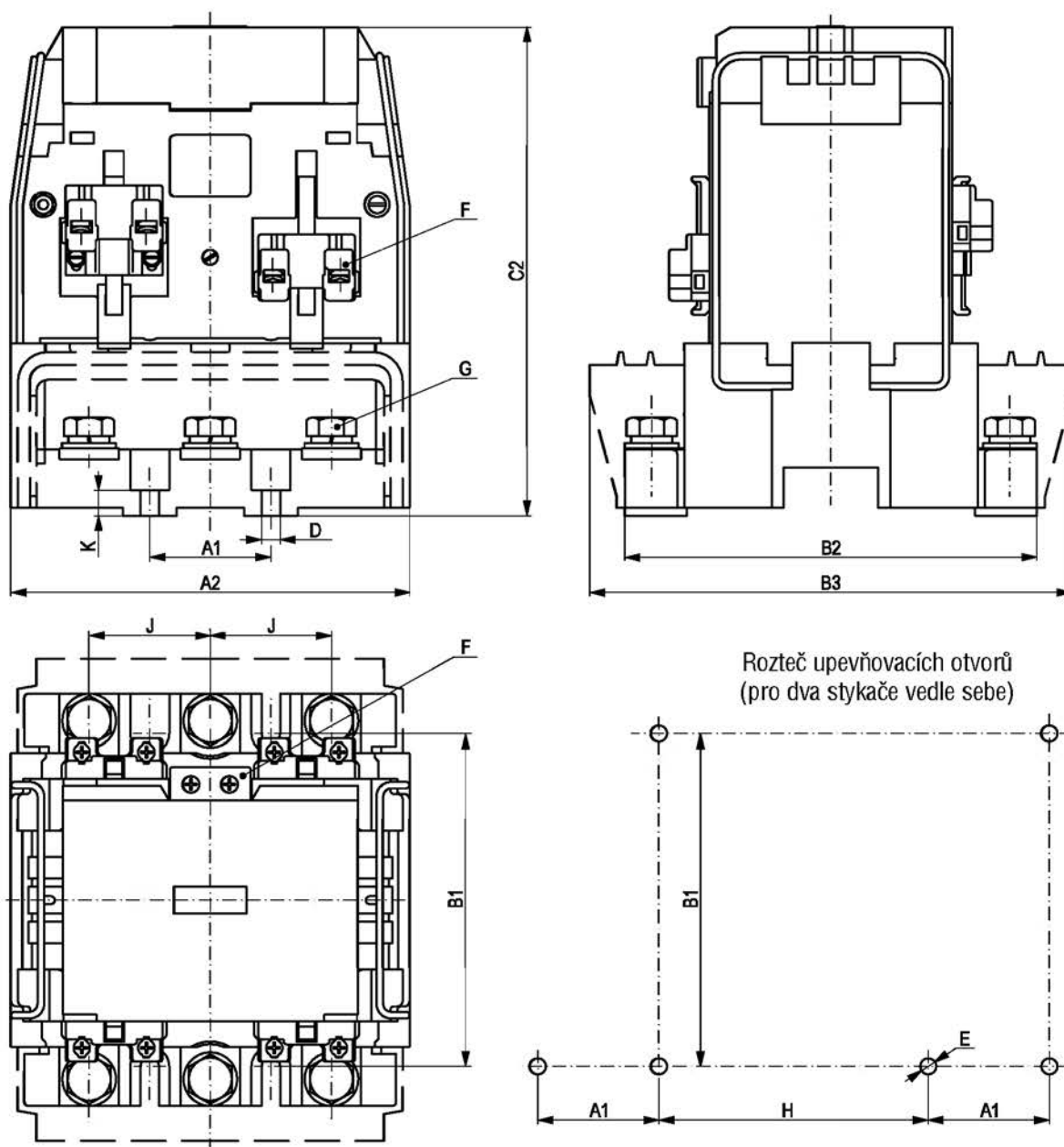

Rozměr [mm]	V85F a V105F	V140F a V170F	V205F a V250F
A1	32,5	45	50
B1	87,5	125	150
A2	108	148	154
B2	100	153	176
B3	124	179	204
C2	140	178,5	191,5
D	6	7	7
E	3 x M5	3 x M6	3 x M6
F	10 x M3,5	10 x M3,5	10 x M3,5
G	6 x M6	6 x M10	6 x M10
H	≥ 77,5	≥ 105	≥ 106
J	32	45	50
K	4	9,5	9,5

1.4.3 Značení svorek, přípojitelné vodiče

Označení svorek: hlavních kontaktů

pomocných kontaktů

cívky

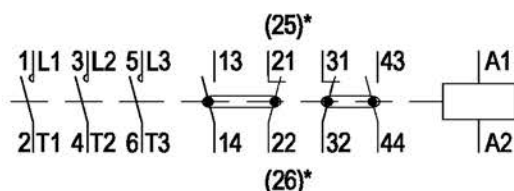

* zpožděný rozpínací kontakt pro provedení s ss ovládacím obvodem

Tabulka č. 13

Typ stykače	Hlavní kontakty				Pomocné kontakty a cívka			
	Šířka svorky [mm]	Typ svorky	Šroub svorky	Cu vodič [mm ²]	Typ svorky	Šroub svorky	Cu vodič [mm ²]	
							tuhý	ohébný
V85F, V105F	15	pro kabel. oka a měděné pasy	M6	16..50	hlavičková	M3,5	1..2,5	0,75..1,5
V140F, V170F	21,5		M10	35..150	hlavičková	M3,5	1..2,5	0,75..1,5
V205F, V250F	25		M10	70..150	hlavičková	M3,5	1..2,5	0,75..1,5

Na svorky pomocných kontaktů a cívky lze připojit jeden vodič maximálního průřezu nebo dva vodiče průřezů stejných nebo rozdílných o jeden stupeň.

Šrouby svorek u pomocných kontaktů a cívek jsou opatřeny kombinovanou drážkou typu PH2 + průběžná.

1.4.4 Náhradní díly

Tabulka č. 14 – náhradní cívky ke stykačům řady „V..F“, cívky jsou společné vždy pro oba typy

Cívka		V85F, V105F	V140F, V170F	V205F, V250F
ovládací napětí [V]	kmitočet Hz			
24	50			
48	50			
110	50			
127	50			
220-230	50			
380-400	50			
110	60			
220	60			
24	ss			
48	ss			
220	ss			

Jiná ovládací napětí v rozsahu dle tabulky dat jednotlivých typů stykačů pouze za příplatek po dohodě s výrobcem.

Sady náhradních kontaktů

Sada obsahuje hlavní kontakty (6 pevných, 3 pohyblivé), 3 pružiny kontaktů, 3 podložky pružiny pro každý typ stykače. Při výměně kontaktů výrobce doporučuje i výměnu pružin, které vyhřátím mění vlastnosti.

Pozor!

Funkční plochy kontaktů stykače, který spínal příslušnou zátěž, nesou vždy stopy působení vysokých teplot (tzn. vyšších, než je teplota tání kontaktního materiálu) v důsledku hoření oblouku. Takto zapracované kontakty není třeba považovat za poškozené a zralé pro výměnu. Zásadně je nepřipustné a neúčelné jakkoli opracovávat funkční plochy kontaktů; rozumí se pilovat, brousit, zaškrabávat...

Jestliže je třeba u stykače vyměnit kontakty kvůli opotřebení nebo přesněji vyčerpání kontaktního materiálu, je bezpodmínečně nutné zhodnotit či lépe zkouškou zvýšeným napětím prověřit stav izolace přístroje; vycházíme-li z požadavků předmětové normy ČSN EN 60 947-4-1, je vhodnou metodou dielektrická zkouška předepsaná po zkoušce smluvené pracovní výkonnosti – zkušebním napětím $2U_e + 1\ 000$ [V] (U_e je pracovní napětí), přiloženým po dobu 1 min. podle čl. 8.3.3.4.2 a) 1), tzn. v sepnutém stavu jednak mezi pospojovanými svorkami všech pólů a kostrou stykače resp. nosným panelem, a dále vždy mezi každým z pólů a ostatními póly spojenými s kostrou.

1.4.5 Údržba

Výměna cívký stykače řady „V..F“

Pomocí šroubováku sejmeme dvě stahovací spony, čímž se uvolní horní část stykače. Opět pomocí šroubováku zatlačíme v otvorech bočnice čtyři výstupky krytu a tahem za kryt jej sejmeme. Vyjmeme pevný magnet pružně uložený v bočnicích stykače. Vyměníme vlastní těleso cívký. Po vložení pevného magnetu opět nasadíme kryt a mírným tlakem jej zamáčkneme zpět a zajistíme oběma stahovacími sponami. Důležité je zachovat původní orientaci pevného magnetu, v opačném případě může po sepnutí stykač hlučet.

1.4.6 Jištění

Funkci stykačů řady „V..F“ je možno doplnit jistící soupravou sestávající z relé T17I/1A (T17II/1A) + 3 ks jistící transformátor řady M (viz kapitola 2.3 Jistící soupravy, jistící nadproudová relé). Stykač musí být jištěn před účinky zkratového proudu tavnými pojistkami nebo jističem (viz tabulka č. 1a).

1.4.7 Stykače V250F pro kmitočty do 10 000 Hz – typové značení SF V250F

Použití

Stykače jsou určeny pouze k převádění proudu o frekvenci max. 10 000 Hz, v žádném případě nesmí proudy při této frekvenci vypínat.

Popis

Stykače jsou osazeny čtyřmi pomocnými kontakty, v sestavě 2 zapínací a 2 rozpínací, volitelně 1 zapínací a 3 rozpínací. Proudová dráha hlavního kontaktu je nemagnetická.

Parametry ovládacího a pomocných obvodů jsou shodné se základním provedením V250F.

Značení

Stykače jsou značeny na horním krytu u typového označení znakem SF.

1.4.8 Údaje nutné pro objednání – příklad objednávky

Typ	ovládací napětí cívky		ks
V85F	220-230 V/50 Hz		15 ks
V205F	110 Vss		10 ks
SFV250F	220-230 V/50 Hz	pom. kontakty 1/3	3 ks

1. Stykače

1.5 Stykače pro těžký provoz

1.5 Stykače pro těžký provoz

1.5.1 Tabulka č. 15 – technická data

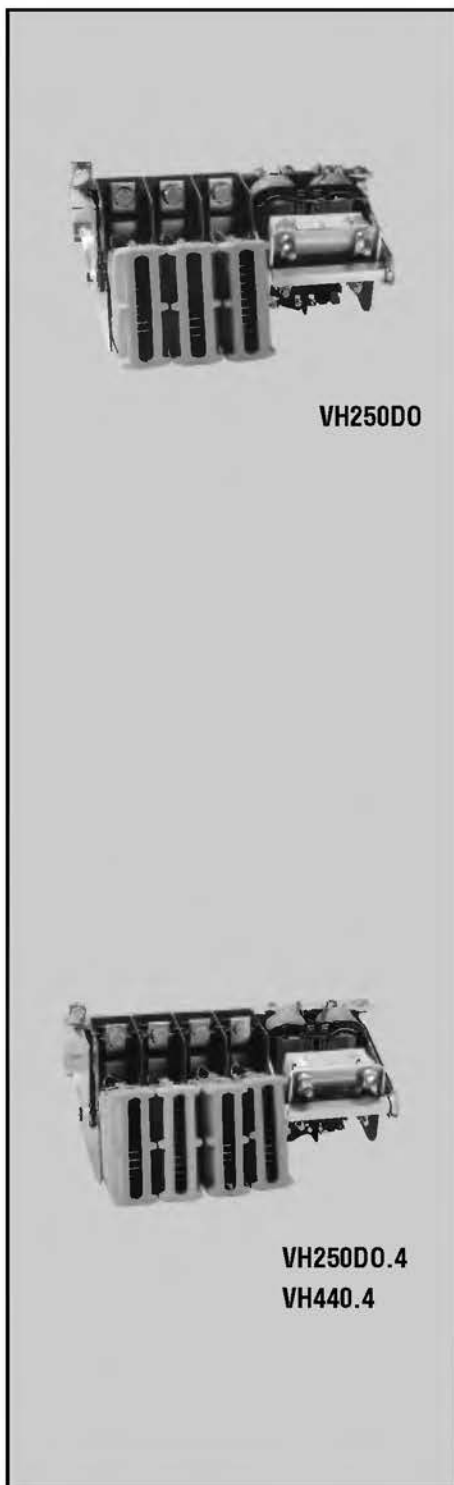

Technická data stykačů pro těžký provoz	
Hlavní kontakty	
Jmenovité izolační napětí U_i [V]	
Jmenovitý tepelný proud I_{th} [A]	
Jmenovitý pracovní proud I_e v AC-1 pro 400 V [A]	
	v AC-3 pro 400 V [A]
	v AC-4 pro 400 V, 500 V, 660 ÷ 690 V [A]
Max. výkon spínané zátěže v AC-1	
	pro 380-400 V [kW]
	pro 500 V [kW]
	pro 660-690 V [kW]
Elektrická trvanlivost v AC-1 [sep]	
Nejvyšší četnost spínání pro max. zatížení v AC-1 [sep/h]	
Max. výkon spínaného motoru v AC-3 (AC-4)	
	pro 380-400 V [kW]
	pro 500 V [kW]
	pro 660 V [kW]
	pro 690 V [kW]
Elektrická trvanlivost v AC-4 [sep]	
Nejvyšší četnost spínání pro max. zatížení v AC-3 [sep/h]	
	AC-4 [sep/h]
Zkratová ochrana pojistkami s char. aM pro $U_e = 500$ V [A]	
Typ koord. dle ČSN EN 60 947-4-1, čl. 8.3.4.3.2	
Typ jištění dle ČSN 35 4150 příloha C	
Mechanická trvanlivost pro stř. ovl. napětí [sep]	
Pomocné kontakty	
Jmenovité izolační napětí U_i [V]	
Jmenovitý tepelný proud I_{th} [A]	
Jmenovitý pracovní proud I_e v AC-15 pro 220-230 V [A]	
	pro 380-400 V [A]
Elektrická trvanlivost v AC-15 pro 220-230 V, 4 A [sep]	
	pro 380-400 V, 2 A [sep]
Ovládání	
Ovládací napětí cívky stř. [V/50 Hz]	
	[V/60 Hz]
Záběrový příkon cívky při stř. ovl. $\pm 15\%$ [VA] viz upozornění str. 12	
Trvalý příkon cívky $\pm 15\%$ [VA/W]	
Ovládací napětí cívky (s předřadným odporem) ss [V]	
Záběrový příkon ovl. magnetu při ss ovl. (s předřadným odporem) $\pm 15\%$ [W]	
Trvalý příkon ovl. magnetu při ss ovl. (s předřadným odporem) $\pm 15\%$ [W]	
Rozměry š × v × h [mm]	3 póly
	4 póly
Hmotnost [kg]	3 póly
	4 póly
Krytí	

1. Stykače

1.5 Stykače pro těžký provoz

VH250DO VH250DO.4	VH440 VH440.4	VH400	V53D	VD900
690 450 360 300 108, 108, 82	690 520 500 500 140, 129, 98	690 450 430 400 108, 108, 92	690 740 740 630 250, 225, 170	690 1 000 1 000 900
250 315 400 0,1x10 ⁶ 0,05x10 ⁶ 120	335 400 560 0,1x10 ⁶ 0,05x10 ⁶ 120	285 355 500 0,1x10 ⁶ 0,05x10 ⁶ 120	515 640 885 0,035x10 ⁶ 120	630 800 1 100 0,035x10 ⁶ 120
160 (55) 200 (75) 200 (75) 200 (75) 200 000 600 600	280 (75) 315 (90) 250 (90) 250 (90) 200 000 600 600	200 (55) 250 (75) 250 (75) 200 000 600 600	315 (132) 400 (160) 500 (160) 200 000 600 600	500 630 630 300
500 2	630 2	400 c	630 c	2x630
5x10 ⁶	5x10 ⁶	3x10 ⁶	10 ⁶	10 ⁶
690 20 4 2 0,8x10 ⁶ 10 ⁶	690 20 4 2 0,8x10 ⁶ 10 ⁶	500 20 4 2 0,8x10 ⁶ 10 ⁶	500 20 4 2 0,8x10 ⁶ 10 ⁶	500 20 4 2 0,8x10 ⁶ 10 ⁶
110..690 110..660 1 430 97/31	110..690 110..660 1 430 97/31	110..500 110..400 1 230 80/28,5	110..500 110..400 3 410 450/113	110..500 110..400 3 410 450/113
48..220 530 13	48..220 530 13	48..220 – –	48..220 300 55	48..220 300 55
340x180x245 397x180x245		397x180x270	300x522x329	300x547x329
13,1 14,9 IP00	13,1 14,9 IP00	15,8 IP00	38,4 IP00	41,3 IP00



1. Stykače

1.5 Stykače pro těžký provoz

1.5.2 Rozměrové výkresy

Rozměrový výkres stykače VH250DO, VH440

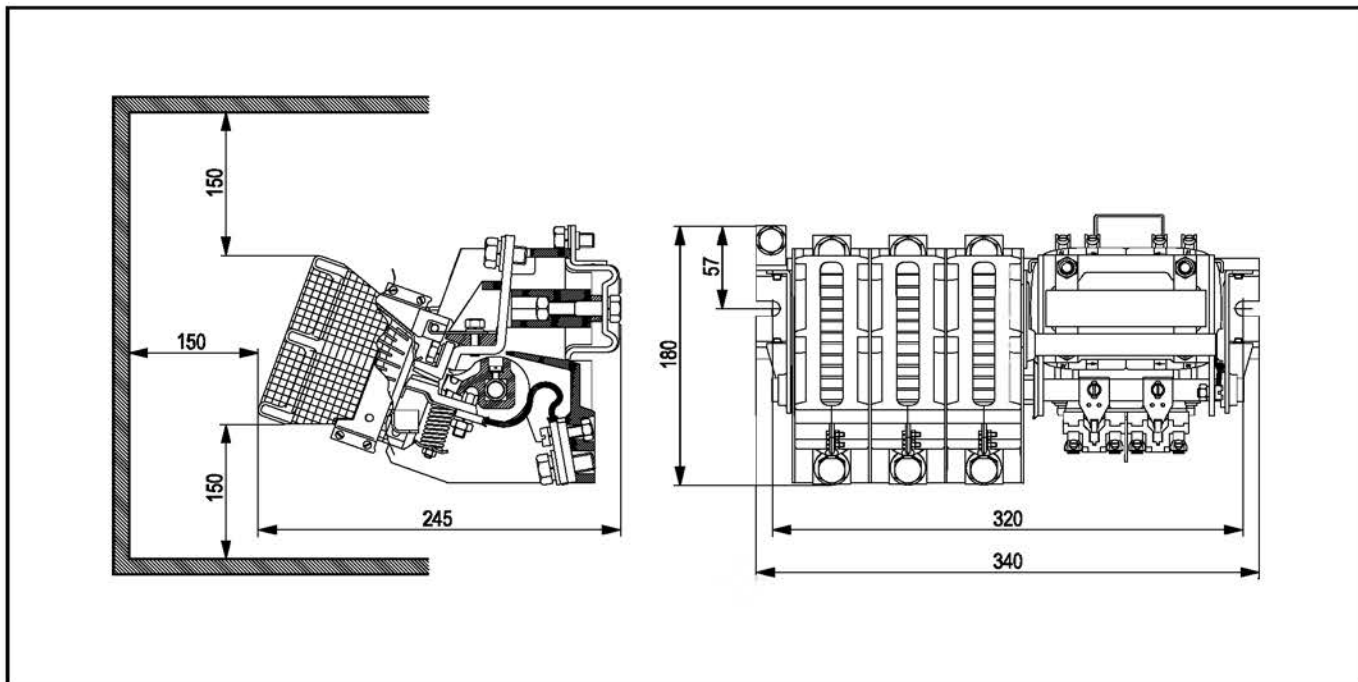

Rozměrový výkres stykače VH400

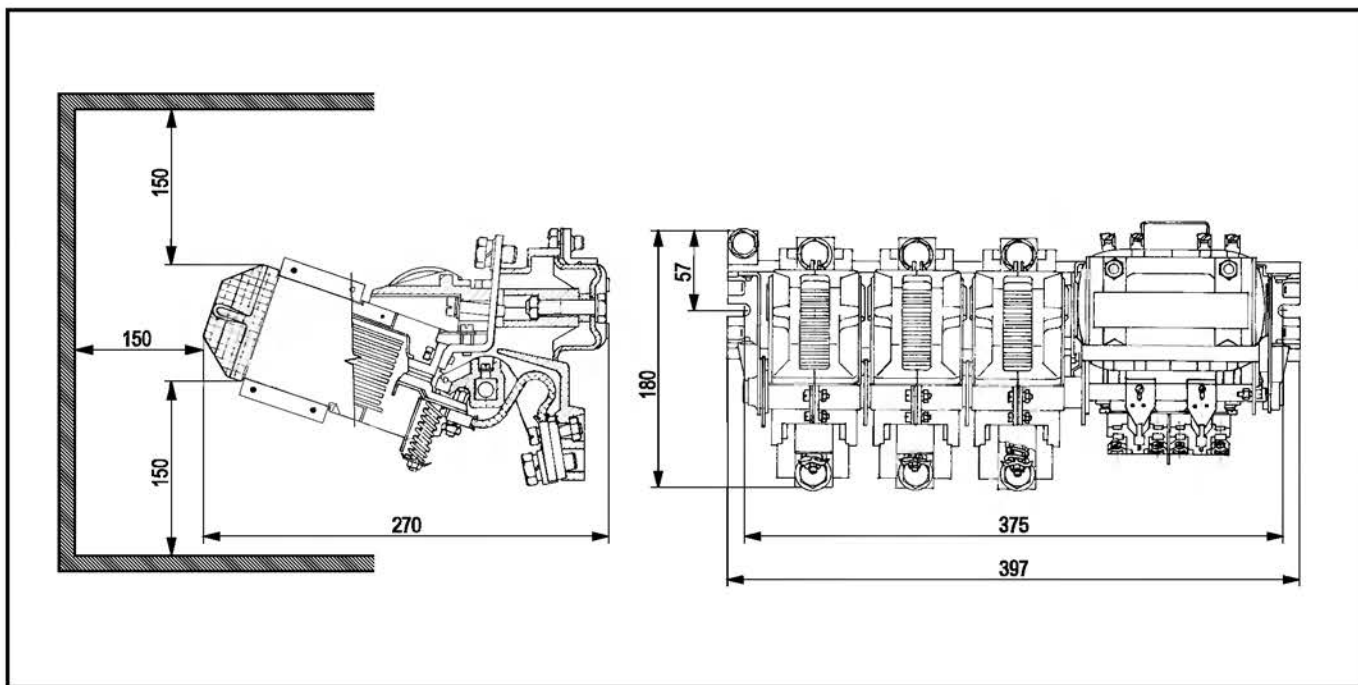

1.5.2 Rozměrové výkresy

Rozměrový výkres stykače VH250DO.4, VH440.4

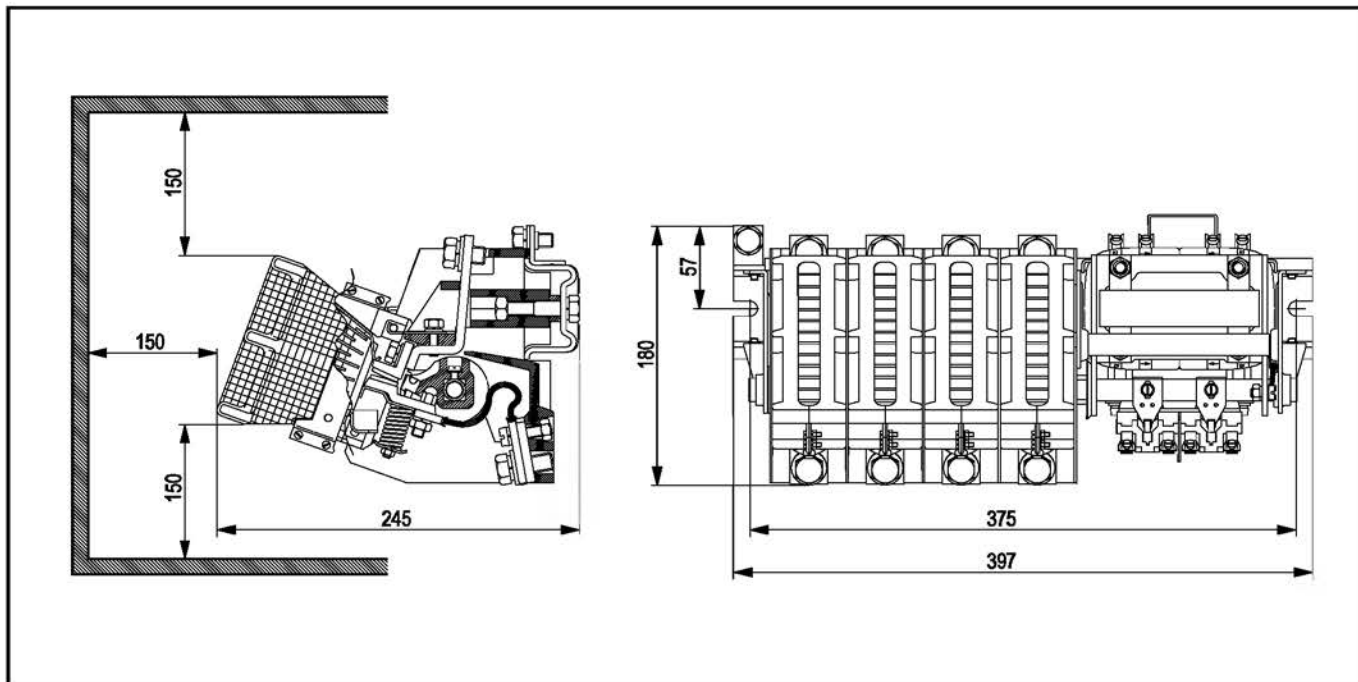

Rozměrový výkres stykače V53D, VD900

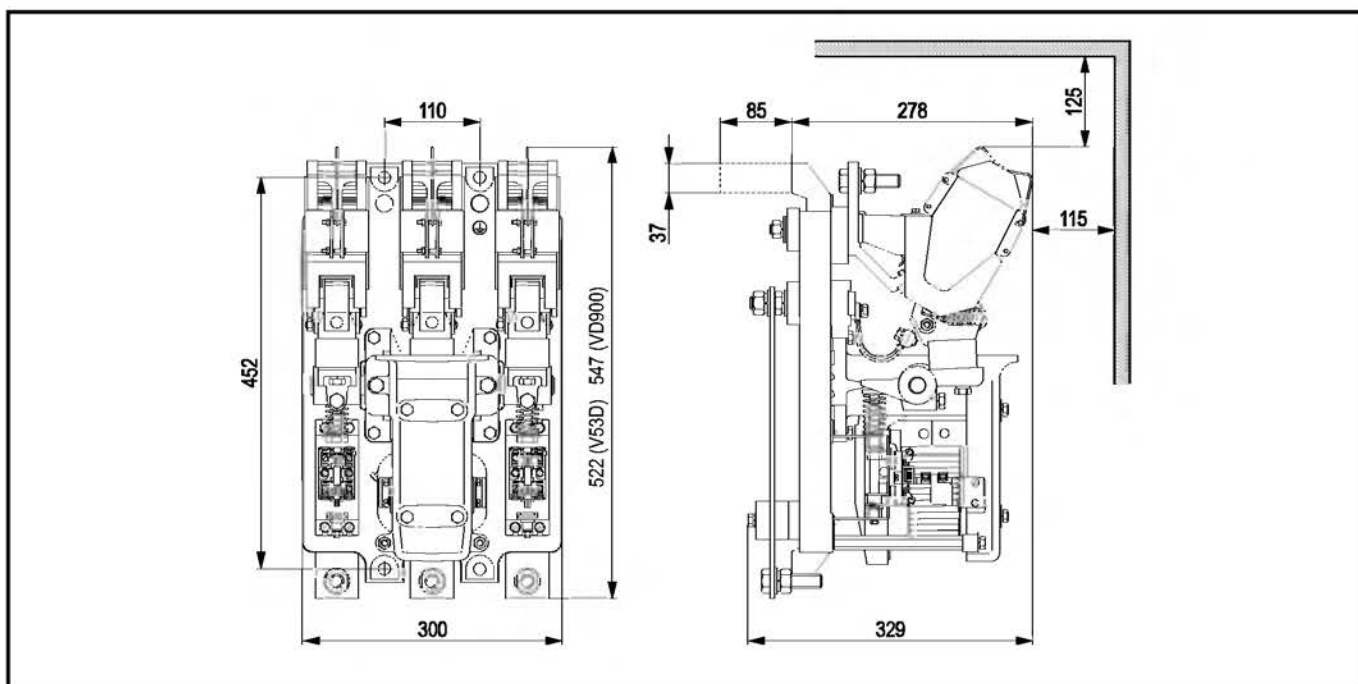

1. Stykače

1.5 Stykače pro těžký provoz

Upevnění stykačů

Stykače VH a VD se připevňují na svislý panel tak, aby označující symboly byly čitelné ve vodorovném směru. Odklon od svislé osy v libovolném směru maximálně 5°.

Připevňovací šrouby:

VH250DO, VH440	dva šrouby M10 rozteč 320 mm
VH400	
VH250DO.4, VH440.4	dva šrouby M10 rozteč 375 mm
V53D	čtyři šrouby M12 rozteč 110 x 452 mm, distanční trubky nebo jiné distanční prvky délky 85 mm
VD900	čtyři šrouby M12 rozteč 110 x 452 mm, distanční trubky nebo jiné distanční prvky délky 85 mm

1.5.3 Značení svorek, připojitelné vodiče

Označení hlavních, pomocných kontaktů a cívek stykače VH250DO, VH440, VH400, V53D a VD900

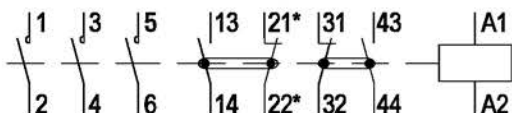

Označení hlavních, pomocných kontaktů a cívek stykače VH250DO.4, VH440.4

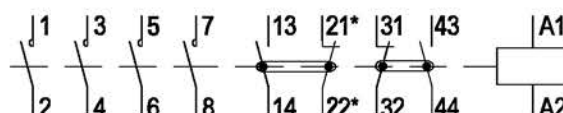

* pozdě rozpínací kontakt KM pro provedení se ss ovládacím obvodem je označen 21 • – 22 •

Zapojení stejnosměrného ovládacího obvodu stykačů

Stykače musí být zapojeny dle schématu.

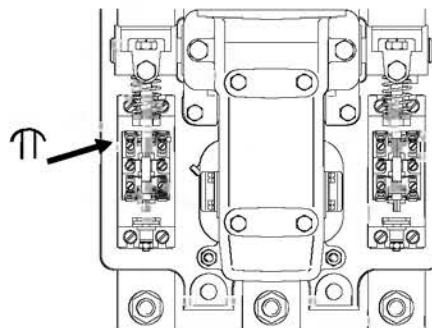
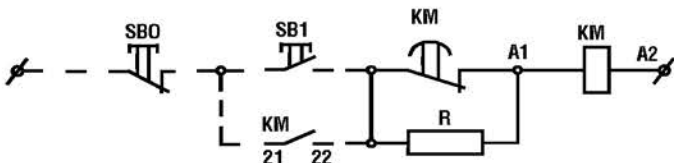

Předřadný odpor R je součástí dodávky, upevňuje se zvlášť.

Tabulka č. 16

Typ stykače	Hlavní kontakty				Pomocné kontakty a cívka				
	Šířka svorky [mm]	Typ svorky	Šroub svorky	Cu vodič [mm ²]	Typ svorky	Šroub svorky		Cu vodič [mm ²]	
						kontakt	cívka	tuhý	ohebný
VH250DO	25	pro kabel. oka a měděné pasy	M12	120..300	hlavičková	M3,5	M4	1..2,5	0,75..1,5
VH400, VH440	25		M12	120..300	hlavičková	M3,5	M4	1..2,5	0,75..1,5
VH250DO.4	25		M12	120..300	hlavičková	M3,5	M4	1..2,5	0,75..1,5
VH440.4	25		M12	120..300	hlavičková	M3,5	M4	1..2,5	0,75..1,5
V53D	50		M16	240..300	hlavičková	M3,5	M4	1..2,5	0,75..1,5
VD900	50		M16	240..300 2 pasy 40x5 2x240..300 2 pasy 60x5	hlavičková	M3,5	M4	1..2,5	0,75..1,5

Na svorky cívky a pomocných kontaktů lze připojit dva vodiče průřezů stejných nebo rozdílných o jeden stupeň.

1.5.4 Náhradní díly

Náhradní cívky ke stykačům pro těžký provoz

Poznámka: Jiná ovládací napětí v rozsahu dle tabulky dat jednotlivých typů stykačů pouze na základě dohody za příplatek.

Tabulka č. 17

Cívka		VH250D0, VH250D0.4, VH440, VH440.4 (VH250D)	
ovládací napětí [V]	kmitočet [Hz]	prov. N	prov. G
220-230	50		
380-400	50		
110	60		
220	60		

Tabulka č. 18

Cívka		VH400 *	
ovládací napětí [V]	kmitočet [Hz]	prov. N	prov. G
220-230	50		
380-400	50		
110	60		
220	60		

* Výběhový typ (nový typ – VH440)

Tabulka č. 19

Cívka		V53D, VD900	
ovládací napětí [V]	kmitočet [Hz]	prov. N	prov. G
220	50		
230	50		
380	50		
400	50		
110	60		
220	60		

Ostatní náhradní díly ke stykačům VH, V53D a VD900

Tabulka č. 20

	VH250D0, VH250D0.4		
	ks. pro stykač	prov. N	prov. G
kont. hl. pevný	3/4		
kont. hl. pohybl.	3/4		
pružina hl. kont.	3/4		
opalovací rúžek	3/4		
zhášecí komora	3/4		
převodní pas 2	1/1		
převodní pas 4	1/1		
převodní pas 6	1/1		
převodní pas 8	0/1		
kont. pom. 1/1 prov. I	1/1		
kont. pom. 1/1 prov. II	1/1		

Tabulka č. 21

	VH440, VH440.4		
	ks. pro stykač	prov. N	prov. G
kont. hl. pevný	3/4		
kont. hl. pohybl.	3/4		
pružina hl. kont.	3/4		
opalovací rúžek	3/4		
zhášecí komora	3/4		
převodní pas 2	1/1		
převodní pas 4	1/1		
převodní pas 6	1/1		
převodní pas 8	0/1		
kont. pom. 1/1 prov. I	1/1		
kont. pom. 1/1 prov. II	1/1		

Tabulka č. 22

	VH400 * (VH250D)		
	ks. pro stykač	prov. N	prov. G
kont. hl. pevný	3		
kont. hl. pohybl.	3		
pružina hl. kont.	3		
opalovací rúžek	3		
zhášecí komora	3		
převodní pas 2	1		
převodní pas 4	1		
převodní pas 6	1		
kont. pom. 1/1 prov. I	1		
kont. pom. 1/1 prov. II	1		
příložka pro náhon pom. kont.	4		

* Výběhový typ (nový typ – VH440)

Tabulka č. 23

	V53D		
	ks. pro stykač	prov. N	prov. G
kont. hl. pevný } sada	3		
kont. hl. pohybl. }	3		
pružina hl. kont. }	3		
převodní pas	6		
kont. pom. 1/1 prov. I	1		
kont. pom. 1/1 prov. II	1		
Zhášecí komora	3		
pružná vložka magnetu	4		

Tabulka č. 24

	VD900		
	ks. pro stykač	prov. N	prov. G
kont. hl. pevný } sada	3		
kont. hl. pohybl. }	3		
pružina hl. kont. }	3		
převodní pas	6		
kont. pom. 1/1 prov. I	1		
kont. pom. 1/1 prov. II	1		
Zhášecí komora	3		
pružná vložka magnetu	4		

Poznámka: kontakt pomocný 1/1 prov. I – levý : 13-14 zap., 21-22 rozp.
 kontakt pomocný 1/1 prov. II – pravý : 43-44 zap., 31-32 rozp.
 u pom. kontaktů stykače V53D platí číslice otočené o 180° vzhledem k opačnému směru ovládnání oproti stykačům řady VH

Pozor!

Funkční plochy kontaktů stykače, který spínal příslušnou zátěž, nesou vždy stopy působení vysokých teplot (tzn. vyšších, než je teplota tání kontaktního materiálu) v důsledku hoření oblouku. Takto zapracované kontakty není třeba považovat za poškozené a zralé pro výměnu. Zásadně je nepřipustné a neúčelné jakkoli upravovat funkční plochy kontaktů; rozumí se pilovat, brousit, zaškrabávat, atd.

Jestliže je třeba u stykače vyměnit kontakty kvůli opotřebení nebo přesněji vyčerpání kontaktního materiálu, je bezpodmínečně nutné zhodnotit či lépe zkouškou zvýšeným napětím prověřit stav izolace přístroje; vycházíme-li z požadavků předmetové normy ČSN EN 60 947-4-1, je vhodnou metodou dielektrická zkouška předepsaná po zkoušce smlouvené pracovní výkonnosti – zkušební napětím $2U_e + 1\,000$ [V] (U_e je pracovní napětí), přiloženým po dobu 1 min. podle čl. 8.3.3.4.2 a) 1), tzn. v sepnutém stavu jednak mezi pospojovanými svorkami všech pólů a kostrou stykače resp. nosným panelem, a dále vždy mezi každým z pólů a ostatními póly spojenými s kostrou.

1.5.5 Údržba a seřízení

Údržba stykačů VH

Výměna cívek u stykače řady VH

Po sejmutí zhášecích komor (viz dále) odjistíme všechny pohyblivé kontakty a to stlačením jejich pružin o cca 10 mm a pootočením čtyřhranné misky pružiny (plech 1,5 mm) o 90°. Povolním pružin se kontakty uvolní (při této operaci je vhodné držet pohyblivou část ve vypnuté poloze přitlačením kotvy s tlumičem na dorazovou tyč), potom povolíme dva šrouby M4 na hřídeli, vysuneme a otočíme o 90° příložky pro pohon pomocných kontaktů. V této poloze je opět zajistíme utažením těchto šroubů. Vyšroubujeme dva šrouby M6 se šestihrannou hlavou, připevňující dorazovou čtyřhrannou tyč. Dorazovou tyč vyjmeme a vyklopíme pohyblivou část stykače tak, aby po uvolnění dvou pružných držáků cívek ze zajišťovacích drážek bylo možno cívky sejmut z pevného magnetu. Nové cívky nasunuté na sloupky magnetů zajistíme pružnými držáky, přiklopíme pohyblivou část stykače, nasuneme a zajistíme dvěma šrouby dorazovou čtyřhrannou tyč (nezapomenout na uchycení zemnicího lanka), kterou natočíme tak, aby pryžový tlumič dorážel na plochu a ne na hranu dorazové tyče. Uvolníme příložky pro pohon pomocných kontaktů a zasuneme je do vybrání táhla pomocných kontaktů tak, aby táhlo pomocných kontaktů se pohybovalo volně ve vodících drážkách při otáčení pohyblivé části stykače. Příložky zajistíme opětným utažením dvou šroubů M4. Dále opačným způsobem než při vyjmutí nasadíme pohyblivé kontakty a upevníme zhášecí komory.

Sejmutí komory při kontrole nebo výměně kontaktů u stykače VH250D0, VH250D0.4, VH440 a VH440.4

Keritové komory se zhášecími hřebínky jsou uchyceny na dvou bodech a zajištěny smyčkou pérového drátu proti vypadnutí. Zmáčknutím smyčky pružiny a otočením o 90° smyčkou ve směru hodinových ručiček uvolníme komoru, kterou lze směrem nahoru vysunout z držáku. Při nasazování komor je postup opačný.

Sejmutí komory při kontrole nebo výměně kontaktů u stykače VH400

Keritové komory se zhášecími hřebínky jsou uchyceny ve dvou plochách a zajištěny ocelovou sponou proti vypadnutí. Vysunutím ocelové spony ze zajišťovací dutiny šroubovákem uvolníme komoru, kterou lze směrem nahoru vysunout z držáku. Při nasazování komor je postup opačný.

Seřízení elektromagnetu u stykačů VH

Stykač je ve výrobním závodě seřízen na ideálně rovné podložce. V případě, že stykač po namontování na podložku nebo během provozu hlučí, je třeba seřídit dosed magnetu následujícím způsobem:

Stykač elektricky sepneme a střídavým dotahováním nebo povolováním čtyř samojistících matic M8 na třmenech pohyblivého magnetu vyhledáme takovou vzájemnou polohu pevného a pohyblivého magnetu, při které stykač nehlučí. Důležité je dbát na to, aby pryžový tlumič magnetu zůstal v původní poloze (neposunovat nahoru ani dolů) a byl rovnoběžný s dorazovou tyčí. Při správném provedení popsaného seřízení stykač dále nehlučí.

Seřízení elektromagnetu u stykačů VH

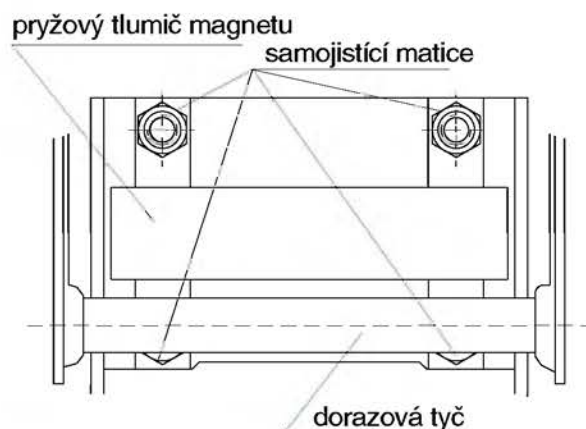

Údržba stykače V53D, VD900

U stykače V53D se doporučuje provést jedenkrát za rok revizi převodních pasů a občasnou revizi pružných vložek magnetů. Při revizích doporučujeme přimazat ložisko hlavního hřídele několika kapkami strojního oleje do mazacích otvorů ložisek pohyblivé části stykače. Konstrukční uspořádání hlavních kontaktů umožňuje v případě potřeby snadnou výměnu. Doporučujeme současně s výměnou hlavních kontaktů provést i výměnu pružin hlavních kontaktů.

Výměna cívky stykače V53D, VD900

Vyšroubujeme dva šrouby M10 a dvě matice M8 umístěné na držáku pevného magnetu. Sejmeme držák pevného magnetu s pevným magnetem a cívku. Vyšroubujeme čtyři šrouby M5 připevňující držáky cívky a péra cívky. Vyjmeme cívku s čely a provedeme výměnu cívky. Při zpětné montáži je postup opačný. Cívku je nutno namontovat svorkami na stejnou stranu jako před demontáží.

1.5.6 Jištění

Funkci stykačů řady „VH“, V53D a VD900 je možno doplnit jistící soupravou sestávající z relé T17I/1A (T17II/1A) a tří kusů jistících transformátorů M (viz kapitola 2.3 Jistící soupravy). Stykač musí být jištěn před účinky zkratového proudu tavnými pojistkami nebo jističem (viz tabulka 1a, 1b).

1.5.7 Stykač V53D pro kmitočet do 4 400 Hz – typové označení SF V53D

Použití

Stykače jsou určeny pouze pro spínání indukčních pecí, které jsou kompenzovány kondenzátorovými bateriemi.

Popis

Stykače jsou osazeny čtyřmi pomocnými kontakty, v sestavě 2 zapínací (NO) a 2 rozpinací (NC). Nucený odtrh kontaktů dle ČSN EN 60 947-5-1. Proudová dráha hlavního obvodu je nemagnetická. Stykače jsou určeny pro nepřetržitý provoz dle EN 60 947-1 čl. 4.3.4.2. Parametry ovládacího a pomocných obvodů jsou shodné se základním provedením V53D.

Značení

Stykače jsou pro toto speciální použití označeny na typovém štítku kromě běžných údajů u typového značení znakem SF a kmitočtem 4,4 kHz.

1.5.8 Údaje nutné pro objednání – příklad objednávky

Typ stykače	Jmenovité ovládací napětí cívky stykače	počet ks
VH250D0	220–230 V/50 Hz	10 ks
VH440.4	110 V/50 Hz	5 ks

1.6 Stykače C17.11C, C17.02C, C32.12C

1.6.1 Popis

V této pracovní kategorii jsou kladeny mimořádné nároky na kontakty stykačů z hlediska odolnosti proti svaření vlivem vysoké proudové špičky v okamžiku sepnutí. Ke snížení negativních účinků proudu stykače spínají dvoustupňově. Nejprve je kondenzátor připojen k síti pom. kontakty přes odporové vodiče (pro omezení extrémní špičky proudu) a posléze jsou odporové vodiče přemostěny kontakty hlavními. Připojení silových vodičů se provádí zásadně ke svorkám hlavních kontaktů. Je třeba zajistit, např. pomocí vybíjecích odporů a vhodného časového sledu připojování sekcí kondenzátorové baterie, aby před připojením sekce k síti bylo napětí na kondenzátorech max. 10 % pracovního napětí.

Poznámka

Stykače jsou dodávány s nasazenou jednotkou pomocných kontaktů (PK31C).

Odporové vodiče, přiložené ke stykači v krabici, je nutno při montáži zapojit podle schématu na stykači. Svorky tří hlavních pólů musí být paralelně propojeny odporovými vodiči s příslušnými neoznačenými svorkami pomocných kontaktů. Všechny svorkové šrouby musí být správně dotaženy! Stykače jsou dodávány v šedé barvě.

1.6.2 Tabulka č. 25 – technická data



Technická data	C17.11C	C17.02C	C32.12C
Hlavní kontakty			
Jmenovité izolační napětí U_i [V]	690		690
Jmenovitý tepelný proud I_{th} [A]	25		32 (50*)
Max. výkon kapacitní zátěže v AC-6b při teplotě okolí [°C]			
pro 220-230 V [kVAr]	≤40	≤55	≤70
pro 380-400 V [kVAr]	10	10	9
pro 500 V [kVAr]	12,5	12,5	11
pro 500 V [kVAr]	15	15	12,5
Nejvyšší četnost spínání při max. zatížení v AC-6b [sep/hod]		300	300
Elektrická trvanlivost v AC-6b [sep]		0,1x10 ⁶	0,1x10 ⁶
Mechanická trvanlivost [sep]		3x10 ⁶	3x10 ⁶
Pomocné kontakty			
Jmenovité izolační napětí U_i [V]	690		690
Jmenovitý tepelný proud I_{th} [A]	12		12
Jmenovitý pracovní proud I_e v AC-15			
pro 220-230 V	4		4
pro 380-400 V	2		2
Elektrická trvanlivost v AC-15			
pro 220-230 V, 4 A [sep]	0,8x10 ⁶		0,8x10 ⁶
pro 380-400 V, 2 A [sep]	10 ⁶		10 ⁶
Využitelné pomocné kontakty včetně PK 31C	1-1	0-2	1-2
Ovládání			
Ovládací napětí cívky [V/50 Hz]	220-330		220-230
	380-400		380-400
	500		500
Záběrový příkon cívky ±10 % [VA]	60		70
Trvalý příkon cívky ±10 % [VA/W]	10,5/3,9		10,5/3
Rozměry š × v × h [mm]	45x170x105		56x180x122,5
Hmotnost [kg]	0,36		0,61
Krytí	IP20/IP10		IP20/IP10

* Pro $I_{th} = 50$ A nutno připojit měděný vodič s průřezem 6 mm² a průměrná teplota prostředí nesmí převyšit za 24 hod. 35 °C.

1.6.3 Rozměrový výkres stykačů C17.11C, C17.02C, C32.12C

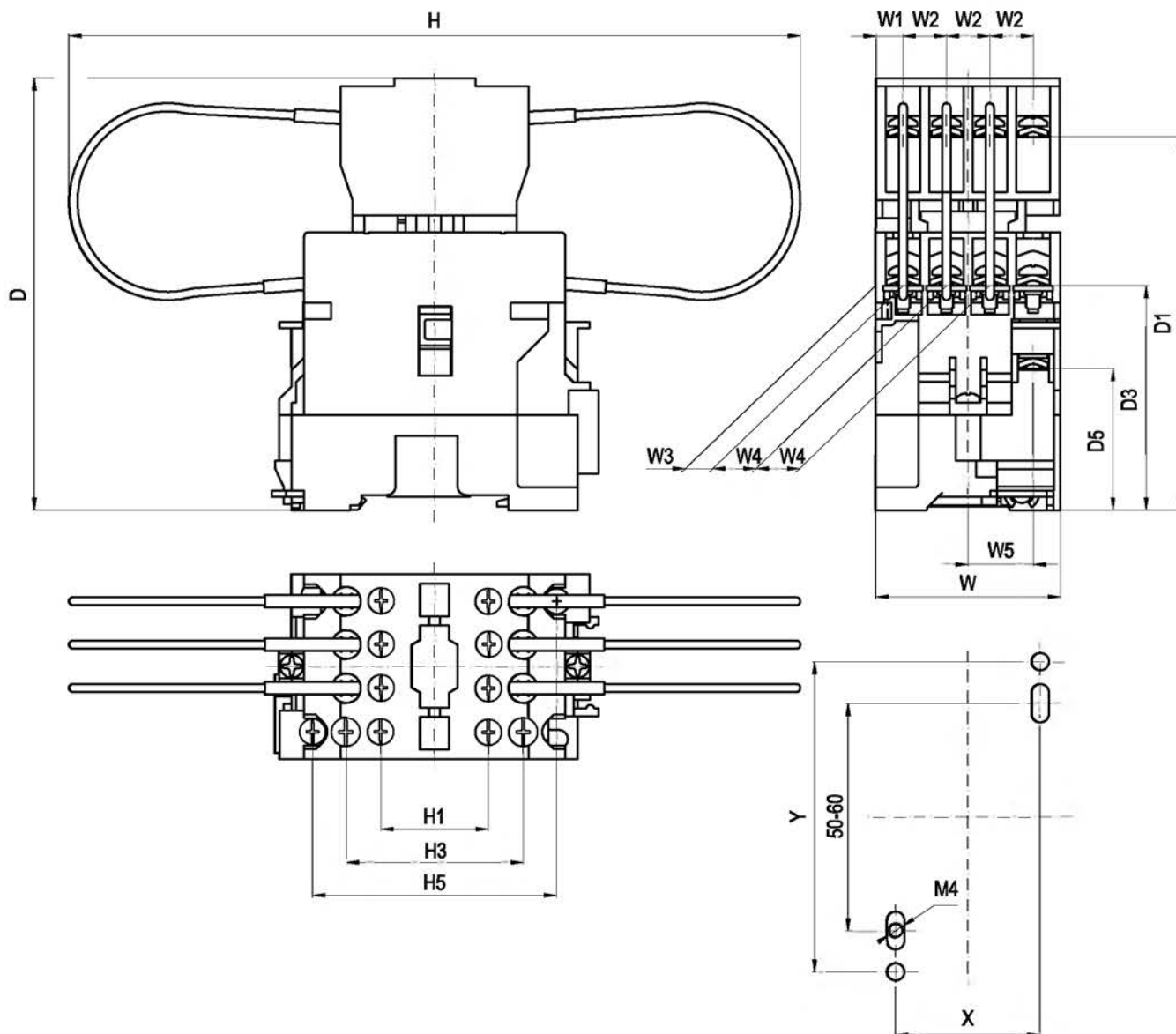

	D	D1	D3	D5	H	H1	H3	H5	W	W1	W2	W3	W4	W5	X	Y
C17.■C	105	90,5	54,5	34,5	170	26	42,8	59	45	6,5	10,5	6,6	10,5	15,8	35	–
C32.12C	122,5	108	67	42	180	26	56	77,8	56	6,5	10,5	8,2	14	16,5	45	75

1. Stykače

1.6 Stykače pro spínání kondenzátorů

1.6.4 Označení svorek, přípojitelné vodiče

Schéma zapojení a označení svorek

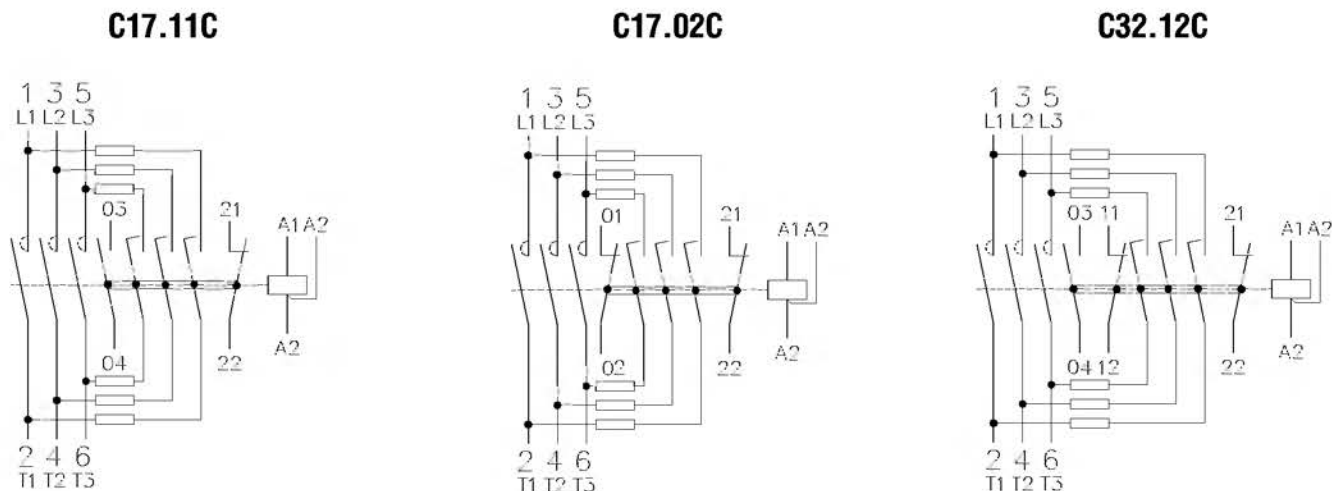

Tabulka č. 25a

Typ stykače	Hlavní kontakty				Pomocné kontakty a cívka			
	Typ svorky	Šroub svorky	Cu vodič [mm ²]		Typ svorky	Šroub svorky	Cu vodič [mm ²]	
			tuhý	ohobný			tuhý	ohobný
C17.11C, C17.02C	hlavičková	M3,5	1.4	1..2,5	hlavičková	M3,5	1..2,5	0,75..1,5
C32.12C	zdířková	M5	1,5..10	1,5..10	hlavičková	M3,5	1..2,5	0,75..1,5

1.6.5 Nástavbové prvky stykačů C17.11C, C32.12C

- BO člen pro odrušení cívky (jen pro cívky 230 V/50 Hz)
- BC zesilovací člen
- PKB11 jednotka bočních pomocných kontaktů (max. 1ks)

1.6.6 Náhradní díly

- cívka stykače
- sada pomocných kontaktů (1 balení = 1 ks PK31C a 6 ks odporových vodičů podle typu stykače)

1.6.7 Údaje nutné pro objednání – příklad objednávky

Typ	ovládací napětí cívky	počet ks
C17.11C	230 V/50 Hz	6 ks
sada pomocných kontaktů C17.11C		3 ks
sada pomocných kontaktů C32.12C		2 ks

1.7 Pomocné stykače řady „R“

1.7.1 Popis

Pomocné stykače jsou odvozeny od nejmenšího typu řady stykačů C, všechny kontakty jsou shodně dimenzovány, tzn. že se neliší na hlavní a pomocné. Tomu odpovídá i jejich číselné značení.

Stykače mají buď 4 póly (provedení R40E) nebo 8 pólů (provedení R80E, R71E, R62E, R53E, R44E, R6011, R5111, R4211). U provedení se stejnosměrnou ovládací cívkou (R70T, R61T, R52T, R43T, R50T11, R41T11) je pro uživatele k dispozici 7 pólů.

Čtyři kontakty (vždy zapínací 13-14, 23-24, 33-34, 43-44) jsou umístěny v základní jednotce R40E (blíže k upevňovacímu panelu) a další čtyři kontakty v různých konfiguracích podle požadavku zákazníka jsou upevněny na čelní stěně základní jednotky jako nastavbový prvek. Přístroje se dodávají jako kompletní celek, ale lze též objednat samostatně základní jednotku R40E a samostatně příslušnou nastavbu pro požadované provedení dle odstavce 1.7.5 (samostatně objednání je možné jen v případě ovládní střídavým napětím). Přístroje jsou dodávány v bílém provedení.

Počet pólů lze zvýšit o 1 zapínací a 1 rozpínací použitím jednotky bočních kontaktů PKBR11, kterou lze upevnit na boční stěny stykače z levé nebo z pravé strany.

1.7.2 Tabulka č. 26 – technická data

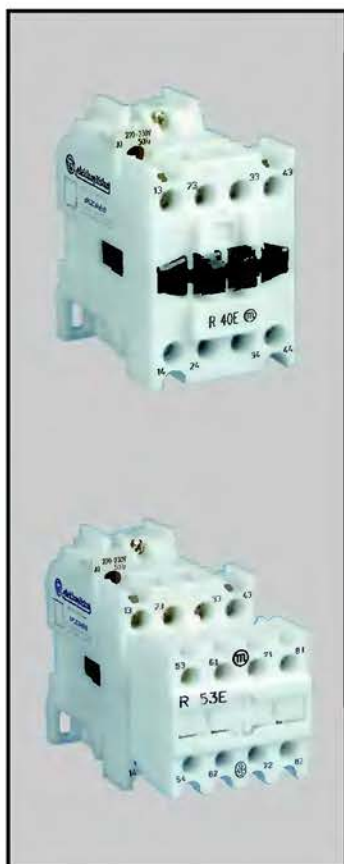

Technická data	Základní jednotka	Nástavbová jednotka	
		PKR	PKBR11
Jmenovité izolační napětí U_i [V]	690	690	690
Jmenovitý tepelný proud I_{th} [A] kontakty 13-14, 23-24, 33-34, 43-44 5.5., 6.6., 7.7., 8.8. 01-02, 93-94	25	12	12
Jmenovitý pracovní proud I_e v kat. AC-15 pro 230 V [A]	4	4	4
pro 400 V [A]	2	2	2
Elektrická trvanlivost v AC-15 pro 230 V, 4 A [sep]	$0,8 \times 10^6$	$0,8 \times 10^6$	$0,8 \times 10^6$
Elektrická trvanlivost v AC-15 pro 400 V, 2 A [sep]	10^6	10^6	10^6
Nejvyšší četnost spínání pro max. zatížení [sep/h]	3 600	3 600	3 600
Mechanická trvanlivost při stř. ovládní [sep]	min. 10×10^6	min. 10×10^6	min. 10×10^6
ss ovládní [sep]	min. 10×10^6	min. 10×10^6	min. 5×10^6
Ovládní			
Ovládací napětí cívky. [V/50 Hz]	12..690		
[V/60 Hz]	24..660		
Záběrový příkon cívky [VA]	$60 \pm 10 \%$		
Trvalý příkon cívky [VA/W]	$10,5/3,9 \pm 10 \%$		
Stejnoseměrné ovl. napětí cívky s předř. odporem [V]	12..250		
Záběrový příkon cívky při ss. ovládní [W]	$90 \pm 10 \%$		
Trvalý příkon při ss ovládní [W]	$9,2 \pm 15 \%$		
Mechanicky spojené kontaktní ústrojí ČSN EN 60947-5-1 (příloha L)	ano	ano	ano
Hmotnost [kg]	0,3	0,05	0,035

1.7.3 Rozměrový výkres pomocného stykače R s nastavbovou jednotkou PKR, PKBR11 a BO

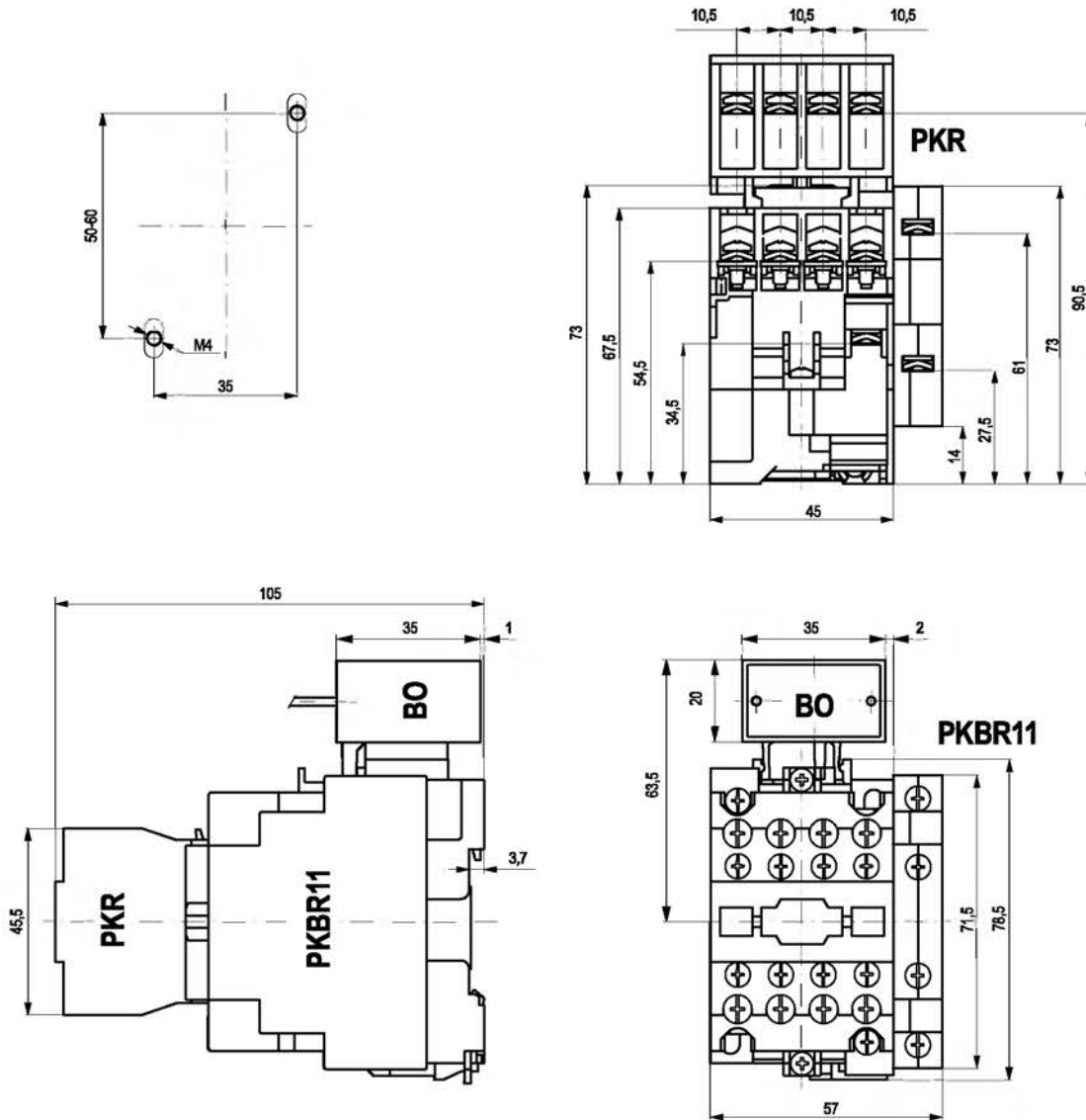

Upevnění stykačů lze provést nasazením na lištu 35 mm (ČSN EN 50 022) nebo přišroubováním na panel dvěma šrouby M4.

1.7.4 Značení svorek, připojitelné vodiče

Označení svorek kontaktů a cívky stykače R40E



Schéma ovládání stejnosměrným napětím je shodné se stykači řady „C“.

Tabulka č. 26a

Typ stykače	Kontakty R40E				Kontakty PKR, PKBR11, cívka			
	Typ svorky	Šroub svorky	Cu vodič [mm ²]		Typ svorky	Šroub svorky	Cu vodič [mm ²]	
			tuhý	ohebný			tuhý	ohebný
řada R	hlavičková	M3.5	1..4	1..2.5	hlavičková	M3.5	1..2.5	0.75..1.5

Na svorky stykačů lze připojit dva vodiče průřezů stejných nebo rozdílných o jeden stupeň. Ohebné vodiče nesmějí být zhutňovány propájením!

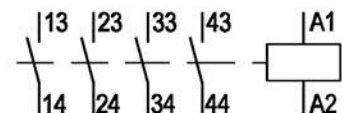
Šrouby svorek jsou opatřeny kombinovanou drážkou PH2 + průběžná.

1.7.5 Označení a konfigurace jednotek pomocných kontaktů

Označení a poloha kontaktů nastavbových jednotek

Označení svorek kontaktů odpovídá EN 50 005 a EN 50 011

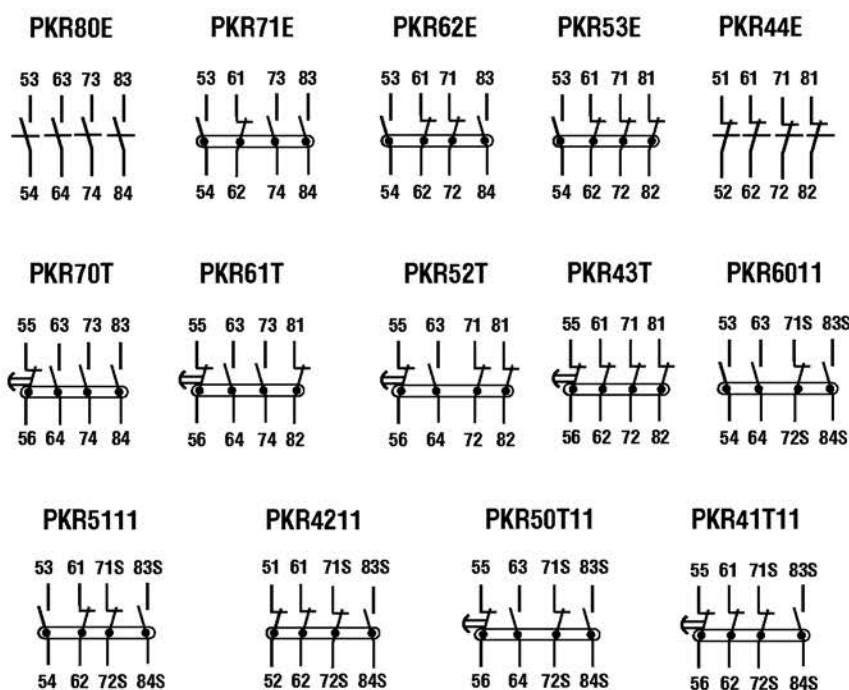

Pro označení kompletního přístroje pak platí například vztah: (R40E) + (PKR62E) = (R62E) nebo (R40E) + (PKR50T11) = (R50T11).

Označení kontaktů PKBR11 při uchycení na stykač

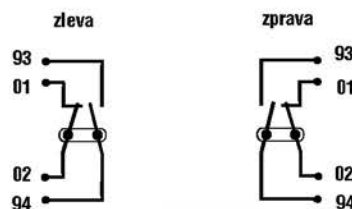

1.7.6 Nastavbové prvky pomocných stykačů „R“

- PKR** – jednotka pomocných kontaktů – čtyřpólová
- BB** – jednotka mechanického blokování, slouží k zamezení současného sepnutí 2 stykačů
- B0** – odrušovací člen pro odrušení cívky stykače
- PKBR11** – jednotka bočních pomocných kontaktů 1/1
- BT** – elektronický časovač
- T17** – tepelné jisticí nadproudové relé, určené k jištění elektrických obvodů proti proudovému přetížení (viz kapitola 2. Tepelná nadproudová relé)

Tabulka č. 27

Provedení pom. stykače	Ovl. nap.	Nastavbová jednotka	Počet kontaktů			
			zap.	rozp.	zap. pro mn	rozp. pro mn
R40E	~		4	0	0	0
R80E	~	PKR80E	8	0	0	0
R71E	~	PKR71E	7	1	0	0
R62E	~	PKR62E	6	2	0	0
R53E	~	PKR53E	5	3	0	0
R44E	~	PKR44E	4	4	0	0
R70T	=	PKR70T	7	0 + (1T)*	0	0
R61T	=	PKR61T	6	1 + (1T)*	0	0
R52T	=	PKR52T	5	2 + (1T)*	0	0
R43T	=	PKR43T	4	3 + (1T)*	0	0
R6011	~	PKR6011	6	0	1	1
R5111	~	PKR5111	5	1	1	1
R4211	~	PKR4211	4	2	1	1
R50T11	=	PKR50T11	5	0 + (1T)*	1	1
R41T11	=	PKR41T11	4	1 + (1T)*	1	1

(1T)* Kontakt se zpožděným vypínáním pro ovládání stejnosměrným napětím

1.7.7 Náhradní cívky pomocných stykačů

Tabulka č. 28

Cívka		
ovládací napětí [V]	kmitočet [Hz]	ovládací napětí [Vss]
24	50	12
48	50	24
110	50	48
127	50	220
220-230	50	
380-400	50	
110	60	
220	60	

1.7.8 Údaje nutné pro objednání – příklad objednávky

Typ stykače	Ovládací napětí cívky	počet ks
R71E	220-230 V/50 Hz	20 ks
R52T	12 Vss	30 ks

1.8 Instalační stykače řady „A“

1.8.1 Popis

Instalační stykače A25 jsou určeny pro spínání elektrických obvodů, zejména odporových zátěží a trojfázových asynchronních motorů. Svým tvarem umožňují použití v modulové řadě bytového rozvodu. Ke stykačům je na objednání dodáván kryt, zajišťující krytí IP 40D všech svorek stykače. Kryt lze zaplombovat.

Stykače mají 4 kontakty. Vyrábějí se s konfiguracemi zapínacích a rozpínacích kontaktů: 40, 31, 22, 13, 04.

Stykačová relé A16 jsou určena ke spínání jednofázových elektrických obvodů. Vyznačují se bezhlučným spínáním. Stav výstupu indikuje vysoce svítivá dioda LED s možností volby barvy (červená, zelená). Výstupní kontakt – 1 x přepínací.

Stykačové relé má vestavěnou ochranu diodu proti napěťovým špičkám a odrušovací kondenzátor.

Jsou schválena podle ČSN 11 6000-2 ČSN EN 61812.

1.8.2 Tabulka č. 30 – technická data

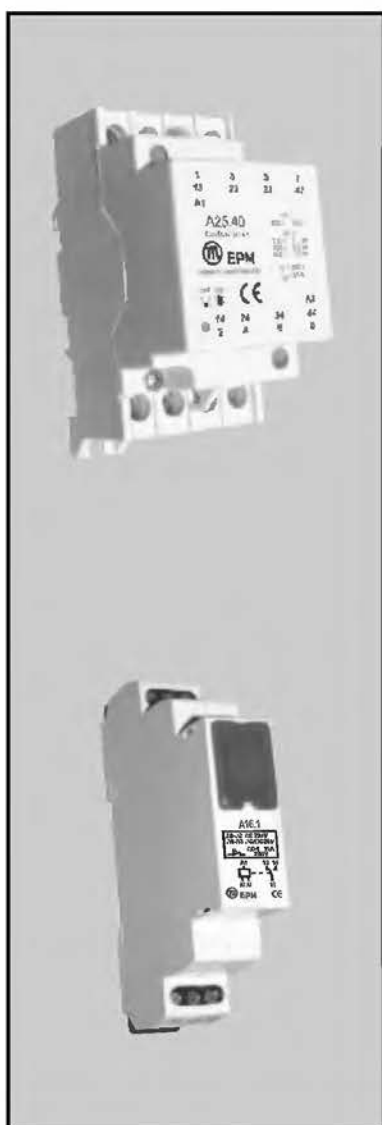

Technická data	A25	A16.1
Jmenovité izolační napětí U_i [V]	500	250
Jmenovitý tepelný proud I_{th} [A]	25	16
Jmenovitý pracovní proud I_e v kat.		
AC-7a pro 400 V [A]	25	–
AC-7b pro 400 V [A]	12	–
AC-15 pro 400 V [A]	2	–
AC-15 pro 230 V [A]	4	3
AC-1 pro 250 V [A]		16
AC-3 pro 400 V [A]	12	
Max. výkon spínaného motoru (spotřebiče) v AC-7b		
pro 220-230 V [kW]	3	
pro 380-400 V [kW]	5,5	
pro 500 V	7,5	
Nejvyšší četnost spínání pro max. zatížení [sep/h]		
v AC-7a [sep/hod]	600	
v AC-7b [sep/hod]	1 200	
v AC-15 [sep/hod]	3 600	
Elektrická trvanlivost		
v AC-7a pro 400 V, 25 A [sep]	$0,1 \times 10^6$	
v AC-7b pro 400 V, 12 A [sep]	$0,3 \times 10^6$	
v AC-15 pro 400 V, 2 A [sep]	10^6	
v AC-15 pro 230 V, 4 A [sep]	$0,8 \times 10^6$	$0,7 \times 10^5$
Zkratová ochrana pojistkami s char. aM [A]	16	
Typ koordinace dle čl. 8.3.4.2.3 ČSN EN 60 947-4-1	2	
Mechanická trvanlivost [sep]	3×10^6	2×10^7
Ovládání		
Ovládací napětí cívky [V/50 Hz]	24..400	230
[V] (AC/DC)		24
Trvalý příkon cívky $\pm 10\%$ [VA/W]	4,6/1,6	
Záběrový příkon cívky $\pm 10\%$ [VA]	32,5	
Hmotnost [kg]	0,28	0,058
Rozměry stykače š × v × h [mm]	45x97x62	17,6x90x65
Rozměry v krytu š × v × h [mm]	52,5x115x62	
Krytí	IP20	IP20

1.8.3 Rozměrové výkresy

A25

Čárkovaně je vyznačen plombovatelný kryt.

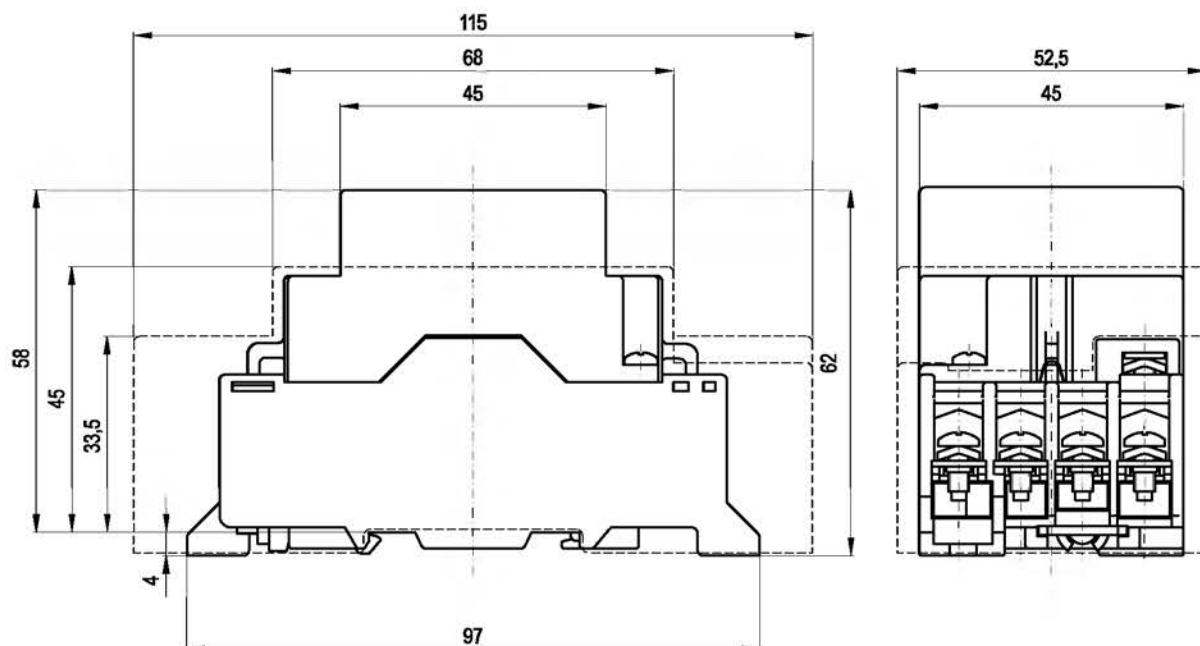

A16.1

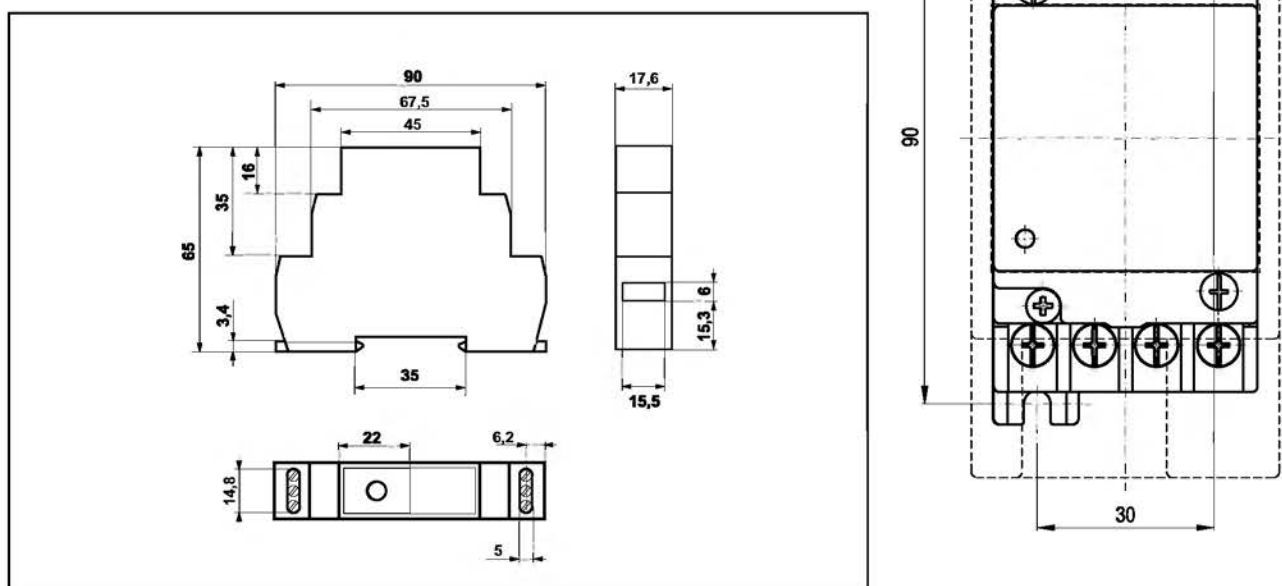

Upevnění stykačů lze provést nasazením na lištu 35 mm (ČSN EN 50022), A25 rovněž přišroubováním na panel dvěma šrouby M4.

1.8.4 Značení svorek, připojitelné vodiče

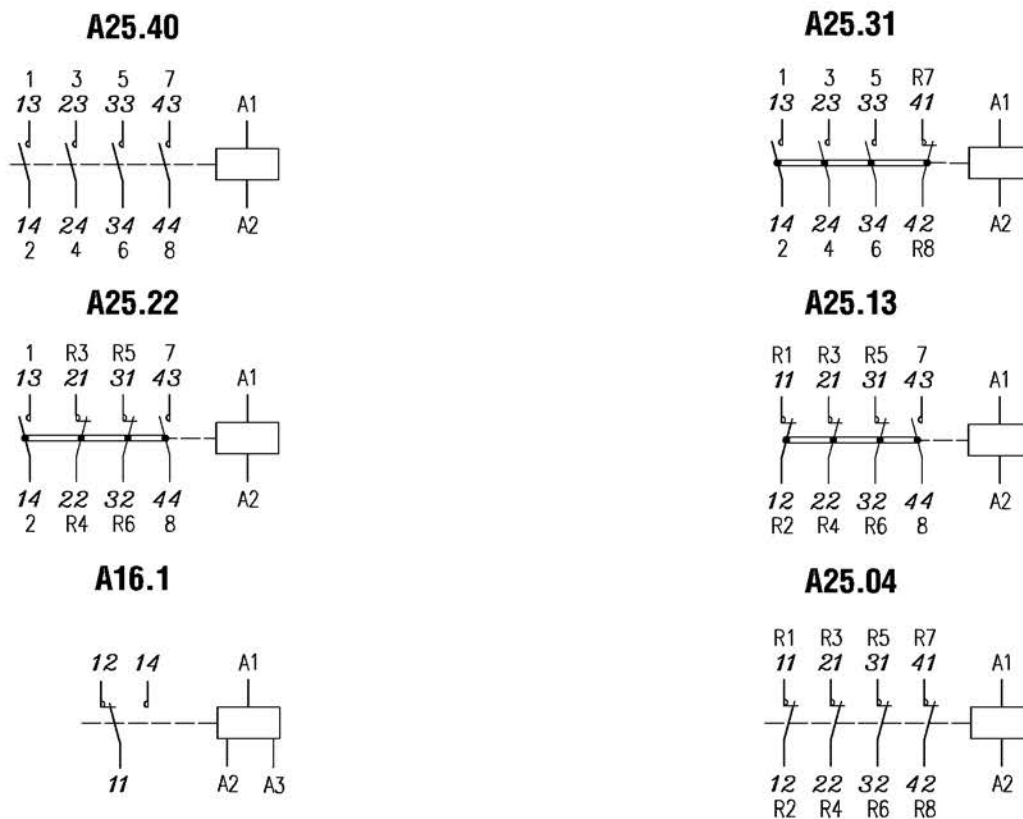

Tabulka č. 31

Typ stykače	Svorky kontaktů				Svorky cívký			
	Typ svorky	Šroub svorky	Cu vodič [mm ²]		Typ svorky	Šroub svorky	Cu vodič [mm ²]	
			tuhý	ohebný			tuhý	ohebný
A25	hlavičková*	M3,5**	1..4	1..2,5	hlavičková	M3,5	1..2,5	0,75..1,5
A16.1	zdířková	M3***	1..2,5	1..2,5	zdířková	M3	1..2,5	1..2,5

*Na svorky stykačů lze připojit dva vodiče průřezů stejných nebo rozdílných o jeden stupeň.

Ohebné vodiče nesmějí být zhuťovány propájením!

**Šrouby svorek jsou opatřeny kombinovanou drážkou PH2 + průběžná.

***Průběžná drážka

1.8.5 Údržba

Stykače nevyžadují žádnou údržbu.

1.8.6 Údaje nutné pro objednání – příklad objednávky

Typ	konfigurace kontaktů	napětí ovládací cívký	počet kusů
A25	40	220-230 V/50 Hz	100 ks
A16.1	1 – přepínací	24 V DC	25 ks

2.1 Všeobecná část

2.1.1 Popis

Nepřímá tepelná nadproudová relé T17, T50 a T63 ve spojení s elektromagnetickými stykači jsou určena k jištění trojfázových indukčních elektromotorů nn proti přetížení. Vyrábějí se pro jmenovité proudy od 0,1 do 75 A.

Relé T17 je určeno pro přímou montáž na stykač C9.■, C12.■, C23.■, C17.■, C16.11, C25.11, C32.11, C40.11. K samostatné montáži je třeba použít adaptéru H17.

Relé T50 je určeno pro přímou montáž na stykač C16.11, C25.11, C32.11, C40.11. Relé nelze připojit samostatně.

Relé T63 je určeno pro přímou montáž na stykač C44M, C63M, C72M. K samostatné montáži je třeba použít adaptéru H63.

2.1.2 Normativy

Z hlediska konstrukčních a funkčních požadavků odpovídají relé normám:

ČSN EN 60947-1, ČSN EN 60947-4-1, ČSN EN 60947-5-1, IEC 947-1, IEC 947-4-1, IEC 947-5-1.

Svorky relé jsou kryty ve směru kolmém k upevňovacímu panelu proti dotyku prstem (IP20) a ve směru rovnoběžném s panelem proti dotyku hřbetem ruky (IP10) ve smyslu ČSN EN 60529 (odpovídá VDE 0106 díl 100).

Elektrická odolnost izolace jisticích relé splňuje požadavky ČSN EN 61010-1, čl. 661 pro oddělení hlavních ovládacích a pomocných obvodů, kategorie přepětí v instalaci III, stupeň znečištění 2, zkušební napětí 4 350 V/50-60 Hz (tab. D6).

2.1.3 Certifikace

Tepelná nadproudová relé jsou schválena:



System jakosti je certifikován podle ČSN EN ISO 9001.

2.1.4 Pracovní podmínky

Relé se vyrábějí v jednotném provedení G, které z hlediska klimatické odolnosti odpovídají studeným C, horkým suchým MWDr a horkým vlhkým vyrovnaným WDaE klimatům podle ČSN 03 8900, (IEC 721-2-1) a vyhovují:

- Zkouška chladem podle ČSN EN 60068-2-1 (IEC 68-2-1).
Zkouška Ad: zkušební teplota $-55\text{ }^{\circ}\text{C}$, doba expozice 16 hod.
- Zkouška suchým teplem podle ČSN EN 60068-2-2
Zkouška Bd: zkušební teplota $+55\text{ }^{\circ}\text{C}$, doba expozice 16 hod.
- Zkouška vlhkým teplem cyklickým podle ČSN 34 5791, část 2-30 (IEC 68-2-30).
Zkouška Db: nejvyšší teplota $40\text{ }^{\circ}\text{C}$, počet cyklů 21 varianta 2.
- Zkouška plísňemi podle ČSN 34 5791, část 2-10 (IEC 68-2-10).
Zkouška J, varianta 1.
- Zkouška simulovaného slunečního záření na úrovni zemského povrchu podle ČSN 34 5791 část 2-5 (IEC 68-2-5).
Zkouška Sa: teplota $40\text{ }^{\circ}\text{C}$, počet cyklů 3.

f) Zrychlené korozní zkoušky za přítomnosti oxidu siřičitého a kondenzace vodní páry podle ČSN 03 8130.

Zkouška 1 cyklus.

Relativní vlhkost do 98 % při teplotě +35 °C min.

Mezní teplota –50 °C až +55 °C.

Nadmořská výška do 2 000 m.

Poznámka:

Po dohodě se zákazníkem lze případně provést doplňující klimatické zkoušky dle příslušné oblasti použití nadproudových relé.

2.1.5 Vybavení a vlastnosti tepelných nadproudových relé T17, T50, T63

- jištění symetrie fází
- teplotní kompenzace
- testovací tlačítko (TEST – červené)
- znovuzapínací tlačítko s možností volby automatického znovuzapínání (modré)
- funkce relé nezávislá na přidržení znovuzapínacího tlačítka
- ukazatel vypnutého stavu
- galvanicky oddělené pomocné kontakty – jeden zapínací, jeden rozpínací
- neztratitelné svorkové šrouby se samozdvíhými příložkami
- prostor pro štítek označující relé v rozváděči
- kontinuální proudová nařiditelnost $(0,69-1) \times I_N$ viz kapitola 2.2.2
- ochrana proti nebezpečnému dotyku

Relé jsou vyráběna se dvěma charakteristikami. Charakteristika T.I odpovídá vypínací třídě 10 A, charakteristika T.II vypínací třídě 20.

Jištění symetrie fází

V případě výpadku jedné fáze, ev. nesymetrického zatížení pólů relé, dochází k urychlení jeho funkce. Jistit jedním relé různé jednofázové okruhy je proto nepřipustné. Urychlení funkce relé se projevuje zejména v horní části proudové nařiditelnosti relé. V minimálním nařízení se citlivost relé vůči proudové nesymetrii snižuje.

Kompenzace

Relé T17, T50 a T63 jsou plně kompenzována v rozsahu teplot –30 °C až +60 °C.

Tlačítka relé

- a) Modré znovuzapínací tlačítko – uvádí relé do pohotovostního stavu po předchozím působení. Stisknutím tlačítka a jeho pootočením o 90° na doraz proti směru hodinových ručiček se provede volba automatického znovuzapínání – drážka v tlačítku proti značce A. V případě působení se relé po vychladnutí vrátí automaticky do pohotovostního stavu za cca 4 minuty.
Ruční ovládání se volí postupem opačným – drážka směřuje ke značce M.
- b) Červené tlačítko TEST – stlačením tlačítka je simulováno působení relé.

Polohy ovládacích tlačítek

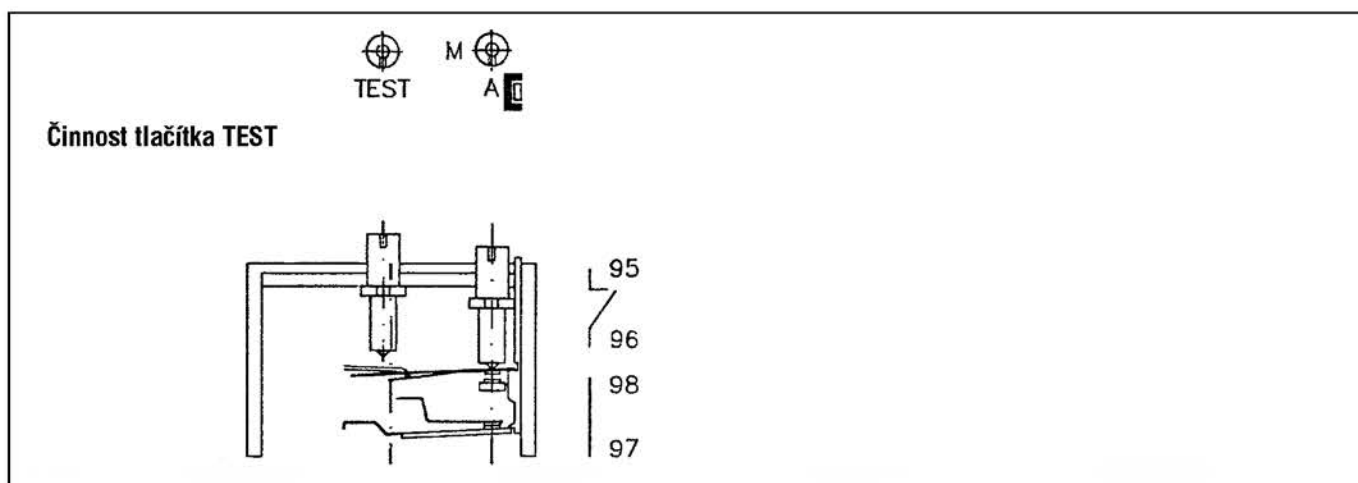
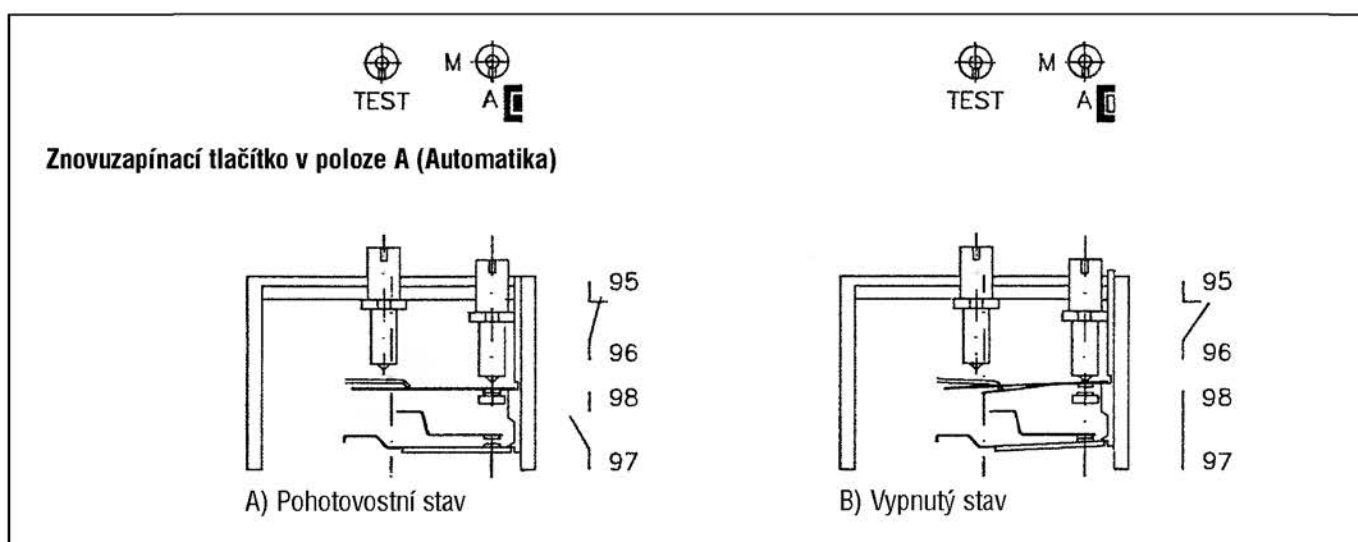
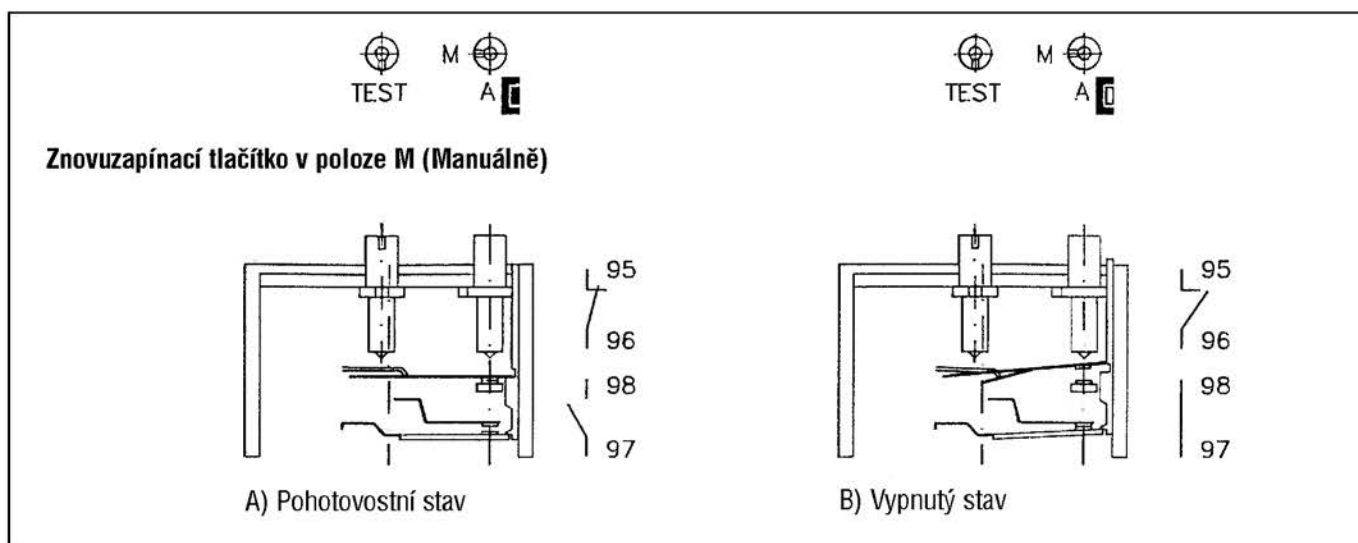

2.1.6 Zapojení a montáž

Montáž relé na stykač

Relé T17 je možno montovat jak na stykače C9.■, C12.■, C17.■, C23.■, tak na stykače C16.11, C25.11, C32.11, C40.11. Jelikož stykače mají rozdílné rozteče hlavních svorek, jsou dva praporce relé výkyvné. Praporec fáze 1-2 je pevný. Praporec fáze 3-4 je výkyvný o 2 mm ze své základní polohy, praporec fáze 5-6 je výkyvný o 1,3 mm.

Pro montáž relé na stykače C9 až C17 je nutno přesunout praporec fáze 3-4 o cca 1,9 mm, takže praporec fáze 1-2 se zasouvá do svorky stykače z levé strany svorkového šroubu a praporec fází 3-4 a 5-6 ze strany pravé.

Relé T50 lze připojit ke stykačům C16.11, C25.11, C32.11, C40.11.

Relé T63 mají všechny tři praporce pevné, montáž je velmi snadná na stykače C44M, C63M, C72M.

Použití adaptéru

Adaptér umožňuje samostatnou montáž relé na panel. Jeho použití je nezbytné v případě, kdy je potřeba na vstup relé připojit více vodičů.

Relé se vloží do adaptéru tak, aby se praporce relé zespodu volně zasunuly do určených prostorů svorek. Poté se relé zatlačí ve směru praporců do adaptéru na doraz, přičemž zaskočí západka na relé do záchyty na adaptéru.

POZOR! Před vkládáním a vyjímáním relé z adaptéru je nutno dostatečně povolít svorkové šrouby adaptéru.

Aby nedocházelo k vytrhování relé z adaptéru, je třeba připojit nejprve vodiče ke vstupním svorkám 1-L1, 3-L2, 5-L3, teprve potom ke svorkám výstupním 2-T1, 4-T2, 6-T3.

Uvolnění relé z adaptéru se provede stlačením pružné západky šroubovákem podle obrázku.

Montáž relé s adaptérem na panel

- a) Dvěma šrouby M4 (T17) nebo M5 (T63) dle rozměrového výkresu adaptéru
- b) Na lištu ČSN EN 50 022 šíře 35 mm
 - zavěsit adaptér na ozuby s gumovými špalíky za horní hranu lišty
 - tlačit šikmo dolů, až zaskočí ocelová západka

Uvolnění západky se provede šroubovákem (dle snímání adaptéru s nosné lišty a vyjímání relé z adaptéru).

Normální pracovní poloha je dána upevněním přístroje na stykač nebo na svislou stěnu tak, aby byly čitelné označující symboly svorek ve vodorovném směru.

Snímání adaptéru z nosné lišty a vyjímání relé z adaptéru.

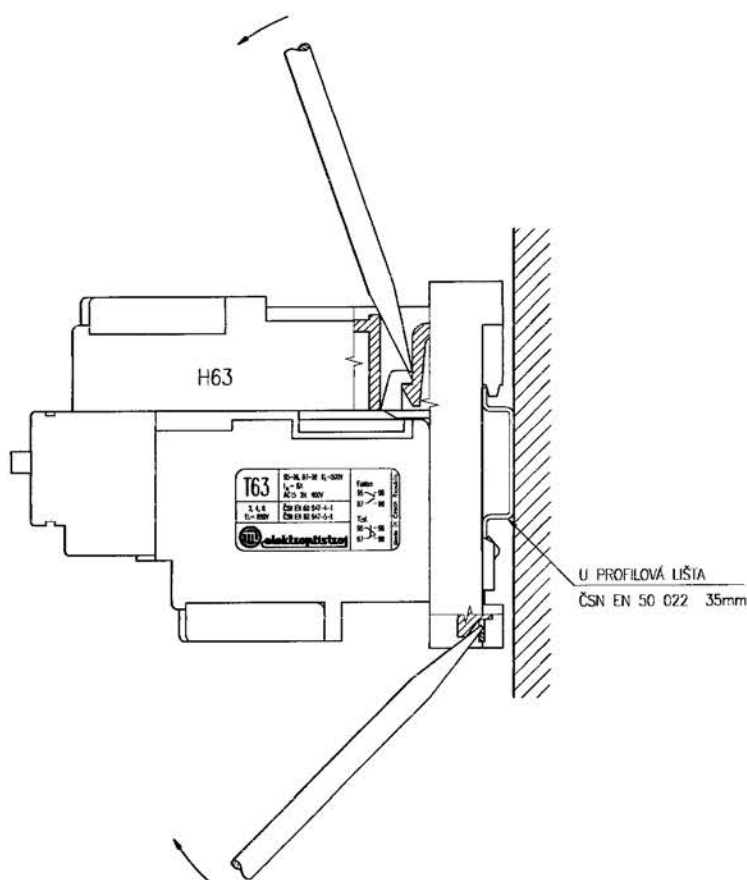

Doporučené průřezy měděných vodičů

Průřez vodiče připojovaného na svorky relé ovlivňuje u vyšších amperází tepelné poměry na popudovém členu relé. Aby byla funkce relé zachována, doporučujeme pro relé T17, T50 a T63 následující průřezy měděných vodičů (odpovídá ČSN EN 60947-1).

Tabulka č. 32

Průřez Cu vodiče [mm ²]	1	1,5	2,5	4	6	10	16	25
Relé T17 [A]	0,17 až 6,3	9	13 a 19	25	–	–	–	–
Relé T50 [A]	–	–	–	25	35	50	–	–
Relé T63 [A]	–	–	14,5	21	30	43	63	75

POZOR!

V případech, kdy není z jakéhokoliv důvodu vhodné použít relé s adaptérem, lze spolu s praporkem relé sevřít do svorek stykače tuhý vodič Cu. Je však třeba předem zhotovit tvarové spojky (doporučuje se tyto tuhé vodiče vyvázat do svazku), vložit je do zcela otevřených svorek stykače, zasunout relé a svorky utáhnout. Je vhodné mít druhé konce spojek předem vysvorkovány. Spojky jsou vyvedeny ze svorek stykače prostorem mezi stykačem a relé a musí být tvarovány tak, aby nebránily vstupu vodičů do svorek pomocných kontaktů.

Relé v primárním zapojení se stykačem, pojistkami a signalizací

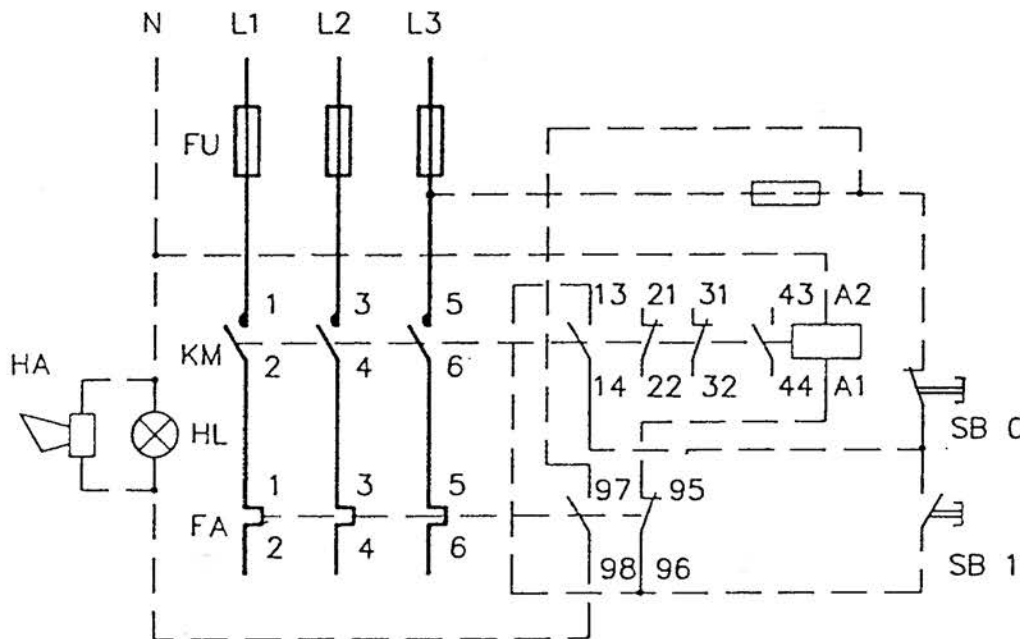

Z důvodu bezpečnosti a na základě ustanovení ČSN EN 60204-1 je nutné v případech automaticky řízených provozů zajistit blokování proti nekontrolovanému rozběhu přes pomocné kontakty příslušného stykače vypínaného nadproudovým relé např. zapojením dle výše uvedeného schématu.

Relé a motor v zapojení do trojúhelníku

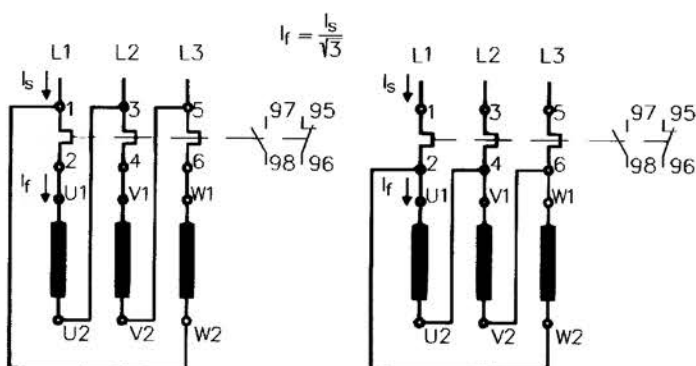

Relé a motor v zapojení do hvězdy

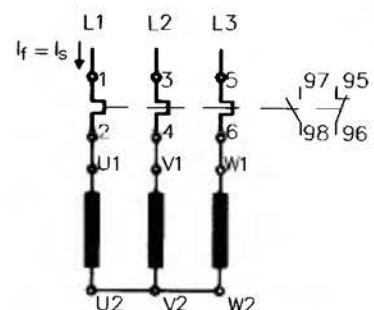

Možnosti zapojení relé a motorů do trojúhelníku pro nařizení na fázový proud I_f , resp. síťový I_s .

Jednofázové jištění pomocí nadproudového relé

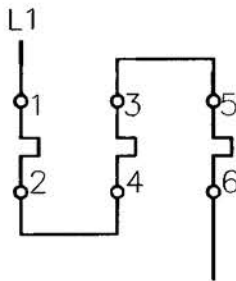

A) sériové zapojení

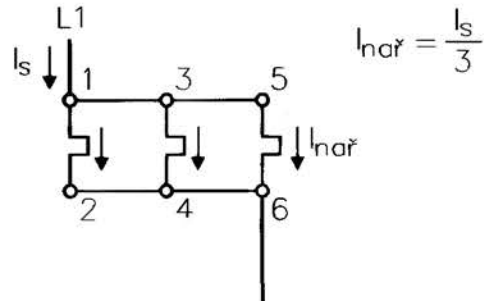

B) paralelní zapojení

2.1.7 Balení a skladování

Nadproudová relé se balí do polyetylénových sáčků a papírových krabic po jednom kuse. Adaptéry se balí do polyetylénových sáčků a papírových krabic po dvou kusech. Jističí transformátory jsou baleny do papírových krabic po třech kusech. Obaly chrání výrobek před poškozením.

Přístroje musí být uskladněny v suchých prostorech, chráněny před nepříznivými vlivy.

Maximální relativní vlhkost skladovacích prostor je 80 % při teplotě 20 °C.

Minimální skladovací teplota –50 °C.

Po ukončení životnosti je třeba přístroj demontovat a uložit do tříděného odpadu.



2.1.8 Tabulka č. 33 – určovací tabulka pro T17, T50 a T63

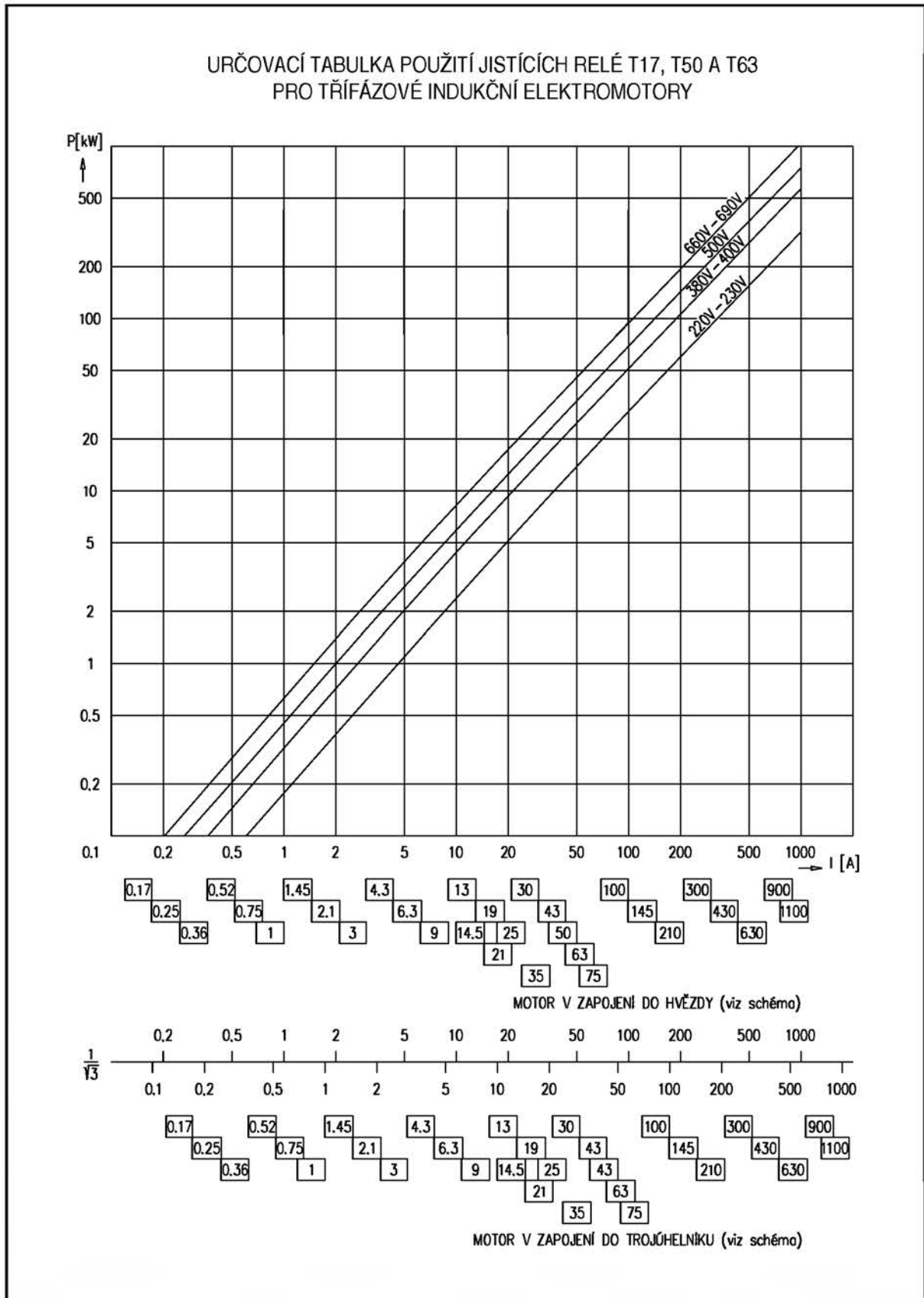

2.2. Relé řady „T“

2.2.1 Tabulka č. 34 – technická data

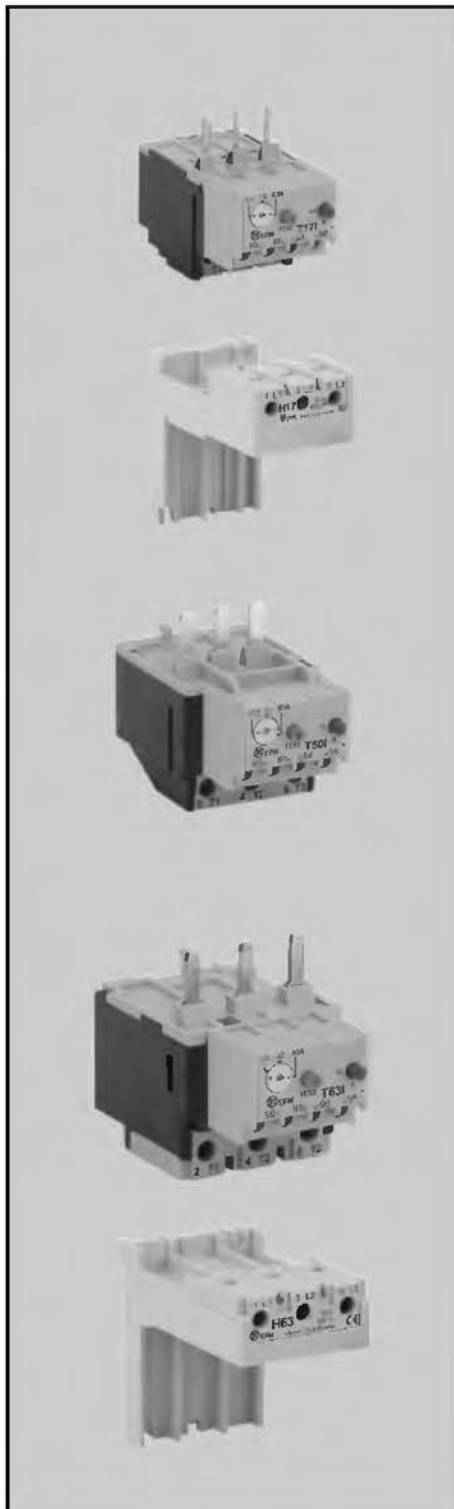

Technická data	
Hlavní obvody	
Jmenovité izolační napětí U_i [V] Jmenovitý pracovní proud I_e [A] Proudová nařiditelnost Příkon jedné fáze při I_n [W] Izolační odpor [Ohm] Šroub svorky Typ svorky Připojitelnost	
Na svorky lze připojit:	tuhý vodič Cu [mm ²] ohebný vodič Cu [mm ²]**
Označení svorek	jeden vodič maximálního průřezu nebo dva vodiče průřezů menších, stejných nebo rozdílných o jeden stupeň vstup
	výstup
Pomocné obvody	
Jmenovité izolační napětí U_i [V] Jmenovitý tepelný proud I_{th} [A] Jmenovitý pracovní proud I_e v AC-15 pro 400 V [A] Kontakty	
	rozpínací zapínací
Šroub svorky Typ svorky Připojitelnost	tuhý vodič Cu [mm ²] ohebný vodič Cu [mm ²]**
Kombinace připojitelných průřezů	2x téhož průřezu o stupeň nižší než maximální 2x rozdílného o 1 stupeň vyjma maximálního 1x maximální
Označení svorek	rozpínací zapínací
Všeobecné údaje	
Vypínací třída Jištění symetrie fází Automatické znovuzapínání Funkce nezávislá na poloze znovuzapínacího tlačítka Teplotní kompenzace Ukazatel vypnutého stavu Testovací tlačítko Ochrana proti dotyku IP20/IP10 Odolnost proti vibracím 50 Hz Odolnost proti rázům [m/s ²] Trvanlivost [počet působení] Rozsah teplotní kompenzace [°C] Nadmořská výška [m] Relativní vlhkost při teplotě 35 °C Maximální odklon od normální montážní polohy (v libovolném směru) Hmotnost [kg]	

2. Tepelná nadproudová relé

2.2 Relé řady „T“

T17		H17	T50		H63	T63	
T17I	T17II		T50I	T50II		T63I	T63II
690 0,17..25 (0,69-1) x I _n 1,2-3,5 min. 10x10 ⁶ M4* hlavičková 1.6 0,75..4 / / / 2-T1 4-T2 6-T3	690 0,17..25 (0,69-1) x I _n 1,2-3,5 min. 10x10 ⁶ M4* hlavičková 1.6 0,75..4 / / / 2-T1 4-T2 6-T3	690 25 min. 10x10 ⁶ M4* hlavičková 1.6 0,75..4 / / / 1-L1 3-L2 5-L3 2-T1 4-T2 6-T3	690 25..50 (0,69-1) x I _n M5* zdířková 1..10 1..10 / / / 2-T1 4-T2 6-T3	690 25..50 (0,69-1) x I _n M5* zdířková 1..10 1..10 / / / 2-T1 4-T2 6-T3	690 75 min. 10x10 ⁶ M6* zdířková 2,5..16 2,5..25 / / / 1-L1 3-L2 5-L3 2-T1 4-T2 6-T3	690 14,5..75 (0,69-1) x I _n 2,3-6 min. 10x10 ⁶ M6* zdířková 2,5..16 2,5..25 / / / 2-T1 4-T2 6-T3	690 14,5..75 (0,69-1) x I _n 2,3-6 min. 10x10 ⁶ M6* zdířková 2,5..16 2,5..25 / / / 2-T1 4-T2 6-T3
500 6 2 1 1 M3,5* hlavičková 1..2,5 0,75..1,5 / / / 95-96 97-98	500 6 2 1 1 M3,5* hlavičková 1..2,5 0,75..1,5 / / / 95-96 97-98		500 6 2 1 1 M3,5* hlavičková 1..2,5 0,75..1,5 / / / 95-96 97-98	500 6 2 1 1 M3,5* hlavičková 1..2,5 0,75..1,5 / / / 95-96 97-98		500 6 2 1 1 M3,5* hlavičková 1..2,5 0,75..1,5 / / / 95-96 97-98	500 6 2 1 1 M3,5* hlavičková 1..2,5 0,75..1,5 / / / 95-96 97-98
10A ano ano ano ano ano ano ano 0,5 mm 50 3 000 -30 až +60 2 000 98 % 40° 0,142	20 ano ano ano ano ano ano ano 0,5 mm 50 3 000 -30 až +60 2 000 98 % 40° 0,142	ano 0,08	10A ano ano ano ano ano ano ano 0,5 mm 50 3 000 -30 až +60 2 000 98 % 40° 0,280	20 ano ano ano ano ano ano ano 0,5 mm 50 3 000 -30 až +60 2 000 98 % 40° 0,280	ano 0,133	10A ano ano ano ano ano ano ano 0,5 mm 50 3 000 -30 až +60 2 000 98 % 40° 0,280	20 ano ano ano ano ano ano ano 0,5 mm 50 3 000 -30 až +60 2 000 98 % 40° 0,280

*Šrouby svorek jsou opatřeny kombinovanou drážkou PH2 + průběžná.

**Ohebné vodiče nesmějí být zhutňovány propájením!

2.2.2 Proudové rozsahy, prvky zkratového jištění

Jištění proti zkratu

Funkční zatížitelnost relé zahrnuje proudy do 10-ti násobku jmenovitého proudu relé.

Proti účinkům zkratových proudů je nutno obvod jistit tavnými pojistkami a nebo jističem.

Jištění proti zkratu jističem není zejména ekonomicky výhodné, protože z důvodu podstatně delších funkčních časů jističů oproti pojistkám nutno použít stykač větší proudové velikosti, aby se zajistila stejná koordinace jako při jištění tavnou pojistkou.

V následující tabulce je uveden typ, charakteristika a maximální velikost tavných pojistek, které zajišťují předepsané jištění pro koordinaci typu 2 dle ČSN EN 60947-4-1 čl. 8.3.4.

Tabulka č. 35

Proud. hodn. [A]	Nařiditelnost [A]		I _t [A ² s]	gG [A]	aM [A]		I _t [A ² s]	gG [A]	aM [A]
0,17	0,1..0,17	T17I	4,22	0,5	0,25	T17II	4,22	0,5	0,25
0,25	0,17..0,25		10,3	1	0,5		10,3	1	0,5
0,36	0,25..0,36		26,6	1	0,5		26,6	1	0,5
0,52	0,36..0,52		67,5	2	1		67,5	2	1
0,75	0,52..0,75		173	2	1		173	2	1
1	0,69..1		246	4	2		422	4	2
1,45	1..1,45		422	4	2		750	4	2
2,1	1,45..2,1		750	6	4		1 680	6	4
3	2,1..3		1 680	10	4		1 680	6	4
4,3	3..4,3		3 740	10	6		4 950	10	6
6,3	4,3..6,3		12 000	16	10		19 700	20	10
9	6,2..9		25 000	20	10		25 000	25	16
13	9..13		48 100	25	16		60 000	35	20
19	13..19		67 500	32	25		133 000	50	25
25	17,2..25		102 000	50	32		208 000	63	32
25	17,2..25	T50I	122 000	50	32	T50II	122 000	50	32
35	24,1..35		–	–	–		–	–	–
50	34,5..50		–	–	–		–	–	–
14,5	10..14,5	T63I	146 000	32	20	T63II	97 000	32	20
21	14,5..21		101 000	50	25		133 000	50	32
30	21..30		160 000	63	32		272 000	63	40
43	30..43		293 000	80	50		989 000	100	63
63	43..63		743 000	100	63		1 898 000	125	80
75	52..75		986 000	125	80		2 225 000	160	100

2.2.3 Vypínací charakteristiky

Uvedené křivky znázorňují střední hodnoty rozptylových pásem vypínacích časů v závislosti na násobku nařízeného proudu při teplotě okolí 20 °C ze studeného a teplého stavu.

Relé vykazuje při dvoupólovém zatížení zkrácení funkčních časů oproti časům při třípólovém zatížení.

Pozn.: Při velmi těžkém rozběhu motoru, kde i při použití relé s charakteristikou II dochází k jeho působení, doporučujeme po dobu rozběhu přemostit popudové články relé pomocným stykačem.

Relé T17, T50 a T63 dle ČSN EN 60947-1:

Nesmí působit za méně než 2 hod počínaje ze studeného stavu při **1,05** násobku proudového nařízení.

Musí působit za méně než 2 hod při následném zvýšení proudu na **1,2** násobek. U třídy 10 A resp. 20 relé zatíženého **1,5** násobkem proudového nařízení **musí** působit za méně než 2 min, resp. 8 min počínaje z tepelně ustáleného stavu.

Při **7,2** násobku **musí** relé působit mezi 2-10 s pro třídu 10 A, resp. 6-20 s pro třídu 20 ze studeného stavu.

2. Tepelná nadproudová relé

2.2 Relé řady „T“

Charakteristika T17 I – trojpólová – vypínací třída 10 A

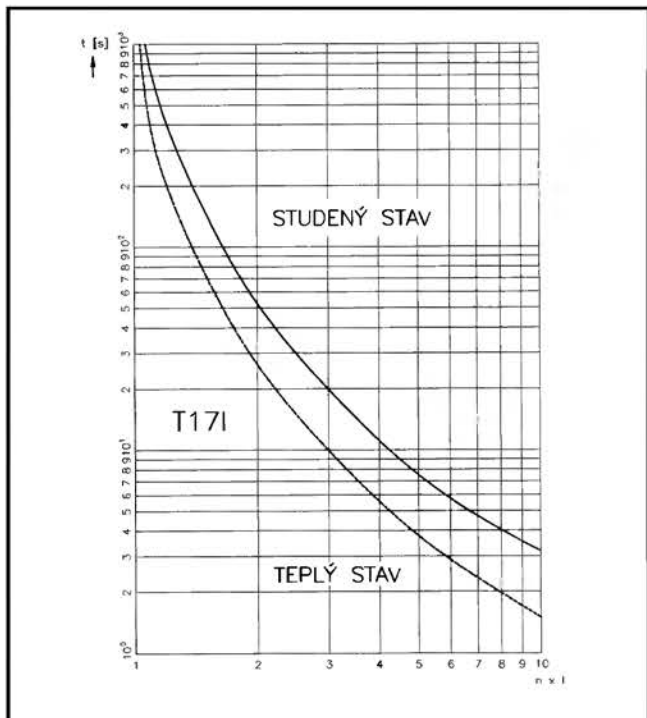

Charakteristika T17 I – dvoupólová – vypínací třída 10 A

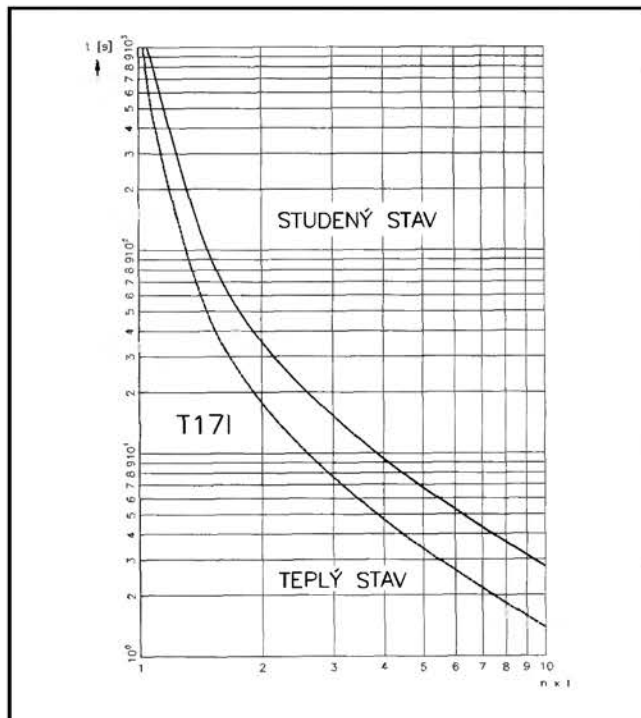

Charakteristika T17 II – trojpólová – vypínací třída 20

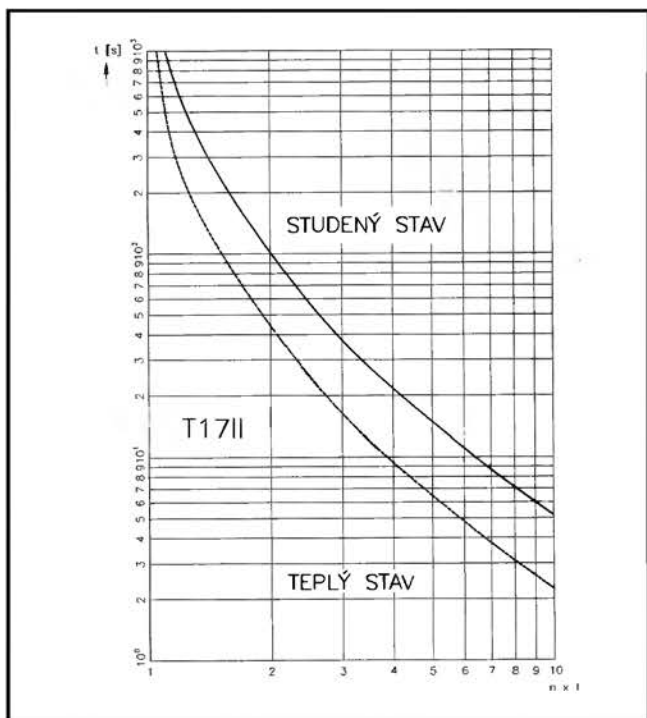

Charakteristika T17 II – dvoupólová – vypínací třída 20

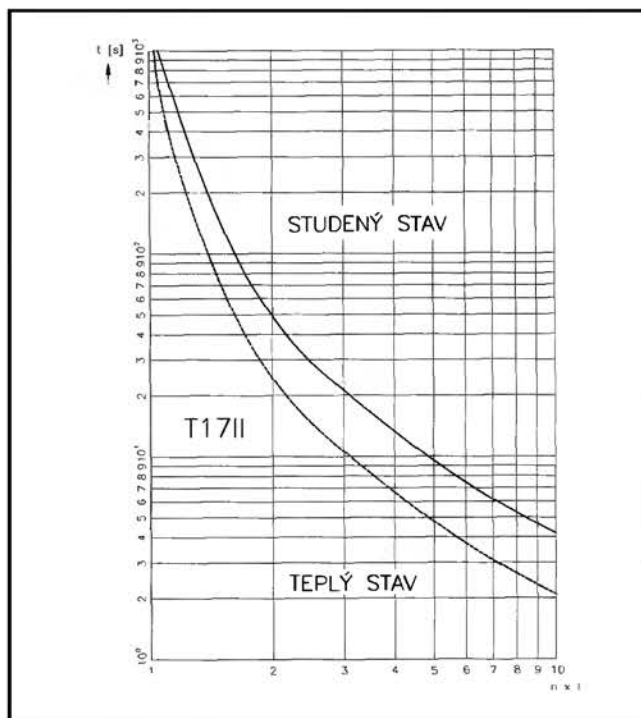

Charakteristika T50 I – trojpólová – vypínací třída 10 A

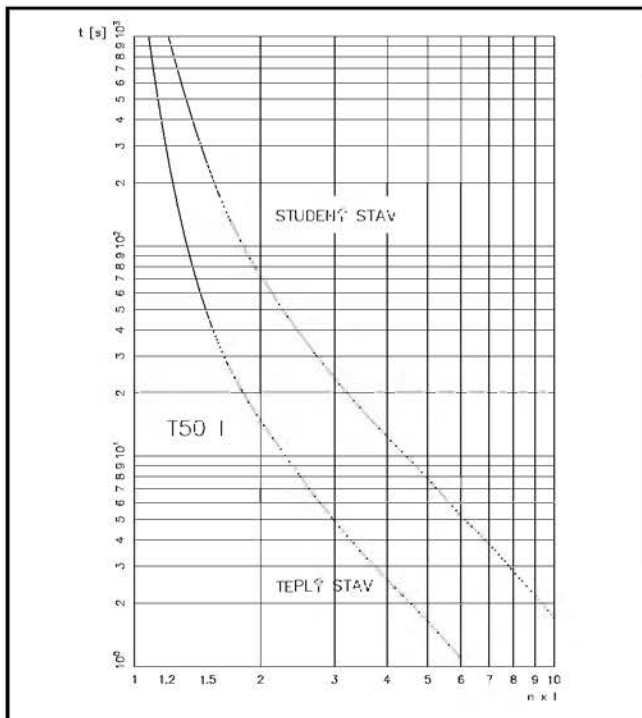

Charakteristika T50 I – dvoupólová – vypínací třída 10 A

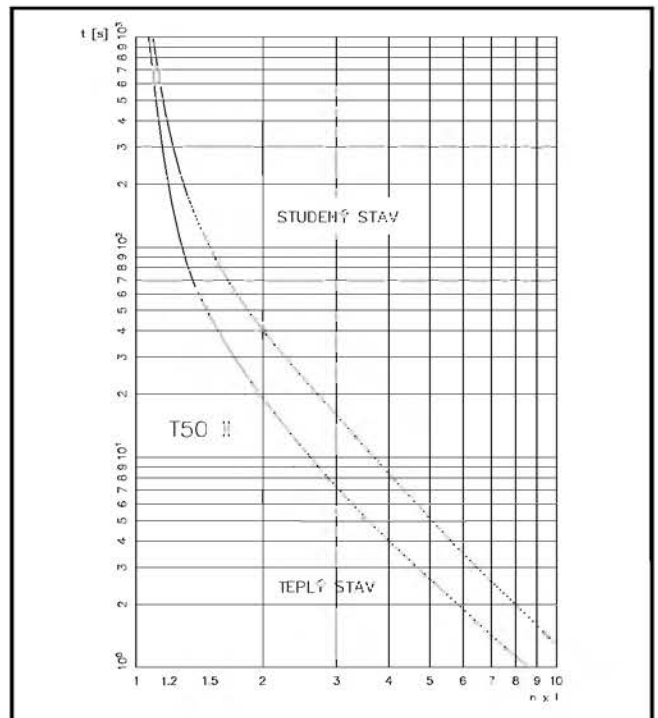

Charakteristika T50 II – trojpólová – vypínací třída 20

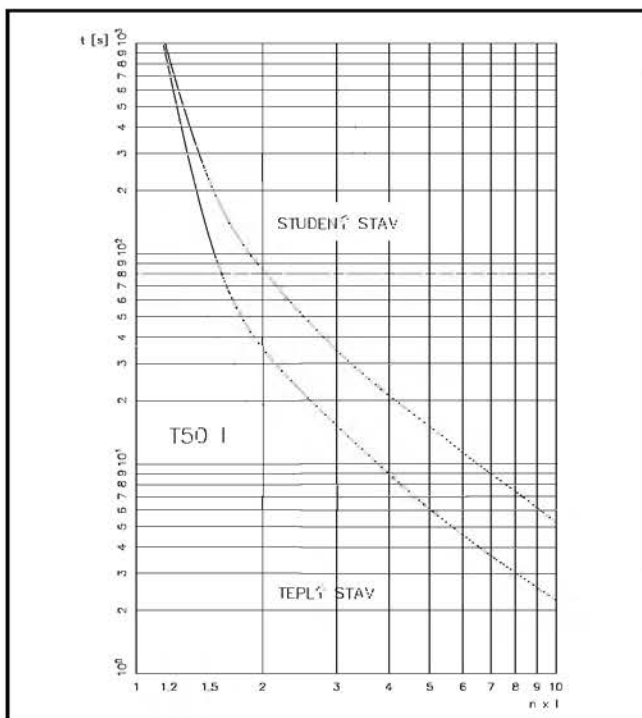

Charakteristika T50 II – dvoupólová – vypínací třída 20

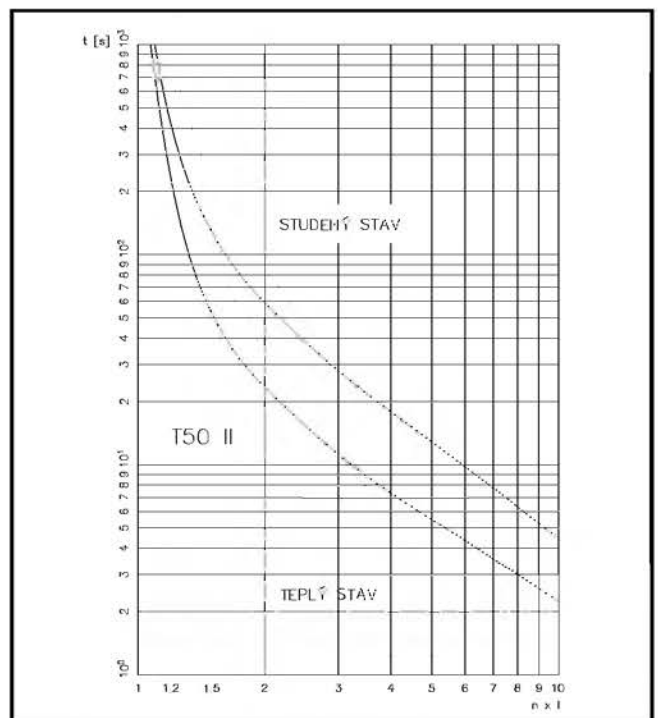

Charakteristika T63 I – trojpólová – vypínací třída 10 A

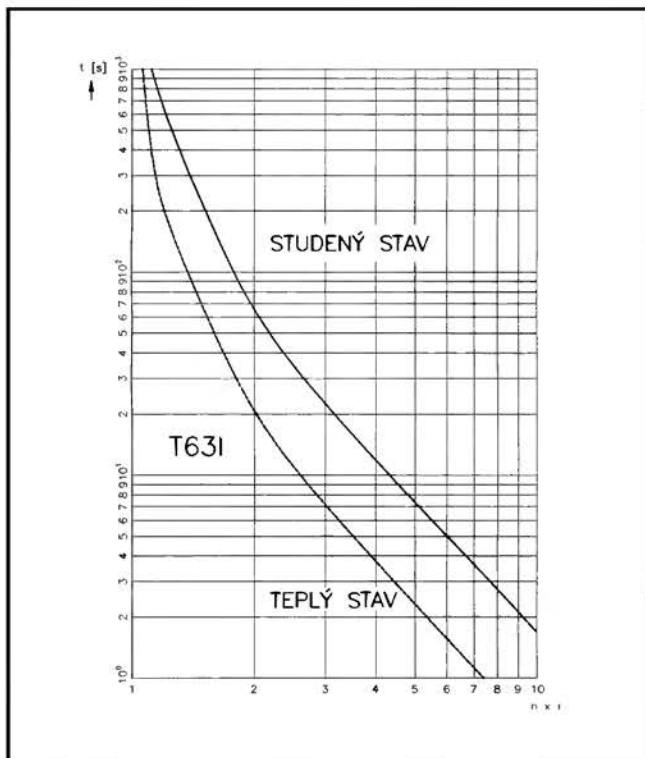

Charakteristika T63 I – dvoupólová – vypínací třída 10 A

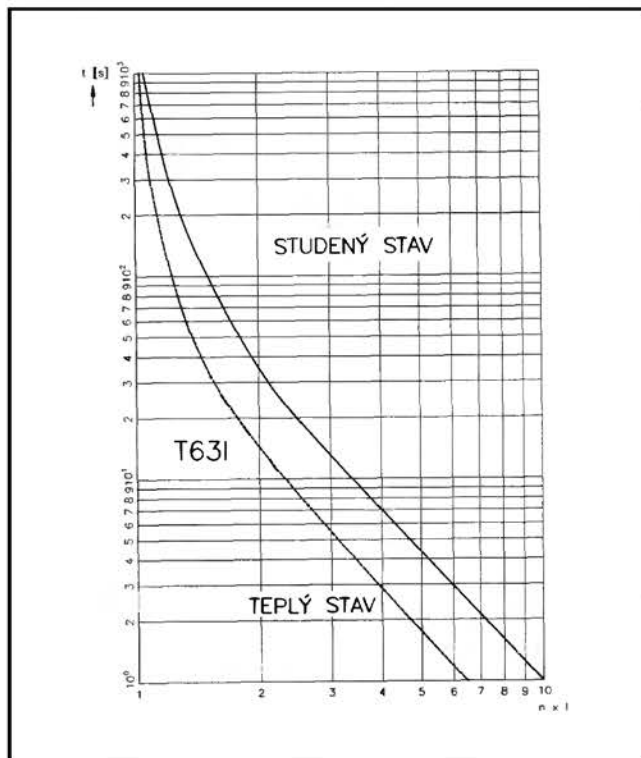

Charakteristika T63 II – trojpólová – vypínací třída 20

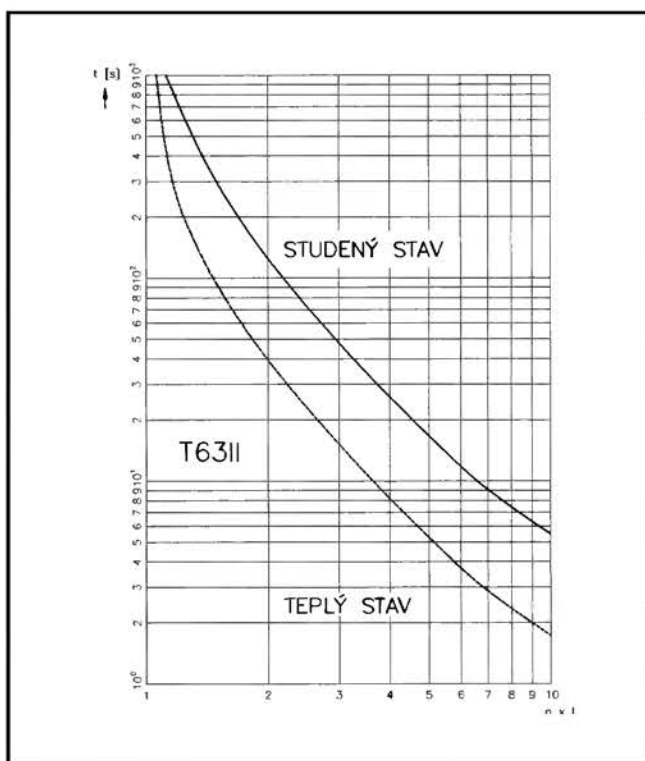

Charakteristika T63 II – dvoupólová – vypínací třída 20

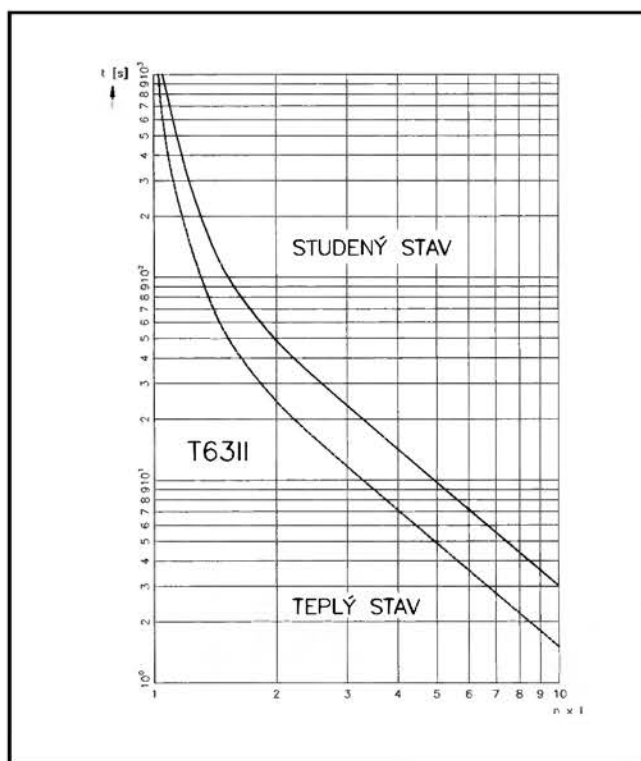

2.2.4 Rozměrový výkres T17

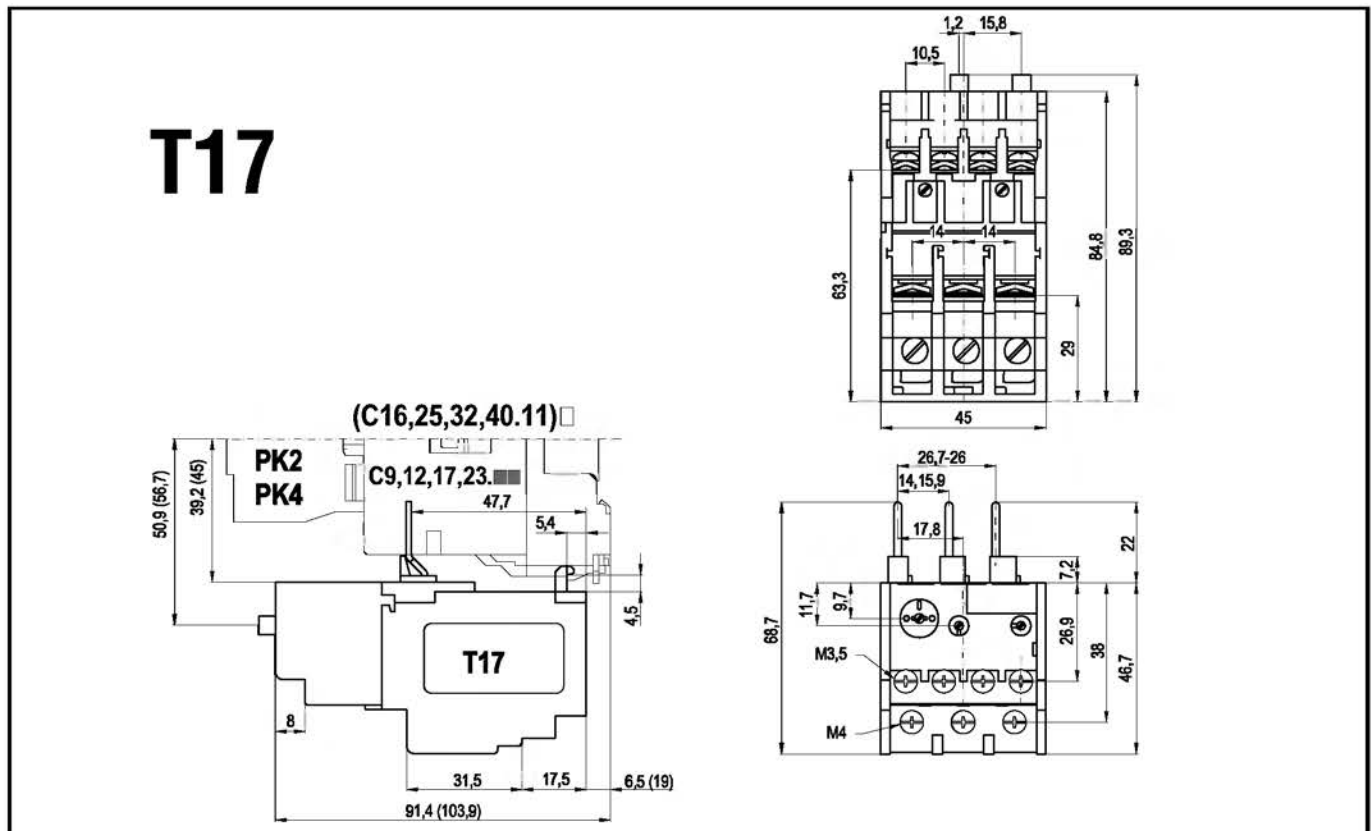

2.2.5 Rozměrový výkres T50

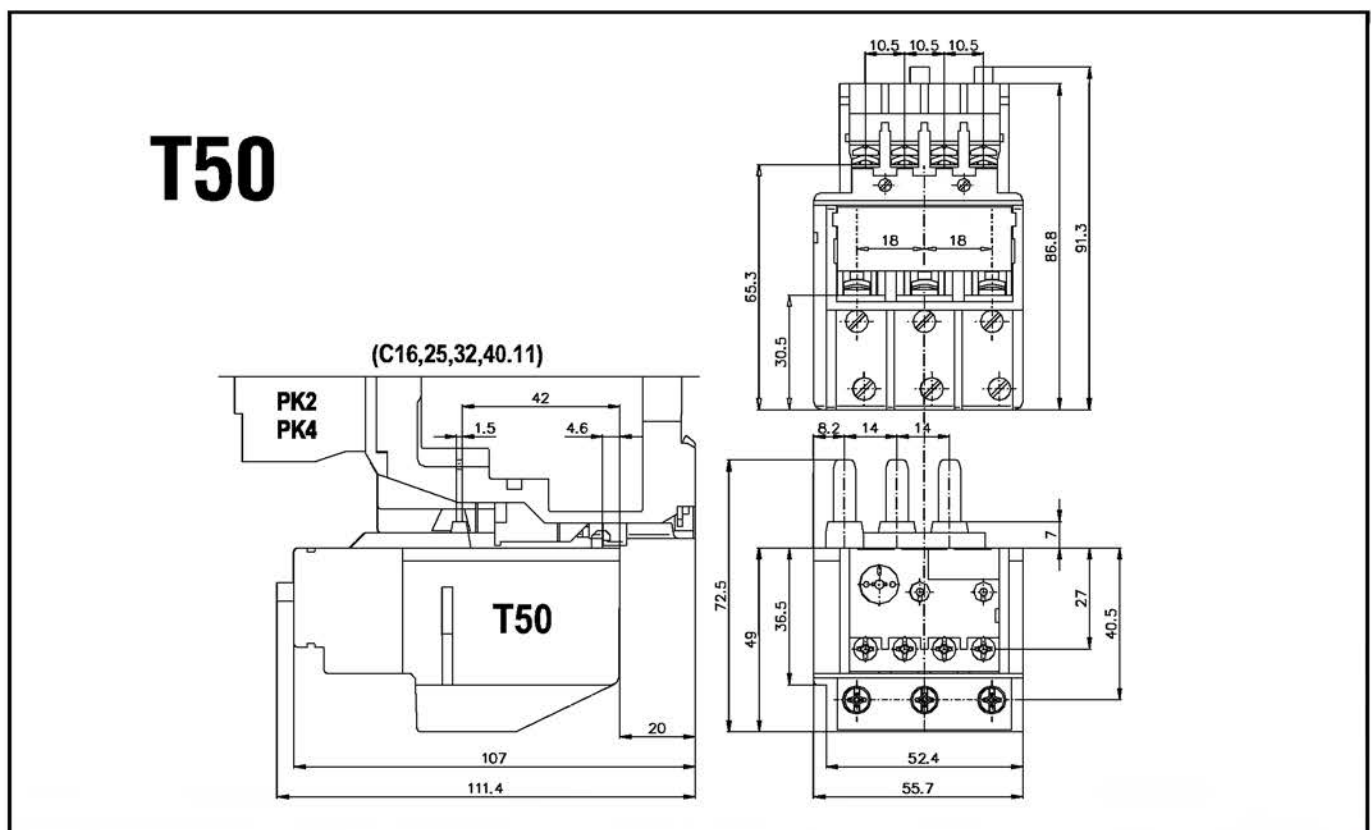

2.2.6 Rozměrový výkres T63

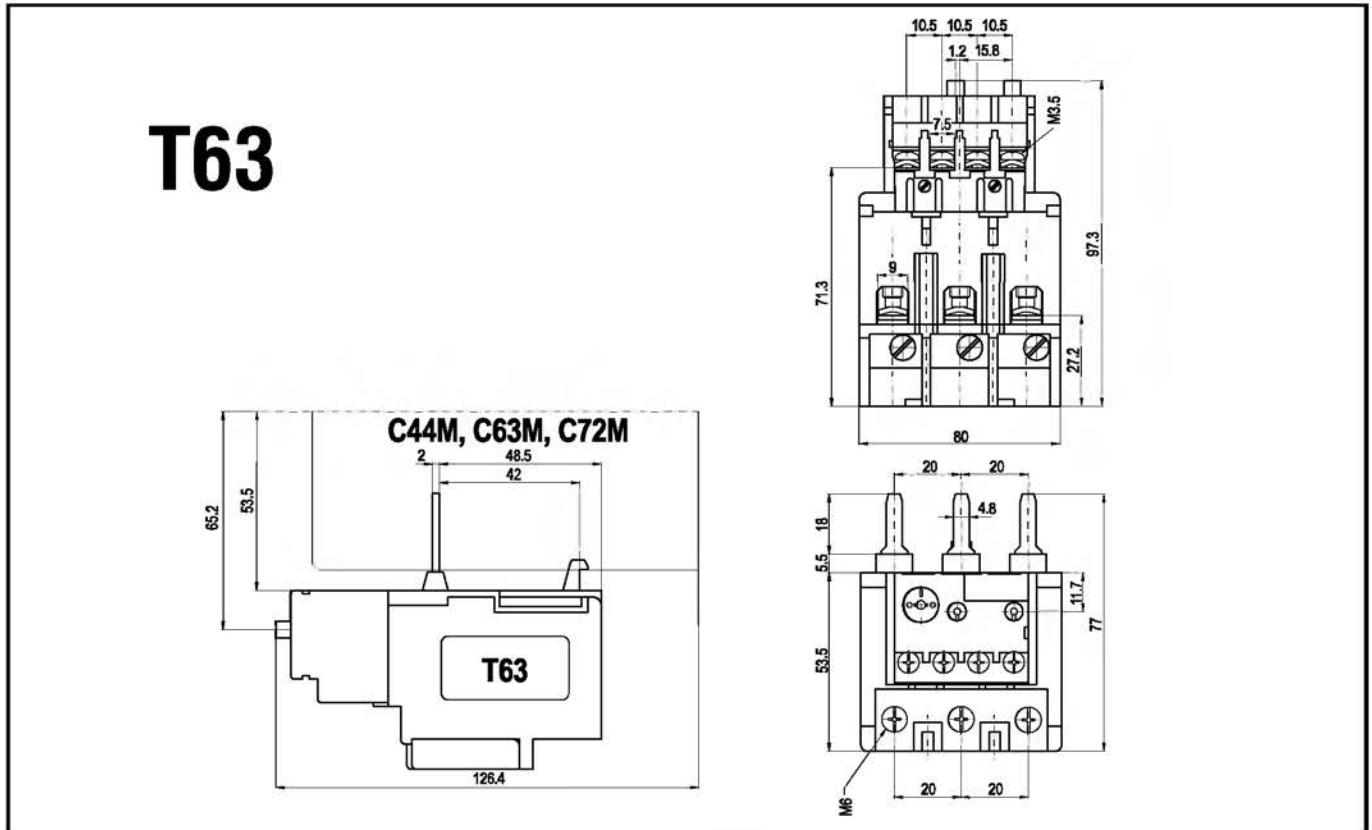

2.2.7 Rozměrový výkres H17

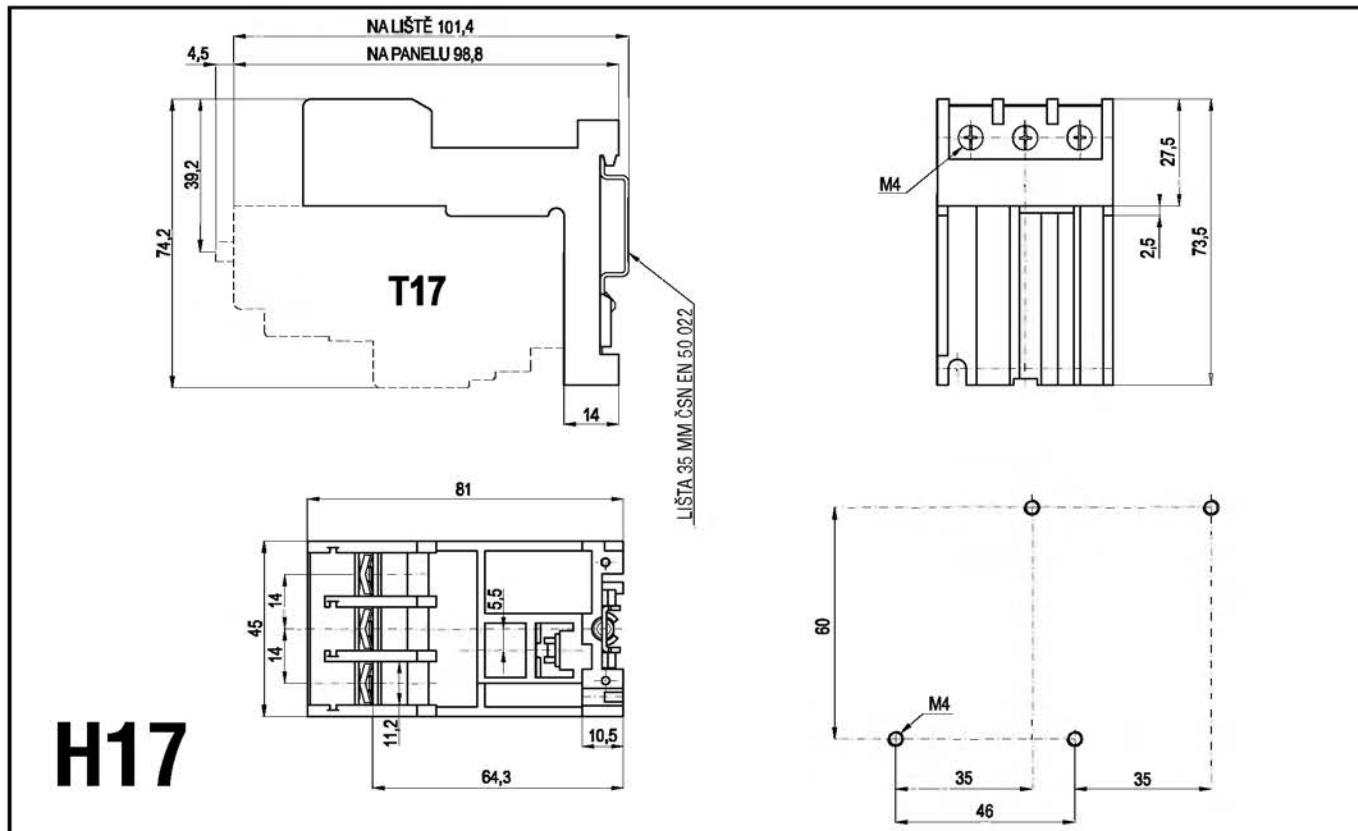

2.2.8 Rozměrový výkres H63

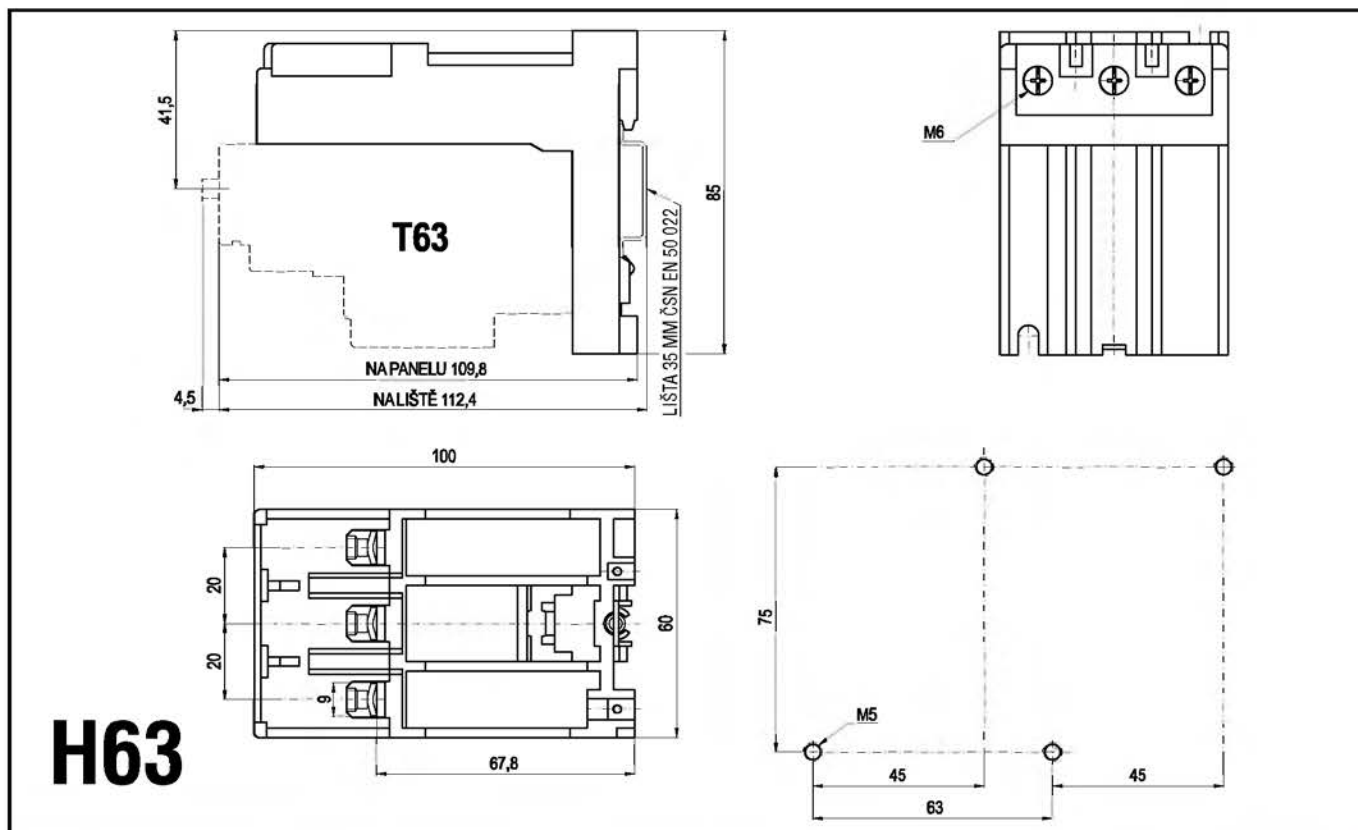

2.3 Jistící soupravy

2.3.1 Jištění proudů nad 75 A

Pro proudy nad 75 A doporučujeme sekundární jištění jisticí soupravou sestávající z relé T17I/1 A (T17II/1 A) v adaptéru H17 + 3 ks jisticích transformátorů řady M. Výhodou sestavy je tak vysoká zkratová odolnost, že pro zkratové jištění všech provedení jisticích souprav při použití se stykači plně vyhovuje zkratové jištění předepsané pro tyto jednotlivé stykače. Technická data transformátorů M jsou uvedena v tabulce. Konstrukce a funkční vlastnosti jisticích transformátorů M odpovídají normě ČSN EN 60044-1.

Z hlediska klimatické odolnosti se jisticí soupravy vyrábějí v jednotném univerzálním provedení G (viz kap. 2.1.4 Pracovní podmínky).

Technická data jisticích transformátorů – tabulka č. 36

Technická data	M100	M145	M210	M300	M430	M630	M900	M1100
Jmenovitý pracovní proud [A]	100	145	210	300	430	630	900	1100
Jmenovitý sekundární proud [A]	1	1	1	1	1	1	1	1
Jmenovité izolační napětí stř. [V]	690	690	690	690	690	690	690	690
Zkušební napětí [kV]	3	3	3	3	3	3	3	3
Jmenovitá frekvence [Hz]	50	50	50	50	50	50	50	50
Jmenovitá zátěž [VA]	1,2	1,2	1,2	1,2	1,2	1,2	1,2	1,5
Třída přesnosti	P5	P5	P5	P5	P5	P5	P5	P5
Trvanlivost (neomezená) / Typ svorky	/	/	/	/	/	/	/	/
Šroub svorky s kombinovanou drážkou typu PH2 + průběžná	hlavičková M3,5	hlavičková M3,5	hlavičková M3,5	hlavičková M3,5	hlavičková M3,5	hlavičková M3,5	hlavičková M3,5	hlavičková M3,5
Připojitelnost tuhý vodič Cu [mm ²] ohybný vodič Cu [mm ²]	1..2,5 0,75..1,5	1..2,5 0,75..1,5	1..2,5 0,75..1,5	1..2,5 0,75..1,5	1..2,5 0,75..1,5	1..2,5 0,75..1,5	1..2,5 0,75..1,5	1..2,5 0,75..1,5
Kombinace připojitelných průřezů 2x téhož průřezu o stupeň nižší než maximální 2x rozdílného průřezu o jeden stupeň vyjma maximálního 1x maximální	/	/	/	/	/	/	/	/
Označení orientace primárního vinutí	P1, P2	P1, P2	P1, P2	P1, P2	P1, P2	P1, P2	P1, P2	P1, P2
Označení svorek sekundárního vinutí	S1, S2	S1, S2	S1, S2	S1, S2	S1, S2	S1, S2	S1, S2	S1, S2
Rozměry š × v × h [mm]	75x25x82	75x25x82	75x25x82	75x25x82	75x25x82	75x25x82	75x25x82	75x25x82
Hmotnost [kg]	0,281	0,217	0,180	0,178	0,148	0,145	0,145	0,145
Krytí svorek	IP20	IP20	IP20	IP20	IP20	IP20	IP20	IP20



Vytváření průvleků primárním vodičem na jisticím transformátoru M

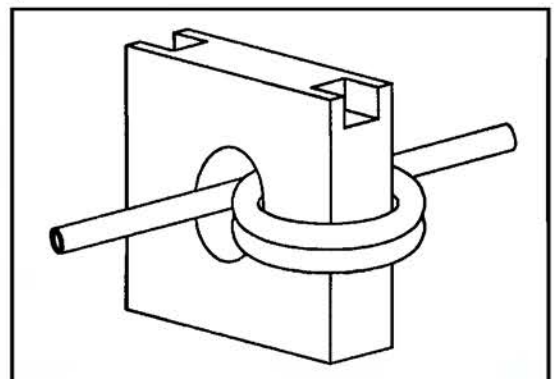

Rozměrový výkres jisticího transformátoru M

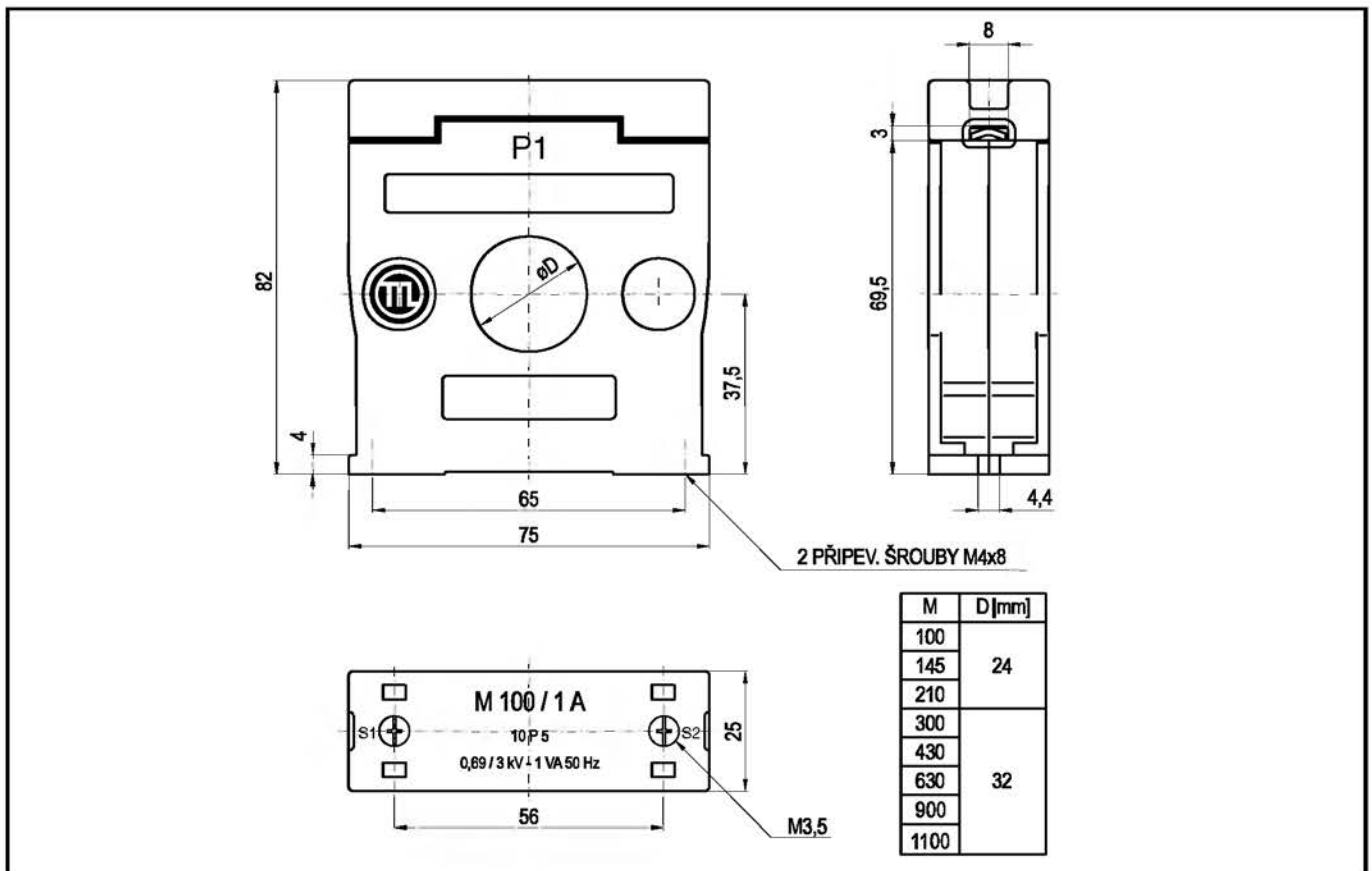

Pracovní poloha transformátoru je libovolná. Připevnění na panel je dvěma šrouby M4.

Převodní charakteristika jisticího transformátoru M

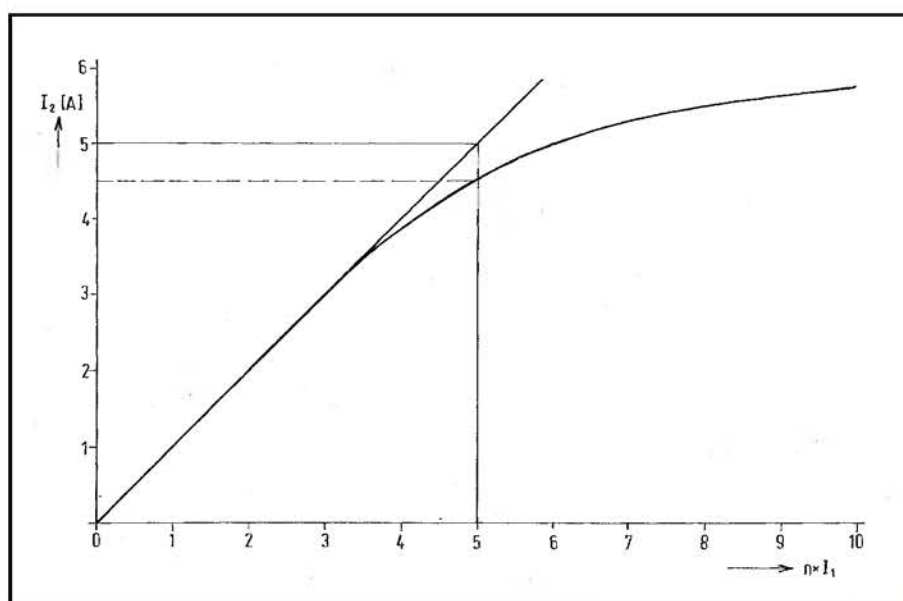

Převodní charakteristika udává kategorii transformátorů 10P5 dle ČSN EN 60044-1.

Vypínací charakteristika souprav jisticích transformátorů řady M s jisticím relé T17I a T17II.

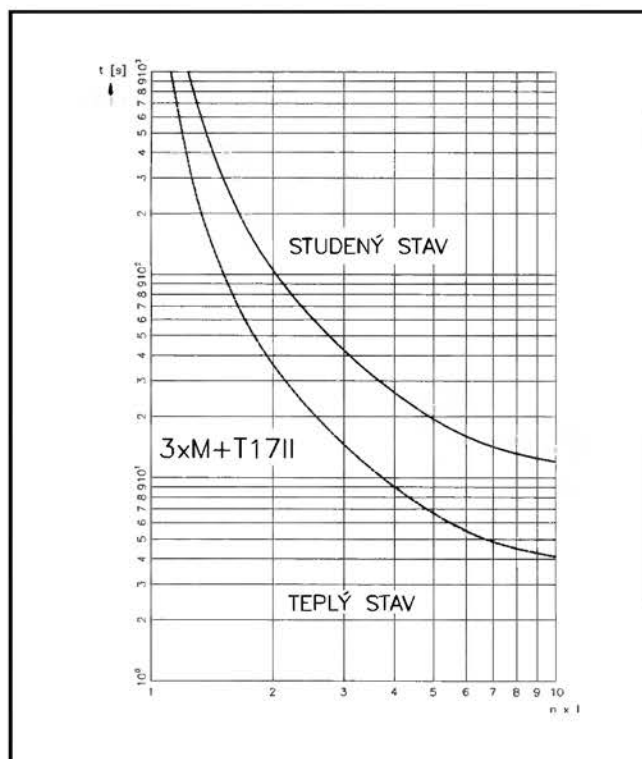
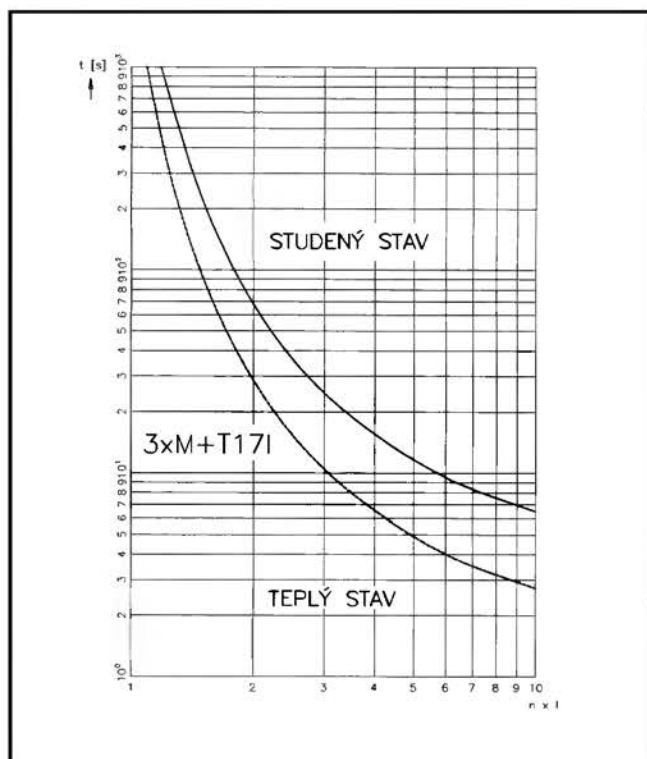

Vypínací čas soupravy T17I /1A + 3 ks transformátorů M je 8 s ze studeného stavu pro 7,2 násobek nařizeného proudu relé (odpovídá vypínací třídě 20 dle ČSN EN 60947-4-1).

Vypínací čas soupravy T17II /1A + 3 ks transformátorů M je 18 s ze studeného stavu pro 7,2 násobek nařizeného proudu relé (odpovídá vypínací třídě 30 dle ČSN EN 60947-4-1).

Použití soupravy

Pracovní proud soupravy je určen počtem průvleků vodiče oknem transformátoru.

Při jednoduchém průvleku jistí souprava obvod s hodnotou proudu odpovídající jmenovité hodnotě transformátorů M s nařiditelností $(0,69-1) \times I_n$, viz tabulka č. 38.

Vytvořením více primárních průvleků lze rozšířit možnost použití pro obvody s menším proudem než je jmenovitá proudová hodnota transformátoru M.

Příklady použití jistící soupravy T17/1 A + 3 ks transformátorů M jsou uvedeny v tabulce č. 38.

Primární vinutí s jedním průvlekiem může být provedeno neizolovaným vodičem. Okno transformátoru umožňuje snadné provlečení největšího uvažovaného průřezu slaného vodiče t.j. 95 mm² (max. průměr 19,5 mm) do 210 A a 300 mm² (max. průměr 31,5 mm) do 630 A. Jistící transformátory M300, M430, M630, M900 a M1100 lze rovněž nasunout na neizolovanou Cu sběrnici o max. rozměru 25 x 16, ev. 30 x 10 (dva pasy 30 x 5 paralelně). Pro jistící transformátor typu M900 a M1100 doporučujeme vytvořit průvlek pomocí distanční trubky 32 x 6 ČSN 42 8710 a délky 26 mm a šroubu ISO 4014 – M16 x 60.

Propojení sekundárního obvodu jistících transformátorů M je nutno provést Cu vodičem o minimálním průřezu 1,5 mm² a max. délce 4 m/pól.

Počet průvleků uvedený v tab. č. 37 je definován počtem průchodu vodiče oknem transformátoru, jak je znázorněno na obrázku na str. 71. Obrázek znázorňuje 3 průvleky vytvořené dvojitým ovinutím téhož vodiče.

Příklady použití jistící soupravy T17/1A + 3 ks transformátorů M s primárními průvleky na proudových transformátorech

Tabulka č. 37

Jmenovitý primární proud [A]	Rozsah [A]	Typ M	Počet průvleků
12,5	8,6..12,5	100	8
14,3	9,9..14,3	100	7
16,7	11,5..16,7	100	6
20	13,8..20	100	5
25	17,3..25	100	4
33,3	23..33,3	100	3
48,3	33,3..48,3	145	3
50	34,5..50	100	2
72,5	50..72,5	145	2
100	69..100	100	1
145	100..145	145	1
210	145..210	210	1
300	207..300	300	1
430	297..430	430	1
630	435..630	630	1
900	612..900	900	1
1100	790..1100	1100	1

Upozornění

Z hlediska jištění symetrie fází je vhodné používat relé nařizené blíže horní hranici proudové nařiditelnosti.

Jistící soupravu lze použít pro jiné frekvence sítě s respektováním téměř lineární změny nadproudového činitele a tím i výsledné charakteristiky soupravy. Změna funkčních časů je nepodstatná pro rozsah 42 až 60 Hz.

Jistící relé v sekundárním zapojení se stykačem a signalizací

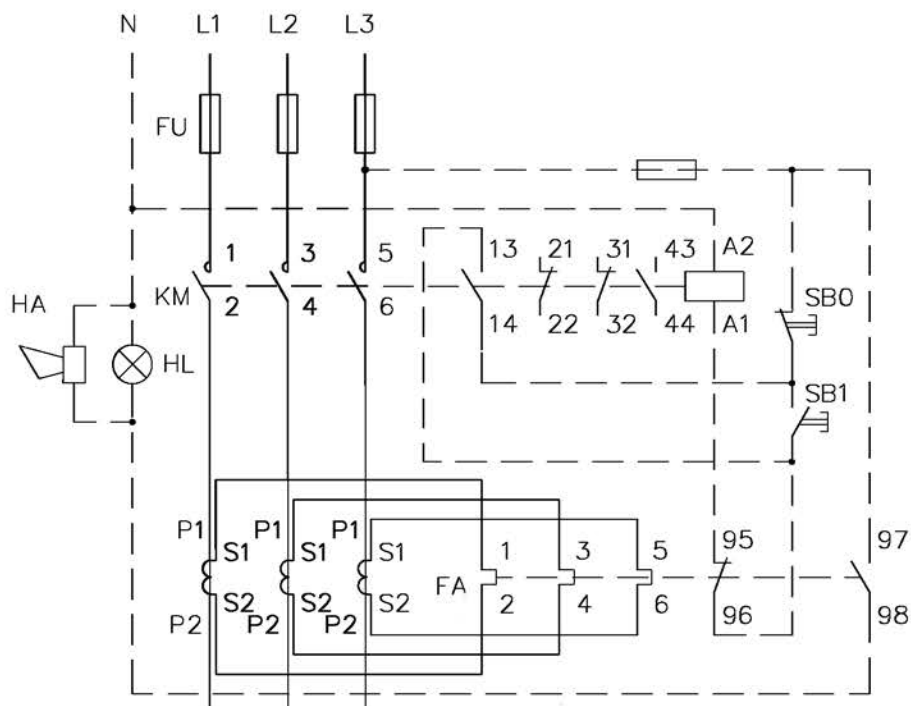

2.3.2 Údaje nutné pro objednávku

1. Počet kusů
2. Typ jistícího relé (adapteru, jistícího transformátoru)
3. Jmenovitá proudová hodnota relé (jistícího transformátoru)
4. Typ vypínací charakteristiky I nebo II

Příklad objednávky

Typ	Počet kusů
Relé T50I 35 A	5 ks
Relé T63I 14,5 A	5 ks
Adapter H63	5 ks
Relé T17II/1 A	1 ks
Jistící transformátor M630	3 ks
Adapter H17	1 ks
Jistící souprava M145	2 ks (bude dodáno samostatně 6 x M145, 2 x T17I /1 A, 2 x H17)

3. Časová relé

3.1 Všeobecná část

3.1 Všeobecná část

3.1.1 Dodávané typy

AYD – Časovač hvězda-trojúhelník

AAC – Asymetrický cyklovač

ATM1, ATM3 – Multifunkční časová relé

3.1.2 Normativy

ČSN EN 61812-1, ČSN EN 50081, ČSN EN 61000

3.1.3 Technická data – tabulka č. 38

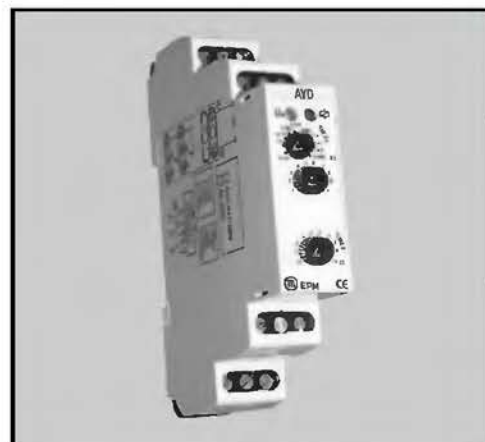

	AYD	AAC	ATM1	ATM3
Počet funkcí Napájení	1 A1-A2	2 A1-A2 (230 V) A1-A3 (24 V)	10 A1-A2	
Napájecí napětí Příkon	AC/DC 12..240 V/50-60 Hz AC 0,7-3 VA/DC 0,5-1,7 W	AC 230 V/50-60 Hz AC/DC 24 V /50-60 Hz	AC/DC 12..240 V/50-60 Hz AC 0,7-3 VA/DC 0,5-1,7 W	
Tolerance napájecího napětí Indikace napájení Časový rozsah Nastavení času Časová odchylka Přesnost opakování Teplotní součinitel	± 15 % zelená LED 0,1 s..100 dní otočným přep. s potenciometry 5 % při mech. nastavení 0,2 % – stabilita nastavené hodnoty 0,01 %/°C, vztažná hodnota = 20 °C	± 15 % zelená LED 0,1 s..100 dní otočnými přep. s potenciometry 5 % při mech. nastavení 0,2 % – stabilita nastavené hodnoty 0,01 %/°C, vztažná hodnota = 20 °C	± 15 % zelená LED 0,1 s..100 dní otočnými přepínači 5 % při mech. nastavení 0,2 % – stabilita nastavené hodnoty 0,01 %/°C, vztažná hodnota = 20 °C	
Počet kontaktů Jmenovitý proud Spínaný výkon Špičkový proud (AC-1/DC-1)	2x přepínací 16 A/AC-1 4 000 VA/384 W 30 A/<3 s	1x přepínací 16 A/AC-1 4 000 VA/384 W 30 A/<3 s	1x přepínací 16 A/AC-1 4 000 VA/384 W 30 A/<3 s	3x přepínací 8 A/AC-1 2 000 VA/192 W 10 A/<3 s
Spínané napětí Min. spínaný výkon DC Indikace výstupu Mechanická životnost Elektrická životnost Doba obnovení Pracovní teplota Skladovací teplota Elektrická pevnost Pracovní poloha Upevnění Krytí Průřez připojovaných vodičů Rozměr [mm]	250 V AC1/24 V DC 500 mV multifunkční červená LED 3x10 ⁷ 0,7x10 ⁶ max. 150 ms -20..60 °C -30..70 °C 2,5 kV libovolná lišta 35 mm dle ČSN EN 50022 IP20 2,5 mm ² 90 x 17,6 x 65	250 V AC1/24 V DC 500 mV multifunkční červená LED 3x10 ⁷ 0,7x10 ⁶ max. 150 ms -20..60 °C -30..70 °C 2,5 kV libovolná lišta 35 mm dle ČSN EN 50022 IP20 2,5 mm ² 90 x 17,6 x 65	250 V AC1/24 V DC 500 mV multifunkční červená LED 3x10 ⁷ 0,7x10 ⁶ max. 150 ms -20..60 °C -30..70 °C 2,5 kV libovolná lišta 35 mm dle ČSN EN 50022 IP20 2,5 mm ² 90 x 17,6 x 65	
Hmotnost [g]	93	68	68	93

3. Časová relé

3.1 Všeobecná část

3.2 AYD – Časovač hvězda-trojúhelník

Popis přístroje

- umožňuje zpožděný rozběh hvězda/trojúhelník
- dodává se v modulovém provedení (1-MODUL-17,6 mm)
- upevnění na lištu (dle ČSN EN 50022), šíře 35 mm
- 1 časové funkce: Zpožděný rozběh hvězda/trojúhelník
- čas t1 (hvězda):
 - časování 0,1 s .. 100 dní je rozděleno do 10-ti rozsahů
 - hrubé nastavení časových rozsahů se provádí otočnými přepínači
- čas t2 (pauza):
 - časový rozsah 0,1–1 s
 - jemné nastavení času se provádí potenciometrem

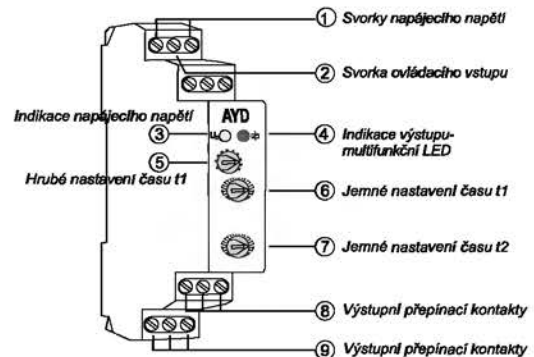

Funkce

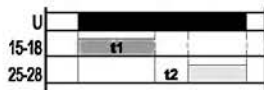

Zapojení do obvodu

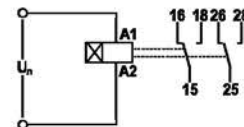

3.3 AAC – Asymetrický cyklovač

Popis přístroje

- dodává se v modulovém provedení (1-MODUL-17,6 mm)
- upevnění na lištu (dle ČSN EN 50022), šíře 35 mm
- 2 časové funkce:
 - 1) cyklovač začínající impulsem
 - 2) cyklovač začínající mezerou
- časování 0,1 s .. 100 dní je rozděleno do 10-ti rozsahů
- hrubé nastavení časových rozsahů se provádí otočnými přepínači
- jemné nastavení času se provádí potenciometry

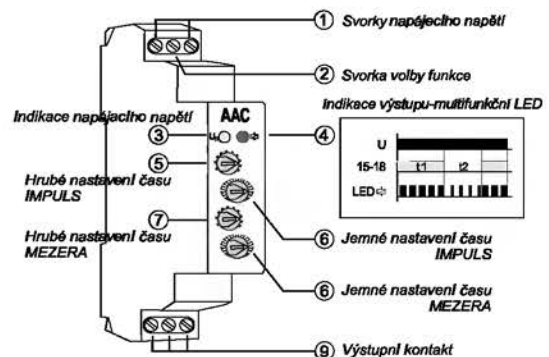

Funkce

Cyklovač začínající impulsem

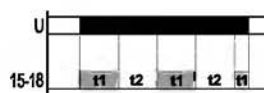

Cyklovač začínající mezerou

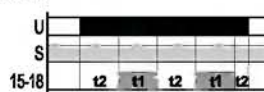

Zapojení do obvodu

Cyklovač začínající impulsem

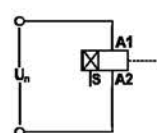

Cyklovač začínající mezerou

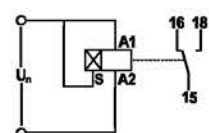

3.4 ATM1, ATM3 – Multifunkční časová relé

Popis přístroje

- dodává se v modulovém provedení (1-MODUL-17,6 mm)
- upevnění na lištu (dle ČSN EN 50022), šíře 35 mm
- 10 funkcí:
 - 5 časových funkcí ovládaných napájecím napětím
 - 4 časové funkce ovládané ovládacím vstupem
 - 1 funkce paměťového (impulsního) relé
- časování 0,1 s .. 100 dní je rozděleno do 10-ti rozsahů
- nastavování funkcí a časových rozsahů se provádí otočnými přepínači
- stav výstupu indikuje multifunkční červená LED, která bliká nebo svítí v závislosti na stavu výstupu
- relé ATM3 neumožňuje spínání rozdílných fází nebo trojfázového napětí

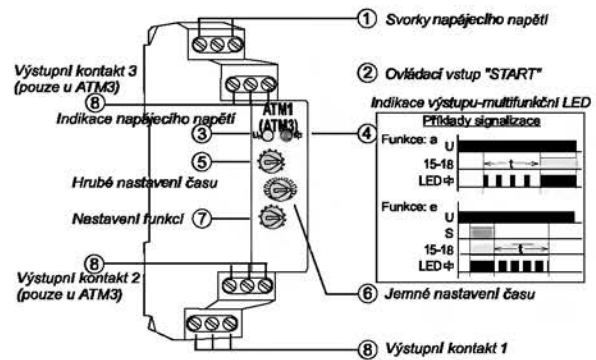

Funkce

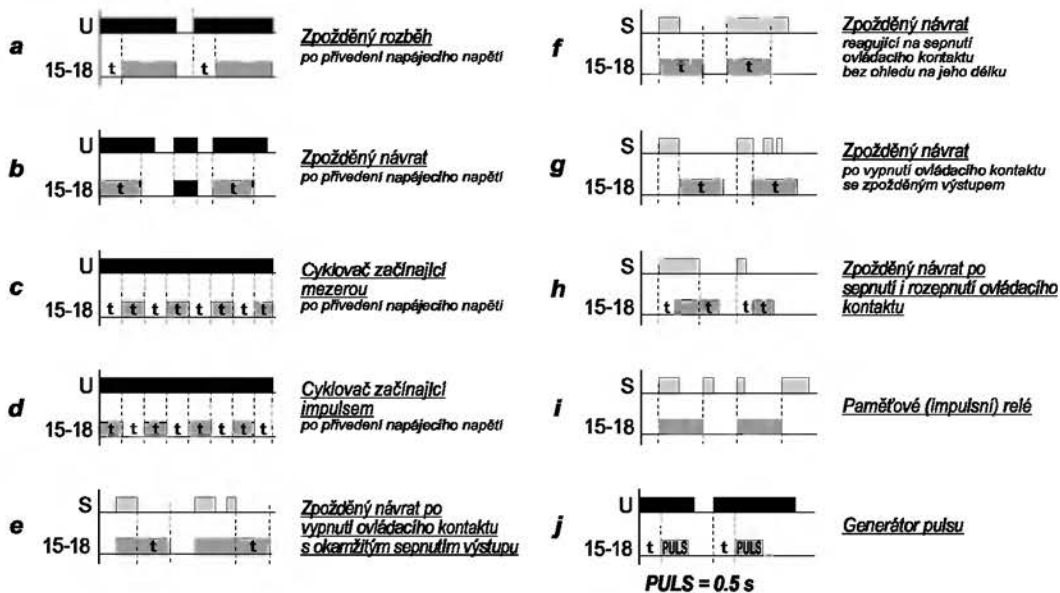

Zapojení do obvodu

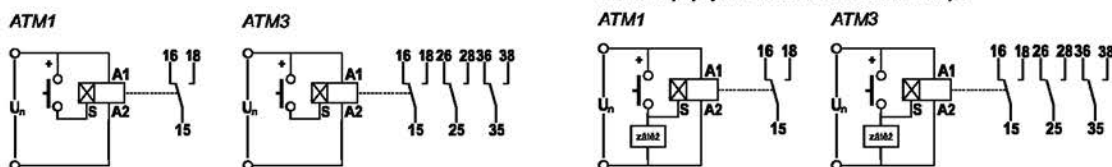

Možnost připojení zátěže k ovládacímu vstupu

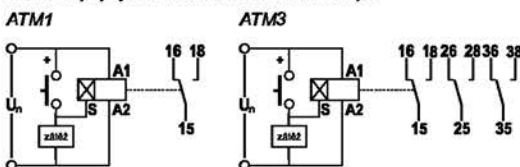

Paralelně mezi svorky S-A2 je možno připojit zátěž (např. stykač, kontrolku či jiný přístroj), aniž by byla narušena aprávná funkce relé.

3.5 Rozměrový výkres (společný pro všechny typy)

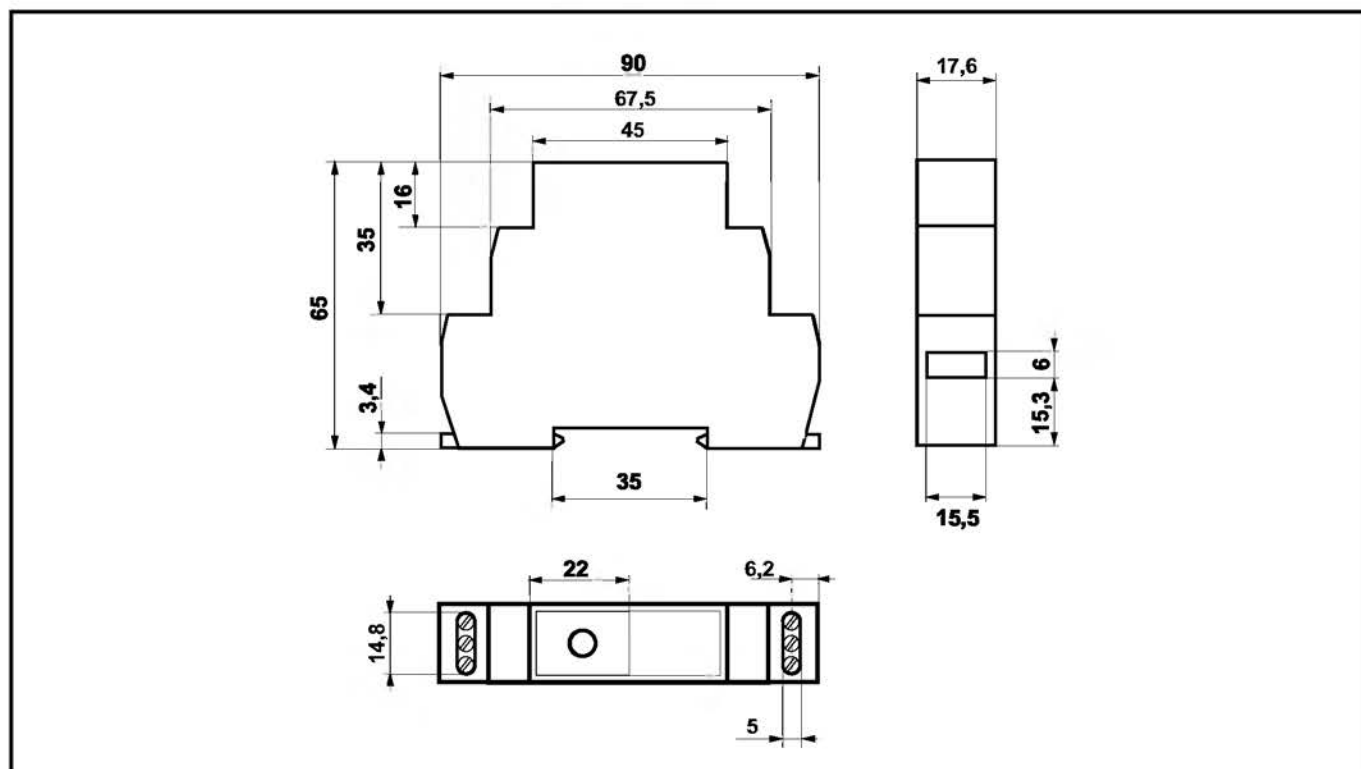

3.6 Údaje nutné pro objednání

Typ	Počet kusů
AYD	6
ATM1	3

4.1 Všeobecná část

4.1.1 Použití

Spouštěče motorů jako kombinace všech spínacích prostředků nezbytných k rozběhu a vypnutí motorů tvoří součást jejich automatického ovládní. Spouštěče obsahují podle typové velikosti příslušné typy stykačů a vhodné nadproudové jističení, které může být na přání zákazníka vynecháno. Jistící relé a jistící souprava jistí motor proti přetížení, ale nejistí jej proti zkratu. Proto hlavní obvod musí být chráněn pojistkami nebo jističem, který je nutno při montáži umístit do přívodu mimo spouštěč.

4.1.2 Normativy

Spouštěče motorů odpovídají normám ČSN EN 60 947-4-1, IEC 947-4-1. Elektrická odolnost izolace použitých stykačů a jistících relé splňuje požadavky ČSN EN 61 010-1, čl. 661 pro oddělení hlavních ovládacích a pomocných obvodů, kategorie přepětí v instalaci III, stupeň znečištění 2, zkušební napětí 4 350 V/50-60 Hz. Spouštěče jsou přizpůsobeny pro připojení k pětivodičové soustavě napětí dle ČSN 33 2000-5-54.

Poznámka:

Pro zachování předepsaných izolačních vzdáleností u spouštěčů motorů se stykači V85F, V105F, V140F a V170F je nutné použít izolační návleky na kabelová oka, která jsou namontovaná směrem k připevňovacímu panelu.

4.1.3 Pracovní podmínky

- A) Spouštěče motorů do velikosti použitých stykačů V170F se vyrábějí v jednotném provedení G, které z hlediska klimatické odolnosti odpovídají studeným C, horkým suchým MWDr a horkým vlhkým vyrovnaným WDaE klimátům podle ČSN IEC 721-2-1 (IEC 721-2-1) a vyhovují:
- Zkouška chladem podle ČSN EN 60068-2-1 (IEC 68-2-1). Zkouška Ad: zkušební teplota -55 °C , doba expozice 16 hod,
 - Zkouška suchým teplem podle ČSN EN 60068-2-2. Zkouška Bd: zkušební teplota $+55\text{ °C}$, doba expozice 16 hod,
 - Zkouška vlhkým teplem cyklickým podle ČSN 34 5791 část 2-30 (IEC 68-2-30). Zkouška Db: nejvyšší teplota 40 °C , počet cyklů 21, varianta 2,
 - Zkouška plísňemi podle ČSN 34 5791 část 2-10 (IEC 68-2-10). Zkouška J: varianta 1,
 - Zkouška simulovaného slunečního záření na úrovni zemského povrchu podle ČSN 34 5791 část 2-5 (IEC 68-2-5). Zkouška Sa: teplota 40 °C , počet cyklů 3.
Poznámka: U výrobků opatřených kryty se ověřují pouze výrobky v krytu
 - Zrychlené korozní zkoušky za přítomnosti oxidu siřičitého a kondenzace vodní páry podle ČSN 03 8130. Zkouška: 1 cyklus.

Relativní vlhkost do 98 % při teplotě $+35\text{ °C}$ min.

Mezní teplota -50 °C až $+45\text{ °C}$.

Nadmořská výška do 2 000 m.

- B) Spouštěče motorů SVH250, SVH440, SV53D a SVD900 spolehlivě pracují za podmínek a v prostředí, které u normálních provedení je charakterizováno normou ČSN EN 60947-1. Pro ztížené klimatické podmínky se spouštěče motorů vyrábějí v provedení G (viz odstavec A).

Pracovní poloha

Spouštěče se připevňují na svislý panel nebo lištu tak, aby označující symboly byly čitelné ve vodorovném směru. Maximální odklon od pracovní polohy 10° ve všech směrech.

4.1.4 Připojitelnost vodičů na svorky – tabulka č. 39

Typ stykače	Hlavní kontakty				Pomocné kontakty a cívka			
	Typ svorky	Šroub svorky	Cu vodič [mm ²]		Typ svorky	Šroub svorky	Cu vodič [mm ²]	
			tuhý	ohebný			tuhý	ohebný
SC9, 12, 17	hlavičková	M3,5	1.4	0,75..2,5	hlavičková	M3,5	1..2,5	0,75..1,5
SBC9, 12, 17	hlavičková	M3,5	1.4	0,75..2,5	hlavičková	M3,5	1..2,5	0,75..1,5
SRC9, 12, 17	hlavičková	M3,5	1.4	0,75..2,5	hlavičková	M3,5	1..2,5	0,75..1,5
SYD9, 12, 17	hlavičková	M3,5	1.4	0,75..2,5	hlavičková	M3,5	1..2,5	0,75..1,5
SC16, 25, 32	hlavičková	M4	1.6	0,75..4	hlavičková	M3,5	1..2,5	0,75..1,5
SBC16, 25, 32	hlavičková	M4	1.6	0,75..4	hlavičková	M3,5	1..2,5	0,75..1,5
SRC16, 25, 32	hlavičková	M4	1.6	0,75..4	hlavičková	M3,5	1..2,5	0,75..1,5
SYD25	hlavičková	M4	1.6	0,75..4	hlavičková	M3,5	1..2,5	0,75..1,5
SC44, 63, 72	zdířková	M6	2,5..16	1,5..25	hlavičková	M3,5	1..2,5	0,75..1,5
SBC44, 63, 72	zdířková	M6	2,5..16	1,5..25	hlavičková	M3,5	1..2,5	0,75..1,5
SRC44, 63, 72	zdířková	M6	2,5..16	1,5..25	hlavičková	M3,5	1..2,5	0,75..1,5
SYD44, 63	zdířková	M6	2,5..16	1,5..25	hlavičková	M3,5	1..2,5	0,75..1,5
SV85, 105	pro kabel. oka	M6	-	10..35	hlavičková	M3,5	1..2,5	0,75..1,5
SBV85, 105	pro kabel. oka + mēd. pasy	M6	-	10..35	hlavičková	M3,5	1..2,5	0,75..1,5
SRV85, 105	pro kabel. oka **	M6	-	10..35	hlavičková	M3,5	1..2,5	0,75..1,5
SYD85, 105	pro kabel. oka **	M6	-	10..35	hlavičková	M3,5	1..2,5	0,75..1,5
SV140, 170	pro kabel. oka	M10	-	25..70	hlavičková	M3,5	1..2,5	0,75..1,5
SBV140, 170	pro kabel. oka + mēd. pasy	M10	-	25..70	hlavičková	M3,5	1..2,5	0,75..1,5
SRV140, 170	pro kabel. oka **	M10	-	25..70	hlavičková	M3,5	1..2,5	0,75..1,5
SYD140, 170	pro kabel. oka **	M10	-	25..70	hlavičková	M3,5	1..2,5	0,75..1,5
SVH250	pro kabel. oka	M12	-	70..150	hlavičková	M3,5	1..2,5	0,75..1,5
SBVH250	pro kabel. oka	M12	-	70..150	hlavičková	M3,5	1..2,5	0,75..1,5
SVH440	pro kabel. oka	M12	-	120..300	hlavičková	M3,5	1..2,5	0,75..1,5
SBVH440	pro kabel. oka	M12	-	120..185	hlavičková	M3,5	1..2,5	0,75..1,5
SV53D	pro kabel. oka	M16	-	min. 300*	hlavičková	M3,5	1..2,5	0,75..1,5
SVD900	pro kabel. oka	M16	-	min. 300*	hlavičková	M3,5	1..2,5	0,75..1,5

* nebo 2 vodiče 185 mm²

** provedení IP00 i pro mēdēné pasy

4.1.5 Vybavení spouštěčů

Spouštěče motorů se vyrábějí v těchto provedeních:

- Spouštěče blokovací – jen vestavné provedení IP00
- Spouštěče pro přímé spouštění – IP20 a IP54 v plechové skříní
IP65 v plastové skříní
- Spouštěče reverzační – IP00 vestavné provedení
IP54 v plechové skříní
IP65 v plastové skříní
- Spouštěče hvězda-trojúhelník – IP00 vestavné provedení
IP54 v plechové skříní
IP65 v plastové skříní
Provedení v plechové skříní v krytí IP54
dodáváme pouze do vyčerpání zásob

Skříně spouštěčů jsou opatřeny ucpávkovými vývodkami (podle velikosti stykačů):

- C9, C12, C17 (2 resp. 3 × GP16 × 14 + GP13,5 × 12)
- C16M, C25M, C32M (2 resp. 3 × GP21 × 18 + GP13,5 × 12)
- C44M, C63M, C72M (2 resp. 3 × GP29 × 24 + GP13,5 × 12)
- V85F, V105F (2 resp. 3 × GP36 × 31 + GP13,5 × 12)
- V140F, V170F (2 resp. 3 × GP42 × 38 + GP13,5 × 12)

Tabulka č. 40 – Spouštěče mohou mít vestavěno následující jištění:

Spouštěče přímé a reverzační	Jištění hlavních obvodů nadproudovou ochranou	Jištění ovládacích obvodů pojistkou (spouštěče reverzační a hvězda-trojúhelník)
SC9, SRC9	3 A, 4,3 A, 6,3 A, 9 A (dle požadavku i menší)	1 A
SC12, SRC12	13 A	1 A
SC17, SRC17	19 A	1 A
SC16, SRC16	13 A, 19 A	1 A
SC25, SRC25	25 A	1 A
SC32, SRC32	32 A	2 A
SC44, SRC44	14,5 A, 21 A, 30 A, 43 A	2 A
SC63, SRC63	63 A	2 A
SC72, SRC72	75 A	2 A
SV85, SRV85	1 ks relé T17-1 A + 3 ks jistící trafo M100, M145 (2 průvleky)	2 A
SV105, SRV105	1 ks relé T17-1 A + 3 ks jistící trafo M100, M145	3,15..4 A
SV140, SRV140	1 ks relé T17-1 A + 3 ks jistící trafo M145	3,15..4 A
SV170, SRV170	1 ks relé T17-1 A + 3 ks jistící trafo M210	jištění je součástí dodávky spouštěče
SVH250	1 ks relé T17-1 A + 3 ks jistící trafo M210, M300	
SVH440	1 ks relé T17-1 A + 3 ks jistící trafo M300, M430	
SV53D	1 ks relé T17-1 A + 3 ks jistící trafo M430, M630	
SVD900	1 ks relé T17-1 A + 3 ks jistící trafo M900	
Spouštěče hvězda-trojúhelník		
SYD9	relé 4,3 A – nastavitelný rozsah síťového proudu 5,2-7,4 A	1,6 A
SYD9	relé 6,3 A – nastavitelný rozsah síťového proudu 7,5-10,9 A	1,6 A
SYD12	relé 9 A – nastavitelný rozsah síťového proudu 10,8-15,5 A	1,6 A
SYD17	relé 13 A – nastavitelný rozsah síťového proudu 15,5-22,5 A	1,6 A
SYD25	relé 19 A – nastavitelný rozsah síťového proudu 22,7-32,9 A	2,5 A
SYD40	relé 21 A – nastavitelný rozsah síťového proudu 25-36,3 A	2,5 A
SYD44	relé 30 A – nastavitelný rozsah síťového proudu 36-52 A	2,5 A
SYD63	relé 43 A – nastavitelný rozsah síťového proudu 51,4-74,5 A	2,5 A
SYD85	1ks relé T17-1 A + 3 ks jistící trafo M100 (2 průvleky) nastavitelný rozsah síťového proudu 60-86,6 A	2,5 A
SYD105	1ks relé T17-1A + 3 ks jistící trafo M145 (2 průvleky) nastavitelný rozsah síťového proudu 86,6-125 A	2,5 A
SYD140	1ks relé T17-1 A + 3 ks jistící trafo M100 nastavitelný rozsah síťového proudu 125-173 A	4 A
SYD170	1ks relé T17-1 A + 3 ks jistící trafo M145 nastavitelný rozsah síťového proudu 173-250 A	4 A

V přehledu jsou uvedeny jmenovité proudové hodnoty I_n použitých relé, která jsou nařiditelná v rozsahu $(0,69-1) I_n$ a vyrábějí se s charakteristikou I nebo II dle kapitoly 2.2.3 katalogu. Při použití jistící soupravy je nutno připojovací vodič vést okénkem (kruhovým otvorem) transformátoru M, případně provést připojovacím vodičem potřebný počet průvleků. Způsob zapojování jistící soupravy je popsán v návodu k zapojení jistící soupravy v kapitole 2.3.1 katalogu.

V tabulce uvedené hodnoty jmenovitého proudu pojistek s charakteristikou gG jsou doporučené pro ovládací napětí stykačů 230 V/50 Hz.

4.1.6 Skladování

Spouštěče musí být uskladněny v suchých prostorách, chránící spouštěče před nepříznivými povětrnostními vlivy.

Maximální relativní vlhkost je 80 % při teplotě 20 °C.

4.2 Spouštěče pro přímé spouštění

4.2.1 Popis

Spouštěče pro přímé spouštění jsou určeny k častému spínání silnoproudých elektrických obvodů, kde se vyžaduje dálkové ovládání (motory, topidla a podobně), nebo jako součást automatického ovládání motorů.

Poznámka:

Vzhledem k tomu, že u spouštěče SVH250 jsou otvory v jisticích transformátorech pouze o průměru 24 mm (u M210) a o průměru 32 mm (u M300) a kabelová oka podle ČSN 37 1341 pro šroub M12 (svorka stykače) mají vnější průměr 30,5 mm, je souprava jisticích transformátorů umístěna tak, aby bylo možno použít po provlečení vodičů otvory jisticích transformátorů kabelová oka příložková ČSN 37 1347. U spouštěčů SVH440, SV53D a SVD900 je jistící souprava již propojena s hlavními svorkami stykače Cu pasy, průvlekovými trubkami a svorníky M16. Přívodní vodiče lze přímo připojit na svorky pasů opatřené šrouby M12 pro SVH440 a M16 pro SV53D a SVD900.

4. Spouštěče motorů

4.2 Spouštěče pro přímé spouštění

4.2.2 Tabulka č.41 – technická data

Technická data	SC9	SC12	SC17	SC16	SC25	SC32
Jmenovité izolační napětí U_i [V] Jmenovitý tepelný proud I_{th} [A] Jmenovitý pracovní proud I_e v AC-3 pro 400 V [A]	690 19 9	690 19 12	690 19 16	690 32 16	690 32 25	690 32 32
Max. výkon spín. motoru [kW] v kategorii AC-3 pro 400 V v kategorii AC-3 pro 500 V v kategorii AC-3 pro 690 V	4 5,5 5,5	5,5 7,5 7,5	7,5 9 9	7,5 9 11	11 11 11	15 18,5 18,5
Elektrická trvanlivost v AC-3 pro 400 V [sep] $I_e = 9$ A $I_e = 12$ A $I_e = 16$ A $I_e = 25$ A $I_e = 32$ A $I_e = 44$ A $I_e = 63$ A $I_e = 72$ A $I_e = 85$ A $I_e = 105$ A $I_e = 140$ A $I_e = 170$ A $I_e = 440$ A $I_e = 630$ A	5x10 ⁶	5x10 ⁶	5x10 ⁶	5x10 ⁶	5x10 ⁶	5x10 ⁶
Max. hustota spínání [sep/h]	600	600	600	600	600	600
Ovládací napětí cívky [V/50 Hz] [V/60 Hz] Mechanická trvanlivost [sep]	12..690 24..440 10x10 ⁶	12..690 24..440 10x10 ⁶	12..690 24..440 10x10 ⁶	12..690 24..440 10x10 ⁶	12..690 24..440 10x10 ⁶	12..690 24..440 10x10 ⁶
Stupeň krytí	IP54 IP65	IP54 IP65	IP54 IP65	IP54 IP65	IP54 IP65	IP54 IP65

4. Spouštěče motorů

4.2 Spouštěče pro přímé spouštění

SC44	SC63	SC72	SV85	SV105	SV140	SV170	SVH250D	SVH440	SV53D	SVD900
690 72 44	690 72 63	690 72 72	690 105 85	690 105 105	690 170 140	690 170 170	690 450 300	690 450 440	690 630 630	690 900 900
22 30 22	30 37 30	37 45 45	45 45 37	55 55 45	75 75 55	90 90 75	160 200 200	250 250 250	315 400 500	560 750 1 000
5x10 ⁶	5x10 ⁶	5x10 ⁶	5x10 ⁶	5x10 ⁶	5x10 ⁶	5x10 ⁶	5x10 ⁶			
600	600	600	600	600	600	600	600	600	600	300
12..690 24..440 10x10 ⁶	12..690 24..440 10x10 ⁶	12..690 24..440 10x10 ⁶	24..690 24..440 5x10 ⁶	24..690 24..440 5x10 ⁶	42..690 42..440 5x10 ⁶	42..690 42..440 5x10 ⁶	110..690 110..440 5x10 ⁶	110..690 110..440 5x10 ⁶	110..690 110..440 10 ⁶	110..500 110..440 10 ⁶
IP54 IP65	IP54 IP65	IP54 IP65	IP54 IP65	IP54 IP65	IP54	IP54	IP20	IP20	IP20	IP20

4. Spouštěče motorů

4.2 Spouštěče pro přímé spouštění

4.2.3 Rozměrové výkresy – rozměrový výkres přímých spouštěčů SC9 – SV170 (IP54)

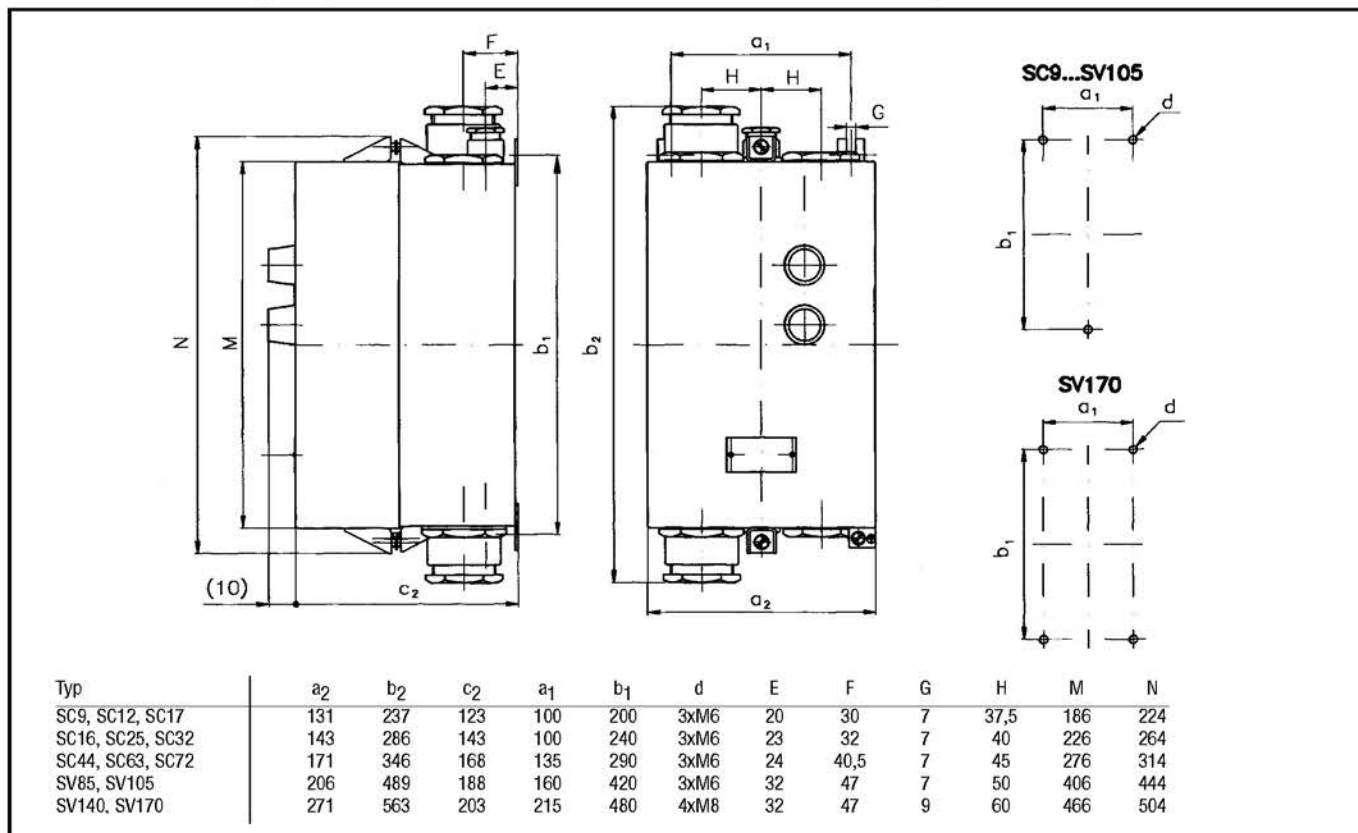

Rozměrový výkres přímých spouštěčů SC9 – SV105 (IP65)

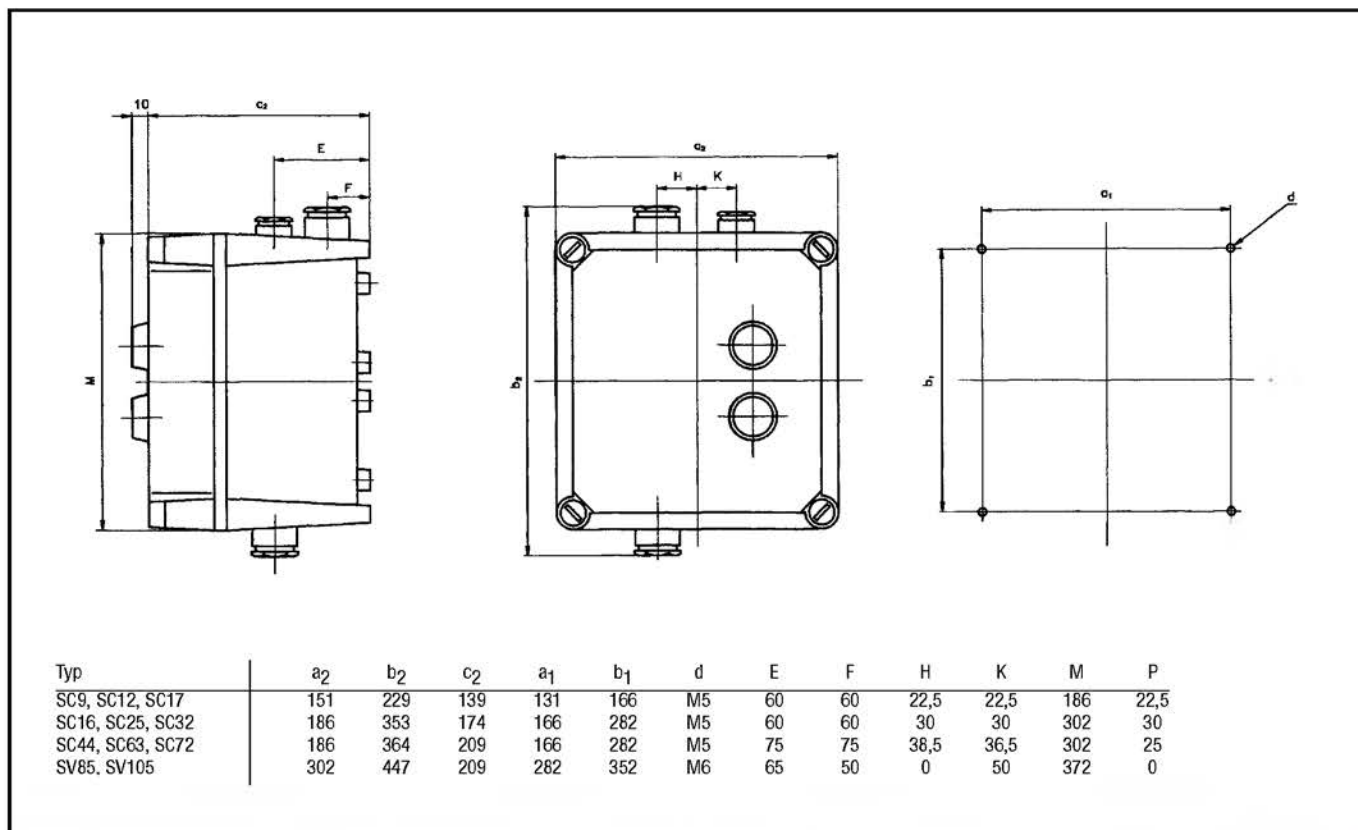

4. Spouštěče motorů

4.2 Spouštěče pro přímé spouštění

Rozměrový výkres přímých spouštěčů SVH250 (IP20)

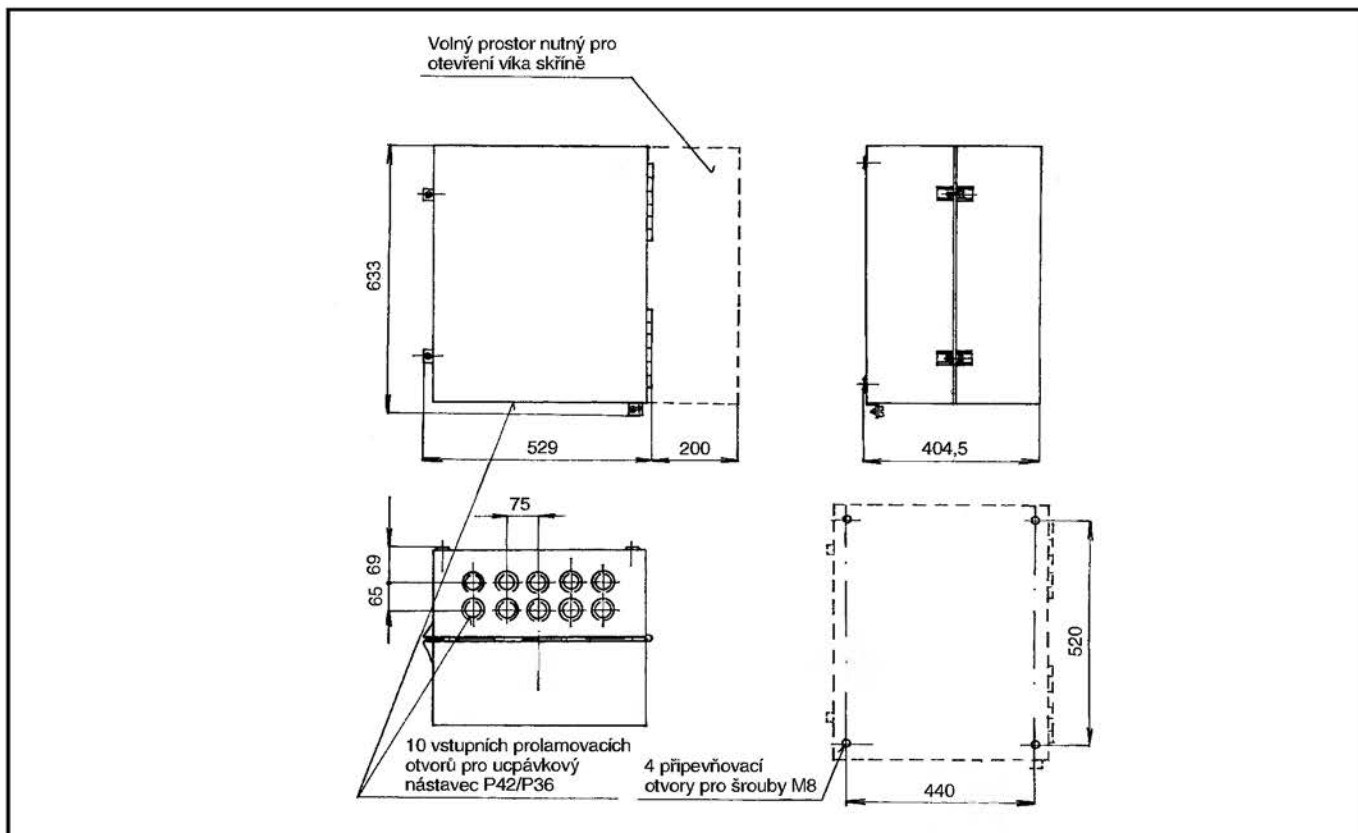

Rozměrový výkres přímých spouštěčů SVH440 (IP20)

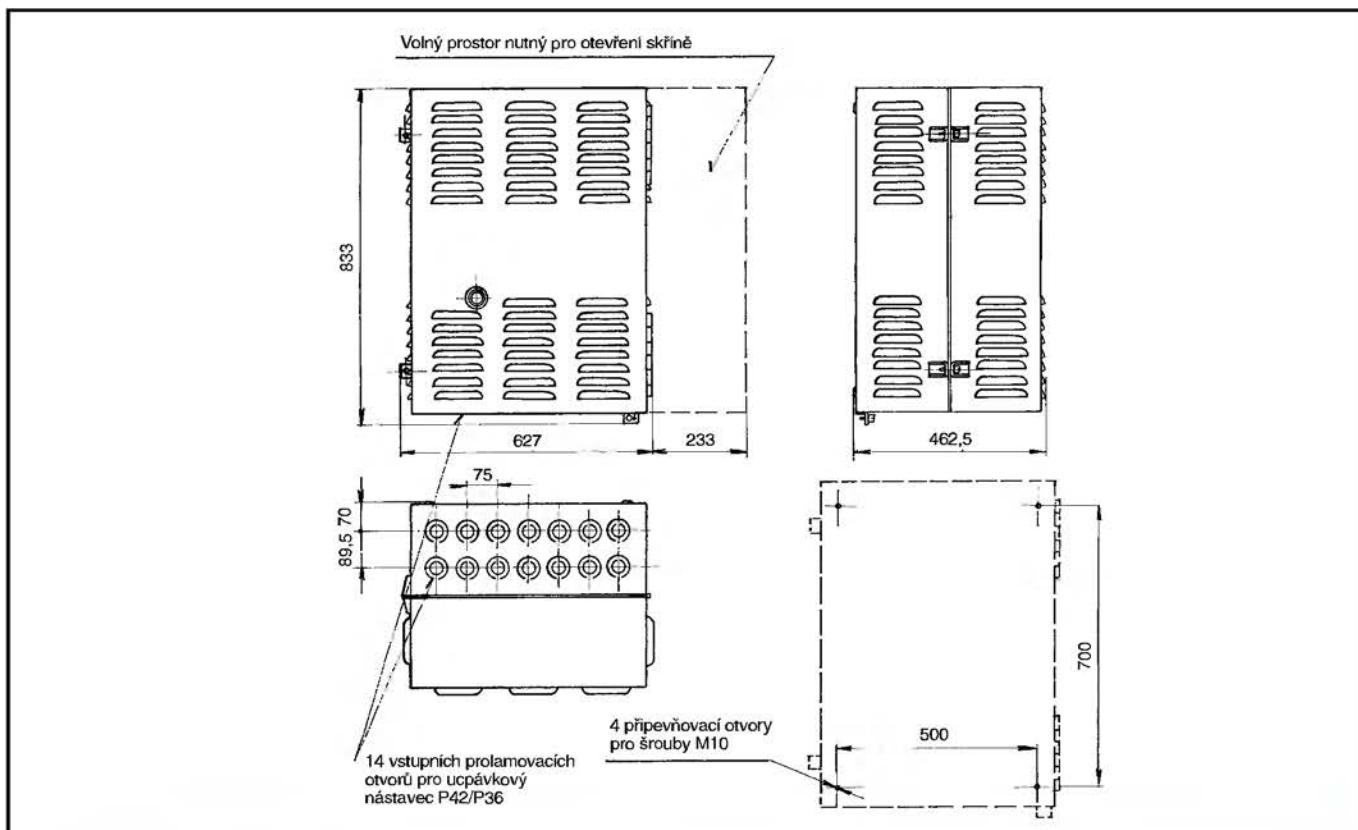

4. Spouštěče motorů

4.2 Spouštěče pro přímé spouštění

Rozměrový výkres přímých spouštěčů SV53D, SVD900 (IP20)

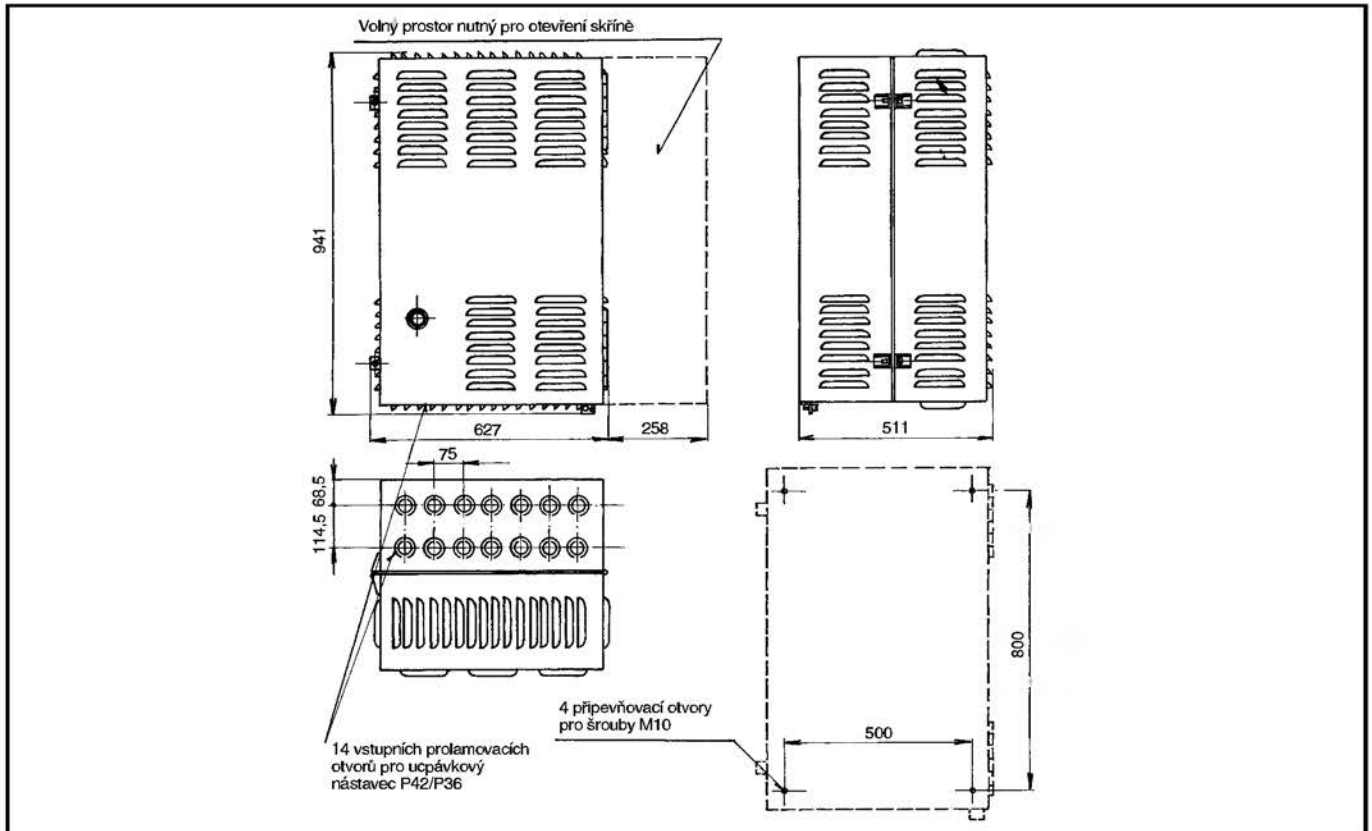

4.2.4 Schémata zapojení

Schéma zapojení spouštěčů SC, SV, SVH bez jištění ovládaný dvojtlačítkem

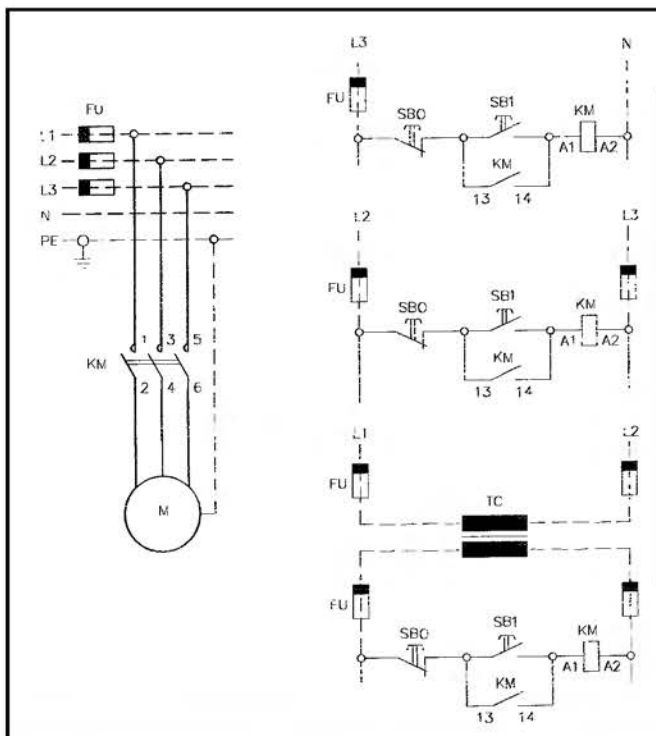

4. Spouštěče motorů

4.2 Spouštěče pro přímé spouštění

Schéma zapojení spouštěčů SC9 – SC72 s jisticím relé, ovládání dvojtláčátkem

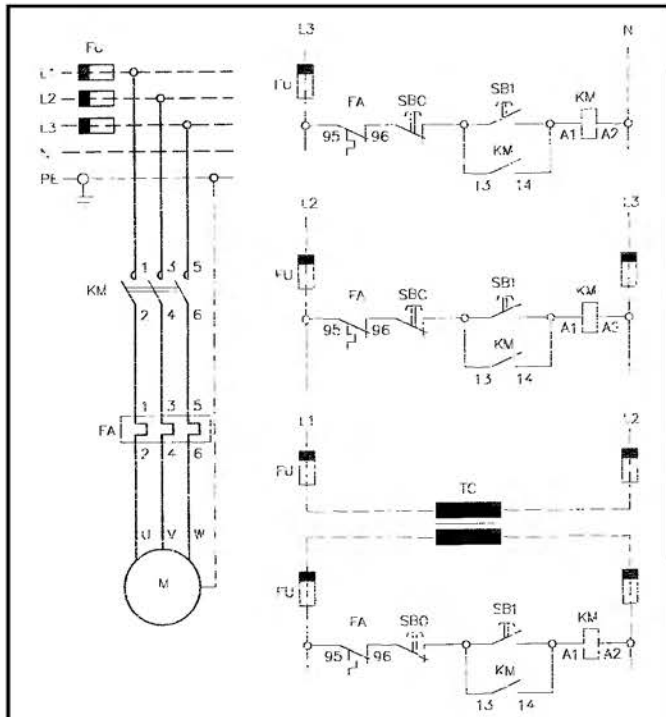

Modré znovuzapínací tlačítko jisticího relé T17 (T63) v poloze A

Schéma zapojení SV85, SV105, SV140, SV170, SVH250, SVH440 s jisticí soupravou, ovládání dvojtláčátkem

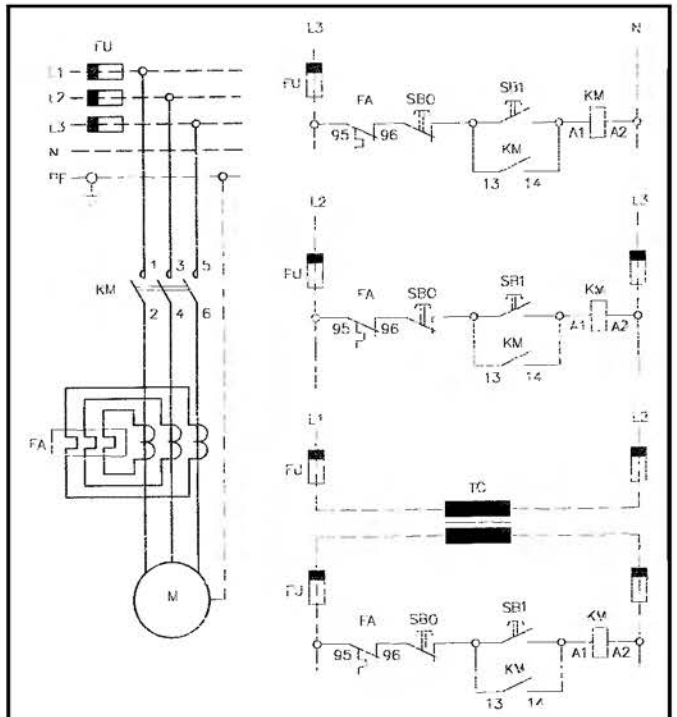

Modré znovuzapínací tlačítko jisticího relé T17 v poloze A

Schéma zapojení spouštěčů SV53D, SCD900 bez jistění

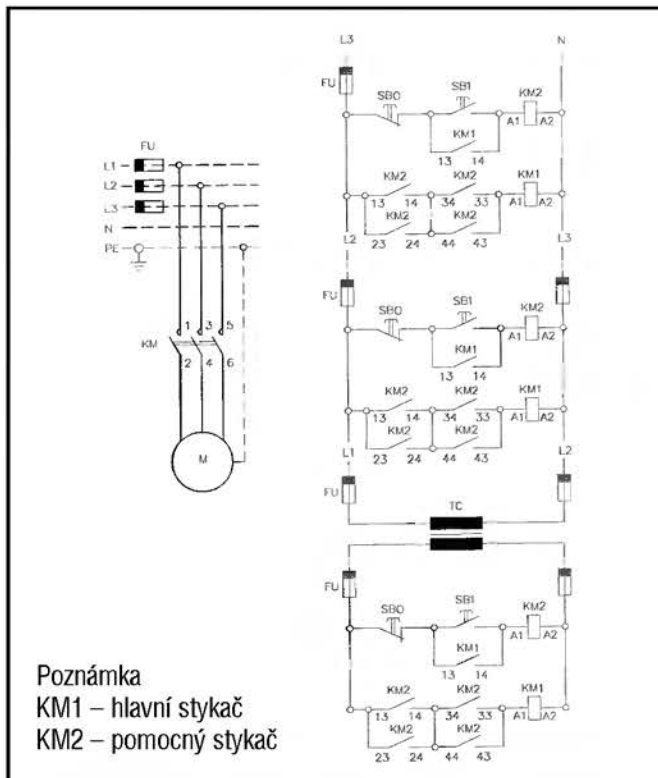

Poznámka
KM1 – hlavní stykač
KM2 – pomocný stykač

Schéma zapojení spouštěčů SV53D, SCD900 s jisticí soupravou

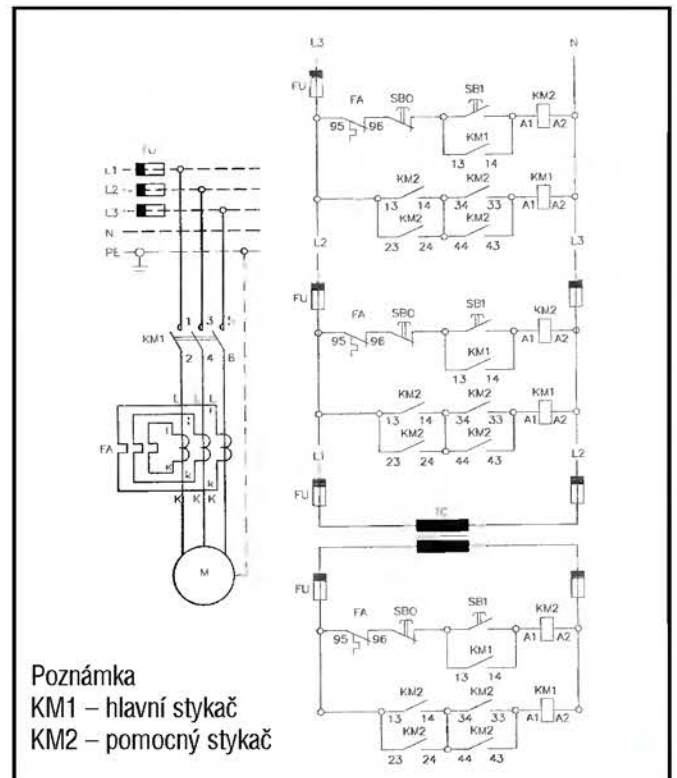

Poznámka
KM1 – hlavní stykač
KM2 – pomocný stykač

4.3 Blokovací jednotky

4.3.1 Popis

Blokovací jednotky se používají tam, kde se vyžaduje vzájemné mechanické blokování dvou stykačů. Vzájemné mechanické blokování zabraňuje současnému sepnutí obou stykačů. Blokovací jednotky SBC9 až SBC17 se připevňují vodorovně na svislý panel dvěma šrouby M5 a SBC16 až SBV170 čtyřmi šrouby tak, aby označující symboly na stykačích byly čitelné ve vodorovném směru. Stykače řady „C“ jsou standardně osazeny jednotkou pomocných kontaktů PK11E (jeden zapínací, jeden rozpínací). Jinou variantu pomocných kontaktů je možno dodávat na základě dohody. Stykače „V.F“ jsou standardně osazeny dvěma zapínacími a dvěma rozpínacími pomocnými kontakty.

4.3.2 Tabulka č. 42 – technická data

Technická data	SBC9	SBC12	SBC17	SBC16	SBC25
Jmenovité izolační napětí U_i [V]	690	690	690	690	690
Jmenovitý tepelný proud I_{th} [A]	25	25	25	32	32
Pracovní proud I_e [A]					
v kategorii AC-3 pro 400 V	9	12	16	16	25
v kategorii AC-4 pro 400 V	4,7	5,6	6,6	7	8
Max. výkon spín. motoru [kW]					
v kategorii AC-3 pro 400 V	4	5,5	7,5	7,5	11
v kategorii AC-4 pro 400 V	2	2,5	3	3	3,7
Elektrická trvanlivost v AC-3 I_e pro 400 V [sep]	10^6	10^6	10^6	10^6	10^6
v AC-4 I_e pro 400 V [sep]	3×10^5	3×10^5	3×10^5	3×10^5	3×10^5
Max. hustota spínání [sep/h]					
v AC-3 pro 400 V	600	600	600	600	600
v AC-4 pro 400 V	120	120	120	120	120
Ovládací napětí cívky					
[V/50 Hz]	12..690	12..690	12..690	12..690	12..690
[V/60 Hz]	24..440	24..440	24..440	24..440	24..440
Mechanická trvanlivost [sep]	10^7	10^7	10^7	10^7	10^7
Stupeň krytí	IP00	IP00	IP00	IP00	IP00

Upozornění:

U blokovacích jednotek je nutné dodržet zapojení tak, jak je uvedeno např. u reverzačních spouštěčů SR. V případě, že nebude použito zapojení ovládacích obvodů přesně podle tohoto schématu, je nutné zajistit časové zpoždění minimálně 0,1 s mezi odpadem a přiskokem reverzujících stykačů (např. elektronickým časovačem BT-ZP).

Na blokovací jednotce SBV se nesmí provádět žádné opravy ani výměna stykače. Tyto opravy může provádět pouze výrobní podnik, který blokovací jednotku po opravě seřídí a tím zajistí její správnou funkci.

SBC32	SBC44	SBC63	SBC72	SBV85	SBV105	SBV140	SBV170	SBVH250	SBVH440
690 32	690 85	690 85	690 85	690 140	690 140	690 190	690 190	690 450	690 520
32 9,5	44 15,2	63 18	72 20	85 30	105 38	140 44	170 50	300 108	500 140
15 4,5	22 7,5	30 9	37 10	45 15	55 18,5	75 22	90 25	160 55	280 75
10 ⁶ 3x10 ⁶	5x10 ⁶ 3x10 ⁶	5x10 ⁶ 3x10 ⁶	5x10 ⁶ 3x10 ⁶	5x10 ⁶ 3x10 ⁶	5x10 ⁶ 3x10 ⁶	5x10 ⁶ 3x10 ⁶	5x10 ⁶ 3x10 ⁶	5x10 ⁶ 2x10 ⁶	5x10 ⁶ 2x10 ⁶
600 120	600 120	600 120	600 120	120 120	120 120	120 120	120 120	180 120	120 120
12..690 24..440 10 ⁷	12..690 24..440 10 ⁷	12..690 24..440 10 ⁷	12..690 24..440 10 ⁷	24..690 24..440 10 ⁶	24..690 24..440 10 ⁶	42..690 42..440 10 ⁶	42..690 42..440 10 ⁶	110..690 127..440 10 ⁶	110..690 127..440 10 ⁶
IP00	IP00	IP00	IP00	IP00	IP00	IP00	IP00	IP00 a IP30	IP00 a IP30

Poznámka: Připravuje se mechanické blokování stykačů V205F, V250F a V53D, VD900.

4.3.3 Rozměrové výkresy – rozměrový výkres blokovacích jednotek SBC9, SBC12, SBC17

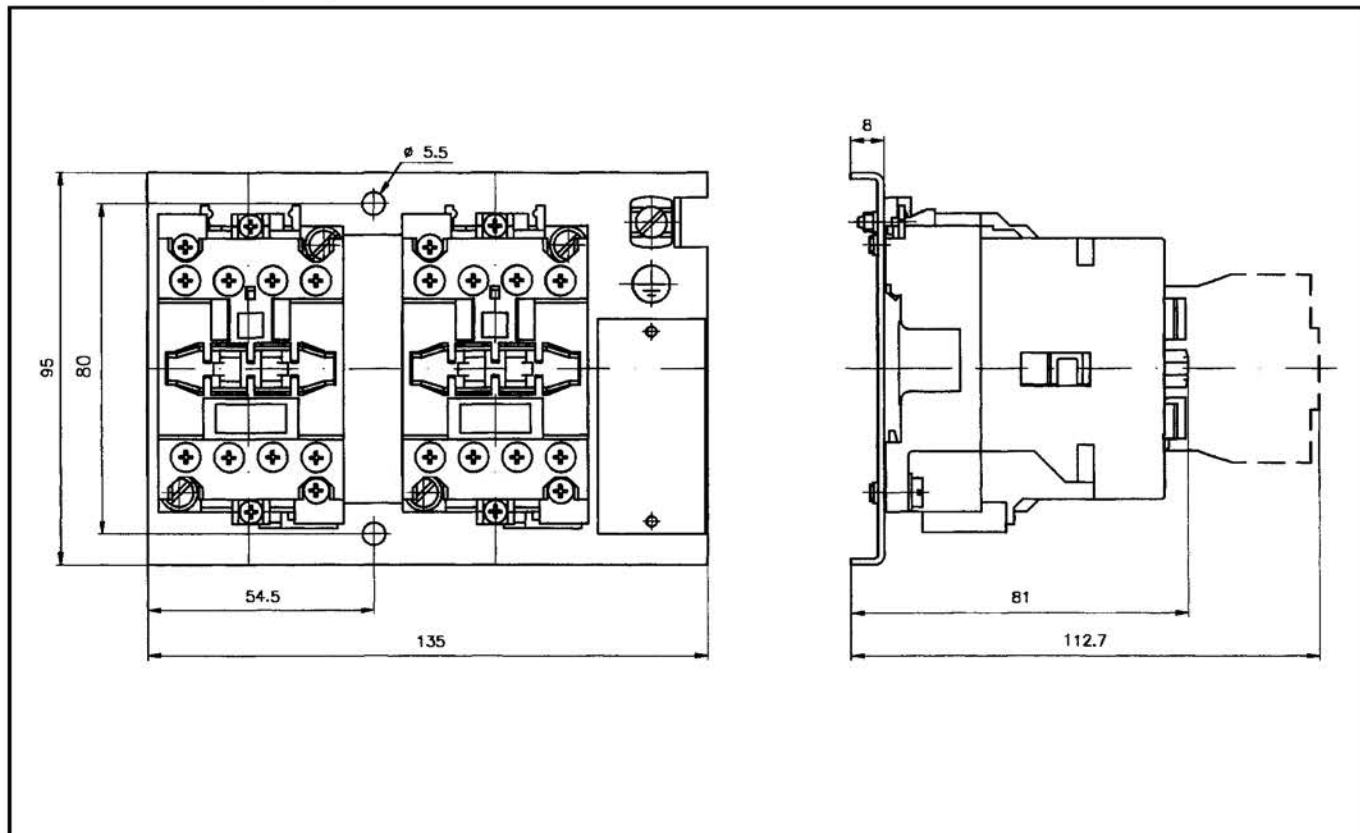

Rozměrový výkres blokovacích jednotek SBC16, SBC25, SBC32, SBC44, SBC63, SBC72

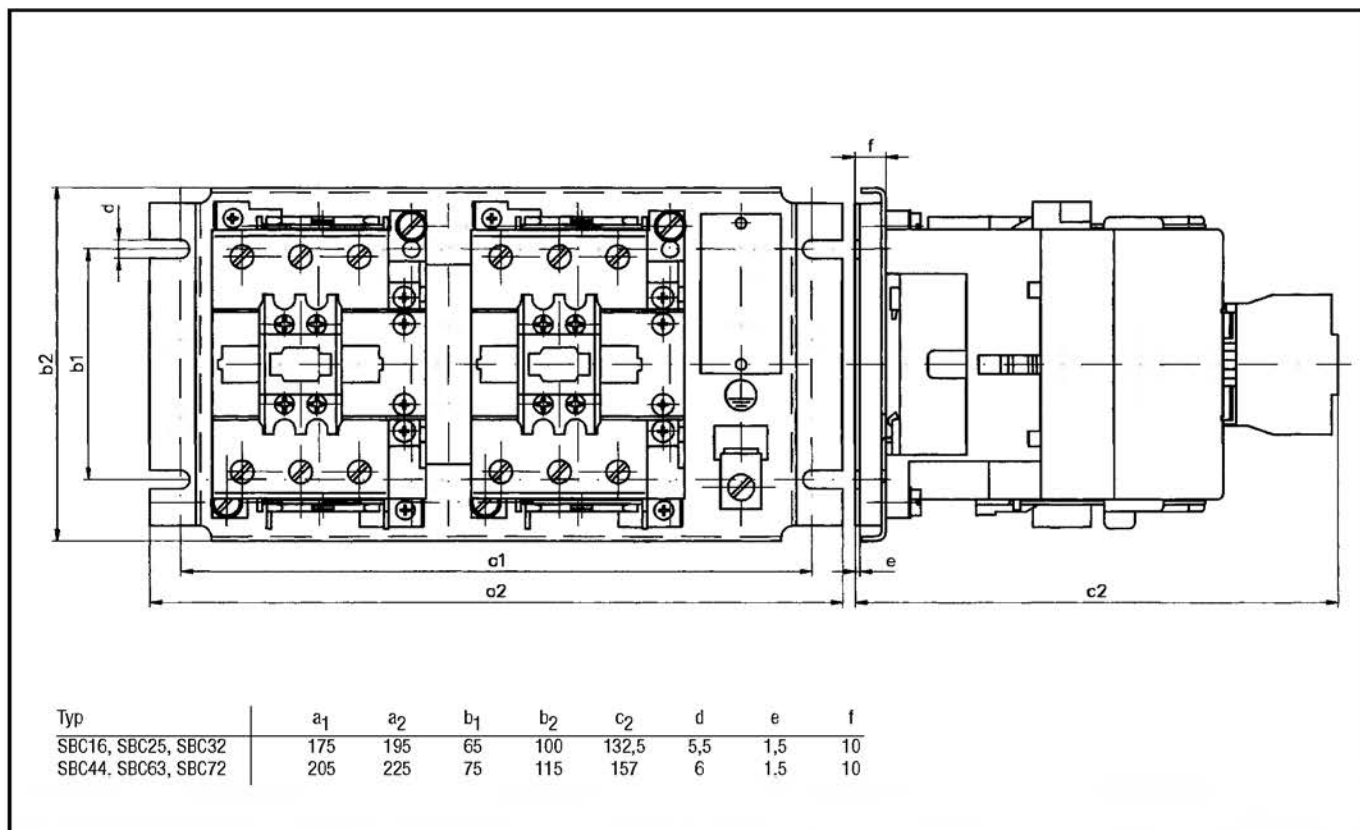

Rozměrový výkres blokovacích jednotek SBV85, SBV105, SBV140, SBV170

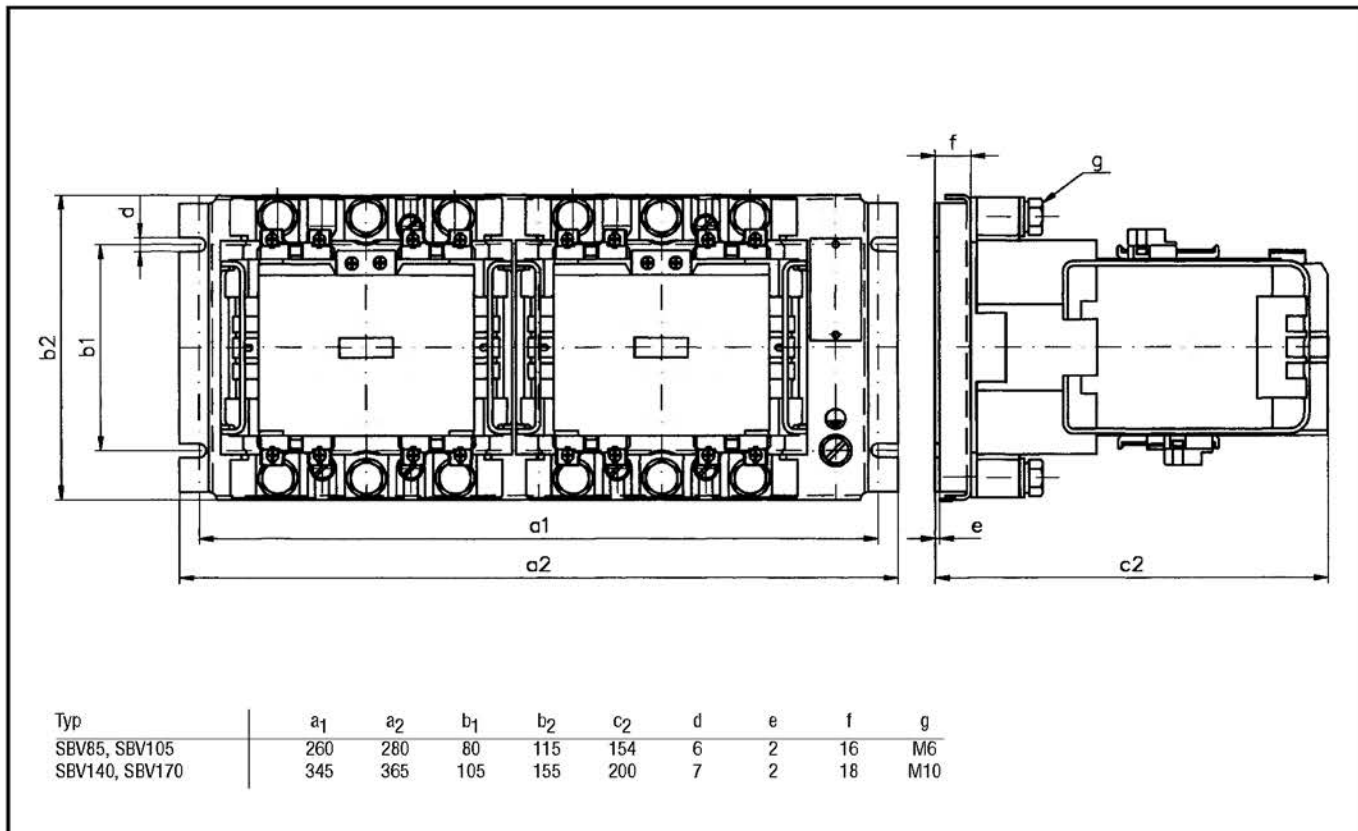

Rozměrový výkres blokovacích jednotek SBVH250, SBVH440

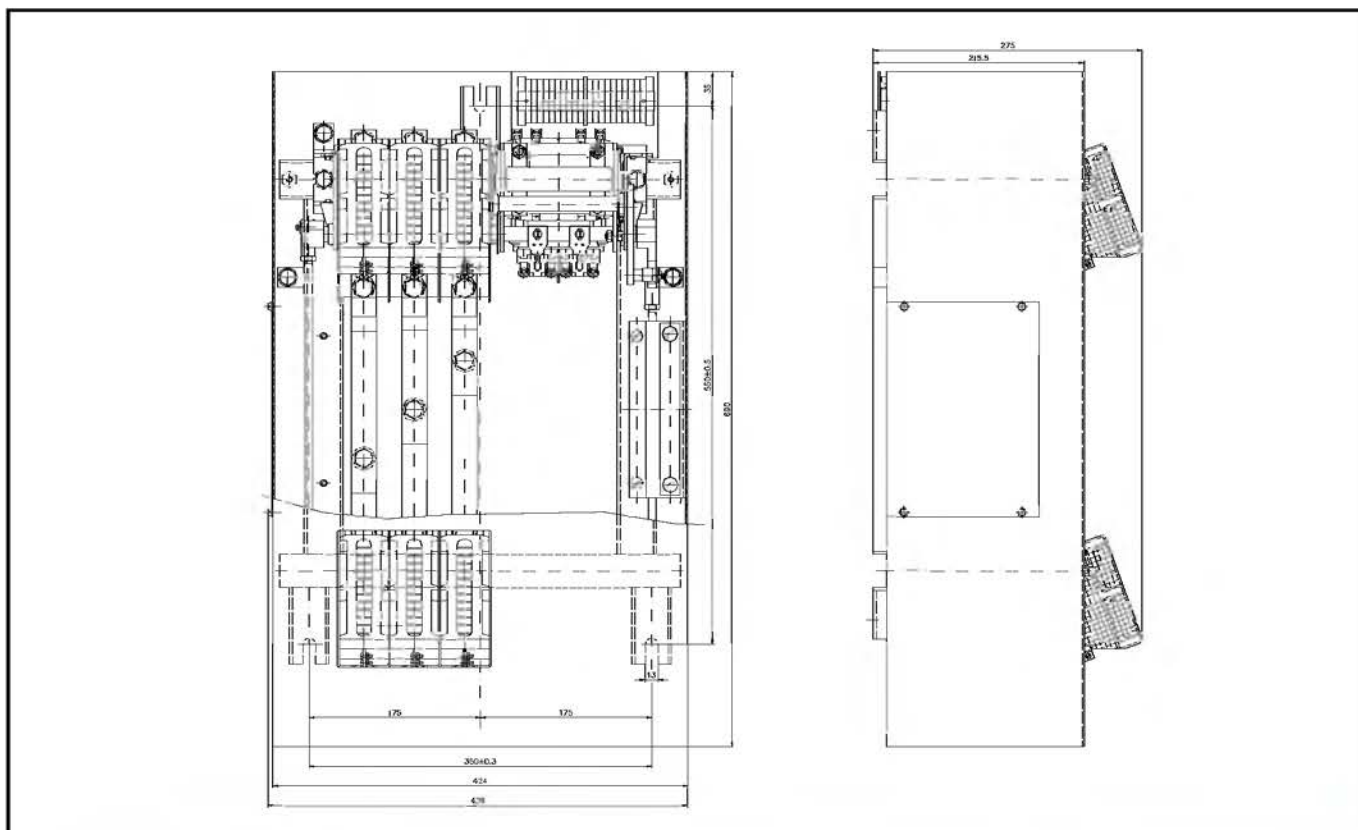

4.4 Reverzační spouštěče

4.4.1 Popis

Reverzační spouštěče se používají pro reverzaci trojfázových asynchronních motorů. Jsou sestaveny ze dvou stykačů a nadproudové ochrany, která může být případně vynechána. Stykače jsou blokovány elektricky proti současnému sepnutí obou stykačů.

Upozornění:

V případě, že nebude použito zapojení ovládacích obvodů přesně podle přiložených schémat (s trojtlačítkem SB0, SB1, SB2), je nutné zajistit časové zpoždění (minimálně 0,1 s) mezi odpadem a přískokem stykačů KM1 a KM2 (např. elektronickým časovačem BT-ZP).

4.4.2 Tabulka č. 43 – technická data

Technická data	SRC9	SRC12	SRC17	SRC16	SRC25
Jmenovité izolační napětí U_i [V] Jmenovitý tepelný proud I_{th} [A] Pracovní proud I_e [A] v kategorii AC-3 pro 400 V v kategorii AC-4 pro 400 V	690 19 9 4,7	690 19 12 5,6	690 19 16 6,6	690 32 16 7	690 32 25 8
Max. výkon spín. motoru [kW] v kategorii AC-3 pro 400 V v kategorii AC-4 pro 400 V	4 2	5,5 2,5	7,5 3	7,5 3	11 3,7
Elektrická trvanlivost v AC-3 I_e pro 400 V [sep] v AC-4 I_e pro 400 V [sep]	10^6 3×10^5	10^6 3×10^5	10^6 3×10^5	10^6 3×10^5	10^6 3×10^5
Max. hustota spínání [sep/h] v AC-3 pro 400 V v AC-4 pro 400 V	600 120	600 120	600 120	600 120	600 120
Ovládací napětí cívky [V/50 Hz] [V/60 Hz] Mechanická trvanlivost [sep]	12..690 24..440 10×10^6	12..690 24..440 10×10^6	12..690 24..440 10×10^6	12..690 24..440 10×10^6	12..690 24..440 10×10^6
Stupeň krytí	IP00 IP54 IP65	IP00 IP54 IP65	IP00 IP54 IP65	IP00 IP54 IP65	IP00 IP54 IP65

SRC32	SRC44	SRC63	SRC72	SRV85	SRV105	SRV140	SRV170
690 32	690 63	690 63	690 72	690 105	690 105	690 170	690 170
32 9,5	44 15,2	63 18	72 20	85 30	105 38	140 44	170 50
15 4,5	22 7,5	30 9	37 10	45 15	55 18,5	75 22	90 25
10 ⁶ 3x10 ⁶	5x10 ⁶ 3x10 ⁶	5x10 ⁶ 3x10 ⁶	5x10 ⁶ 3x10 ⁶	5x10 ⁶ 3x10 ⁶	5x10 ⁶ 3x10 ⁶	3x10 ⁶ 3x10 ⁶	3x10 ⁶ 3x10 ⁶
600 120	600 120	600 120	600 120	120 120	120 120	120 120	120 120
12..690 24..440 10x10 ⁶	12..690 24..440 10x10 ⁶	12..690 24..440 10x10 ⁶	12..690 24..440 10x10 ⁶	24..690 24..440 10 ⁶	24..690 24..440 10 ⁶	42..690 42..440 10 ⁶	42..690 42..440 10 ⁶
IP00 IP54 IP65	IP00 IP54 IP65	IP00 IP54 IP65	IP00 IP54 IP65	IP00 IP54 IP65	IP00 IP54 IP65	IP00 IP54	IP00 IP54

4. Spouštěče motorů

4.4 Reverzační spouštěče

4.4.3 Rozměrové výkresy – rozměrový výkres reverzačních spouštěčů SRC (IP00)

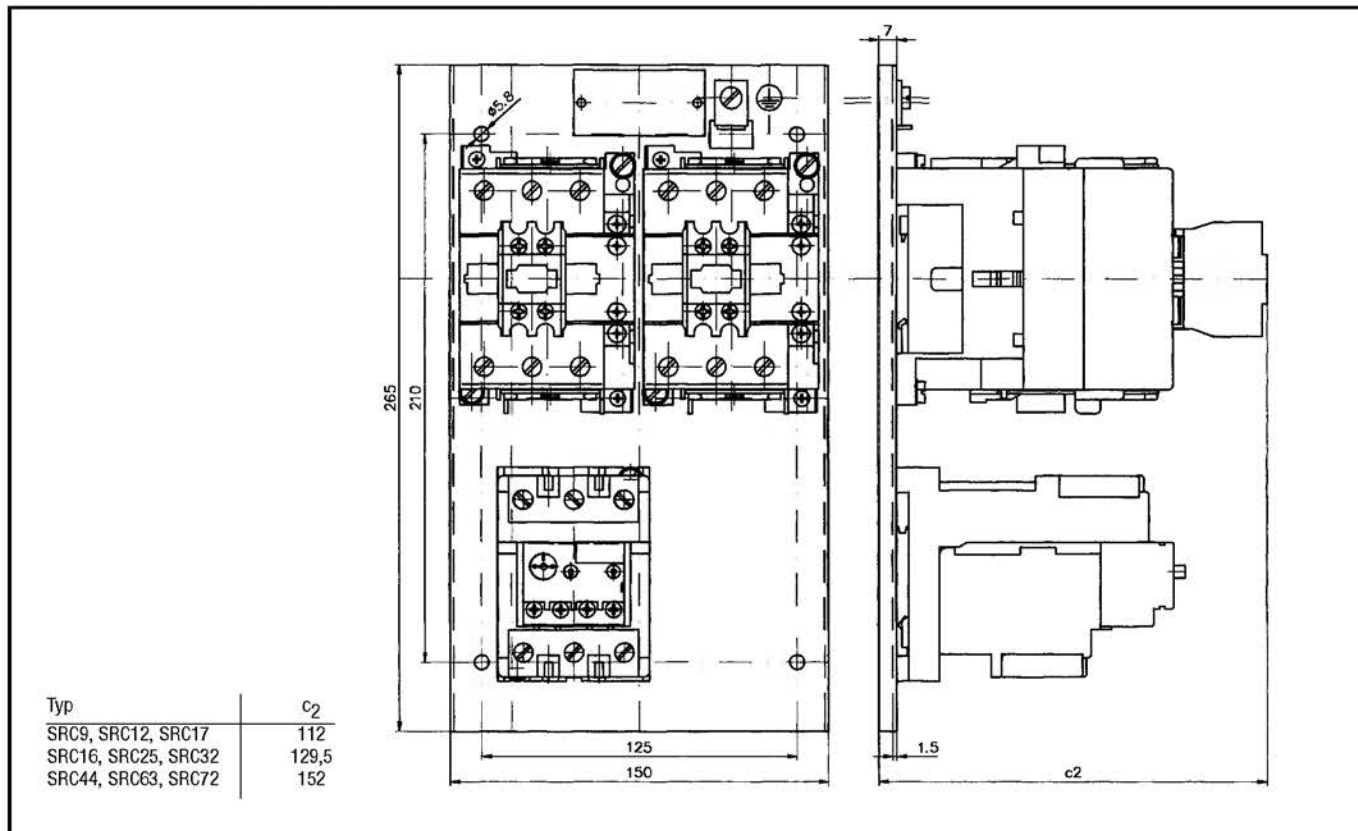

Rozměrový výkres reverzačních spouštěčů SRV (IP00)

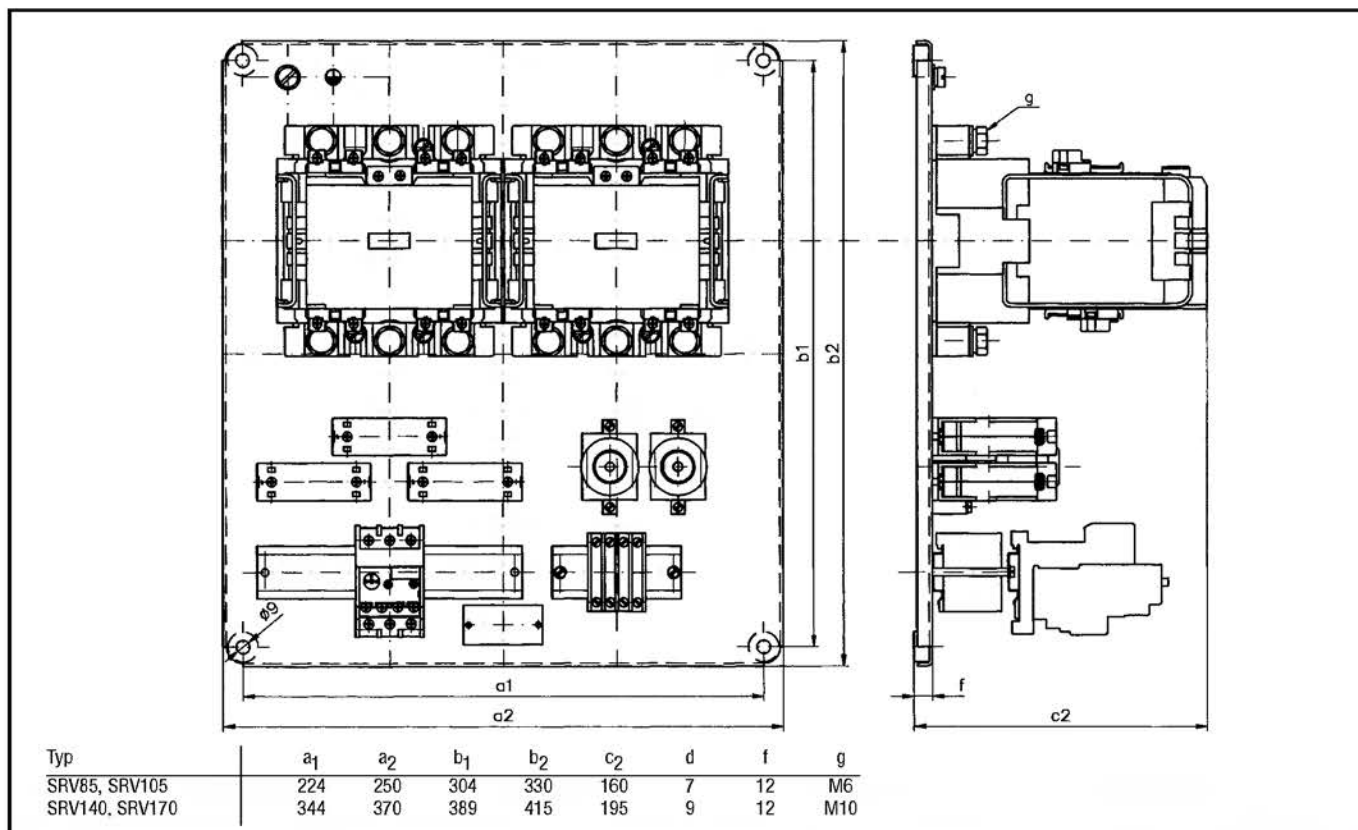

4. Spouštěče motorů

4.4 Reverzační spouštěče

Rozměrový výkres reverzačních spouštěčů SRC, SRV (IP54)

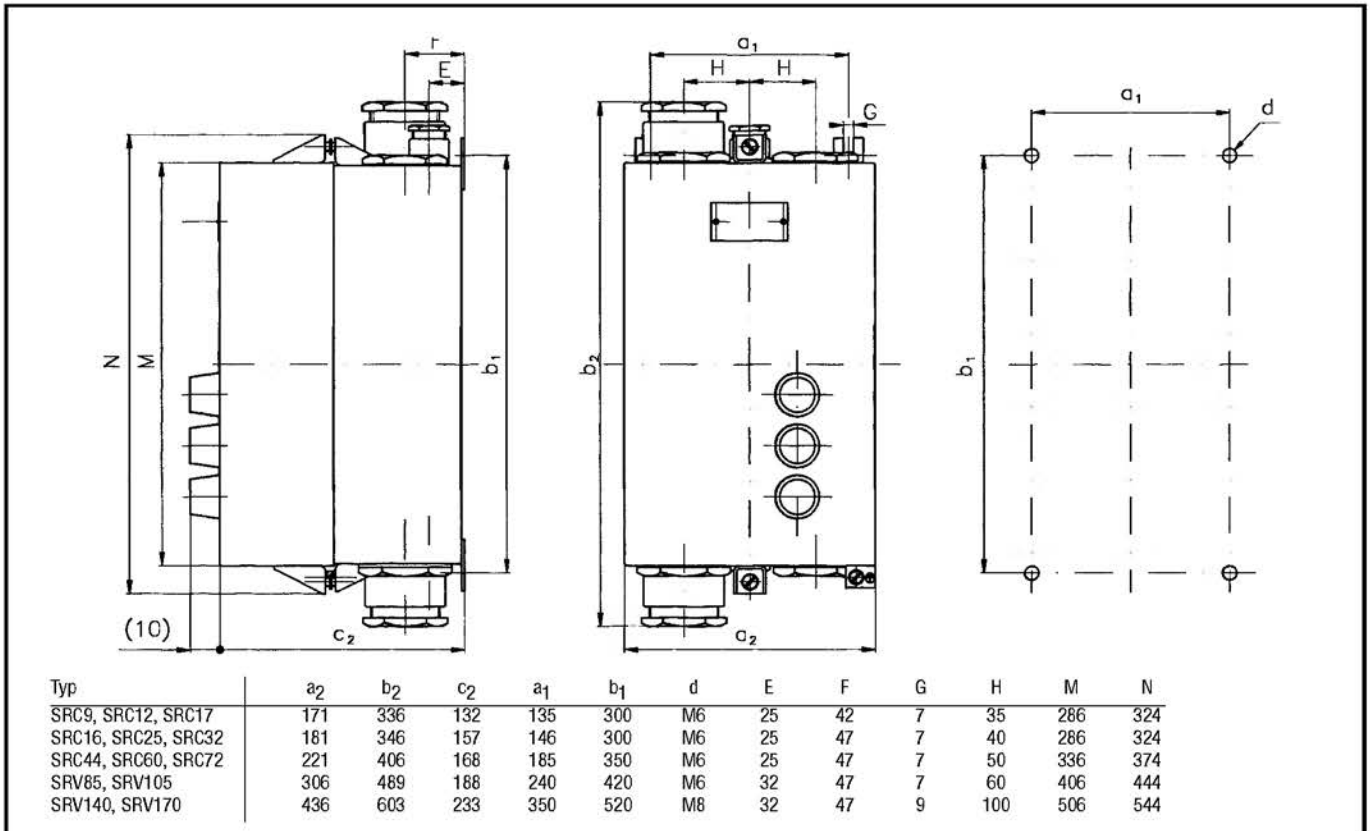

Rozměrový výkres reverzačních spouštěčů SRC, SRV (IP65)

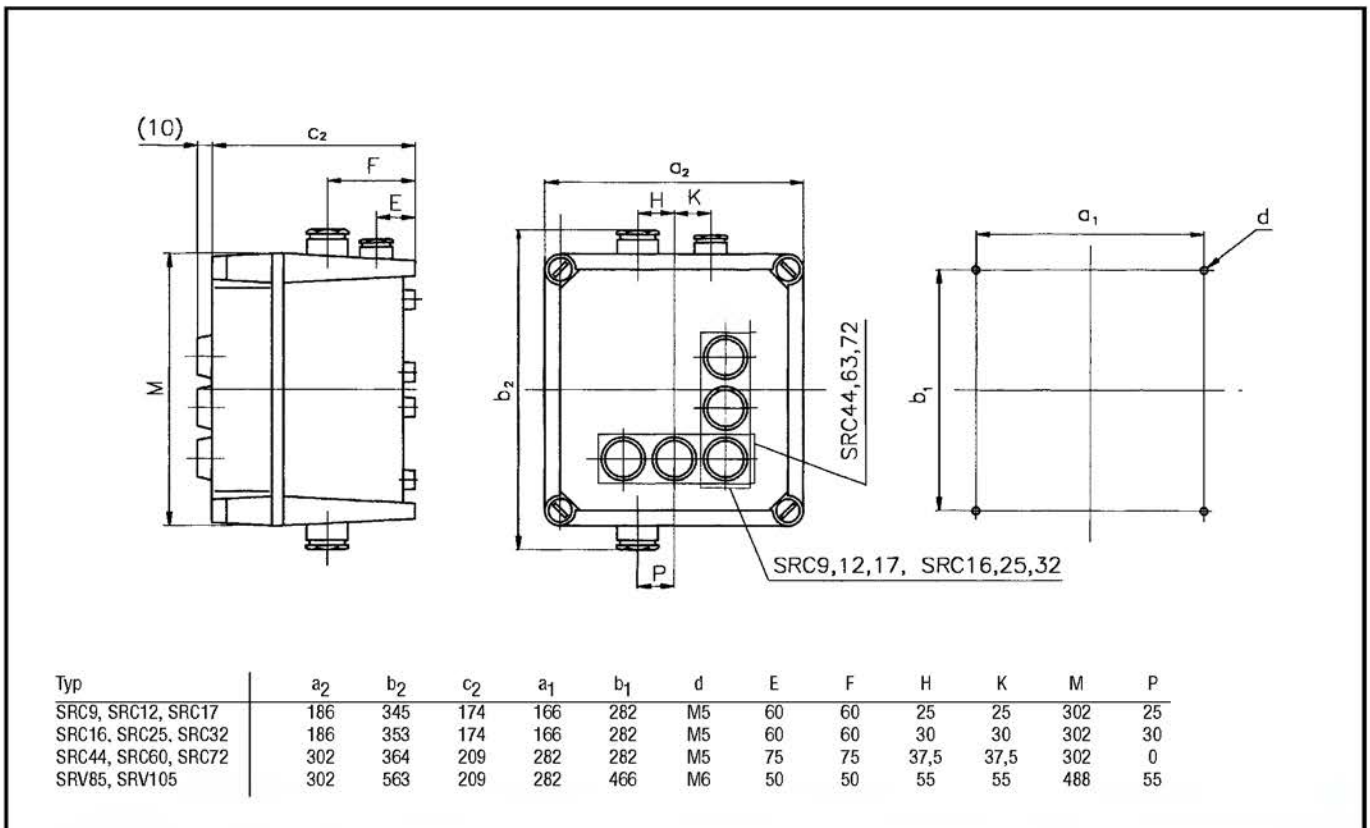

4. Spouštěče motorů

4.4 Reverzační spouštěče

4.4.4 Schémata zapojení

Schéma zapojení reverzačních spouštěčů SRC, SRV bez jistiění



Schéma zapojení reverzačních spouštěčů SRC s jisticím relé T17 (T63)



Modré znovuzapínací tlačítko jisticího relé T17 (T63) v poloze A

Schéma zapojení reverzačních spouštěčů SRV s jisticí soupravou

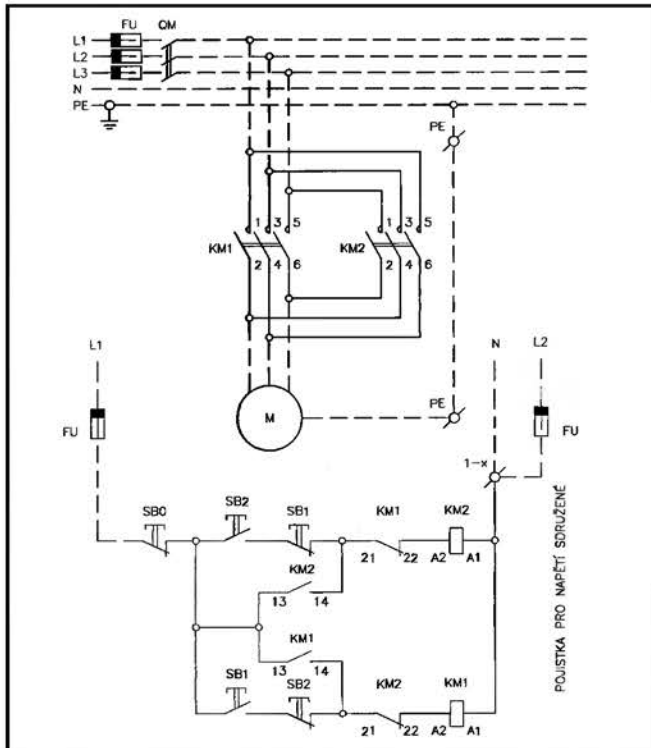
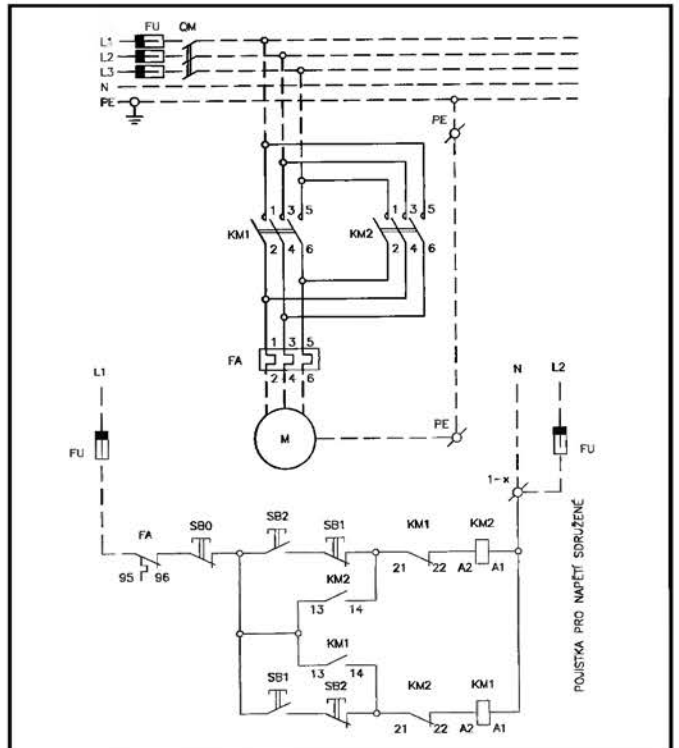
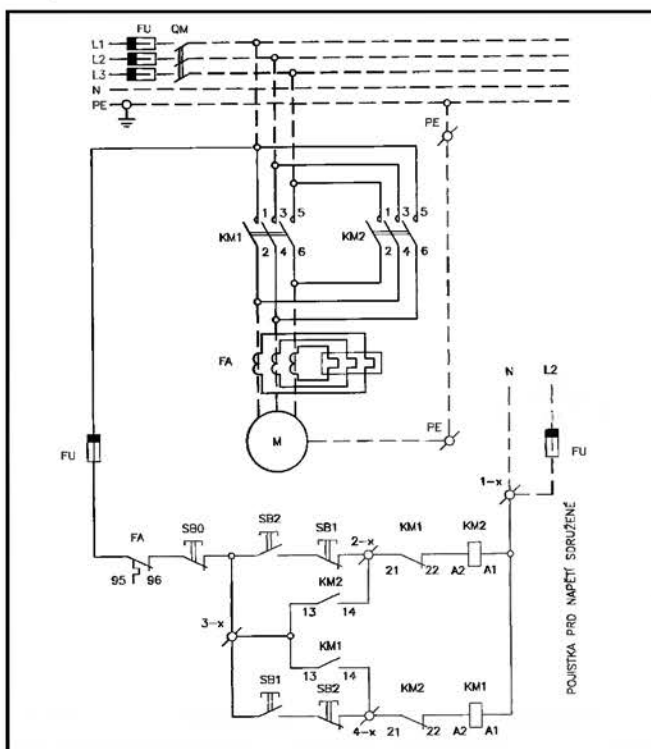

Modré znovuzapínací tlačítko jisticího relé T17 v poloze A

4.5 Spouštěče hvězda-trojúhelník

4.5.1 Popis

Spouštěče hvězda-trojúhelník se používají pro rozběh asynchronních motorů s automatickým přepnutím z hvězdy do trojúhelníka. Jsou sestaveny ze tří stykačů (stykače, které uskutečňují sepnutí do hvězdy nebo do trojúhelníka jsou navzájem mezi sebou mechanicky i elektricky blokovány), nadproudové ochrany a časového relé, které umožňuje automatické přepínání hvězda-trojúhelník. Čas přepnutí je 3-30 s. Nadproudová ochrana může být případně vynechána.

4.5.2 Tabulka č. 44 – technická data

Technická data	SYD9	SYD12	SYD17	SYD25
Jmenovité izolační napětí U_i [V]	690	690	690	690
Jmenovitý tepelný proud I_{th} [A]	25	25	25	32
Pracovní proud I_e [A] v kategorii AC-3 pro 400 V	10	16	23	30
Max. výkon spín. motoru [kW] v kategorii AC-3 pro 400 V	5,5	7,5	11	15
Elektrická trvanlivost v AC-3 I_e pro 400 V [sep]	5x10 ⁶	5x10 ⁶	5x10 ⁶	5x10 ⁶
Max. hustota spínání [sep/h]	15	15	15	15
Ovládací napětí cívky [V] [V/50 Hz]	24,110	24, 110	24, 110	24, 110
Mechanická trvanlivost [sep]	10x10 ⁶	10x10 ⁶	10x10 ⁶	10x10 ⁶
Stupeň krytí	IP00 IP54 IP65	IP00 IP54 IP65	IP00 IP54 IP65	IP00 IP54 IP65

Ovládací napětí 24 V a 110 V po dohodě s výrobcem

SYD40	SYD44	SYD63	SYD85	SYD105	SYD140	SYD170
690 50 35	690 85 50	690 85 70	690 140 85	690 140 105	690 190 170	690 190 250
18,5	25	37	45	55	90	132
5x10 ⁵	5x10 ⁵	5x10 ⁵	5x10 ⁵	5x10 ⁵	3x10 ⁵	3x10 ⁵
15	15	15	15	15	15	15
24, 110 220-230 10x10 ⁶	24, 110 220-230 10x10 ⁶	24, 110 220-230 10x10 ⁶	24, 110 220-230 10 ⁶	24, 110 220-230 10 ⁶	24, 110 220-230 10 ⁶	24, 110 220-230 10 ⁶
IP00 IP54 IP65	IP00 IP54 IP65	IP00 IP54 IP65	IP00 IP54 IP65	IP00 IP54 IP65	IP00 IP54	IP00 IP54

4. Spouštěče motorů

4.5 Spouštěče hvězda-trojúhelník

4.5.3 Rozměrové výkresy – rozměrový výkres spouštěče hvězda-trojúhelník SYD9 – SYD63 (IP00)

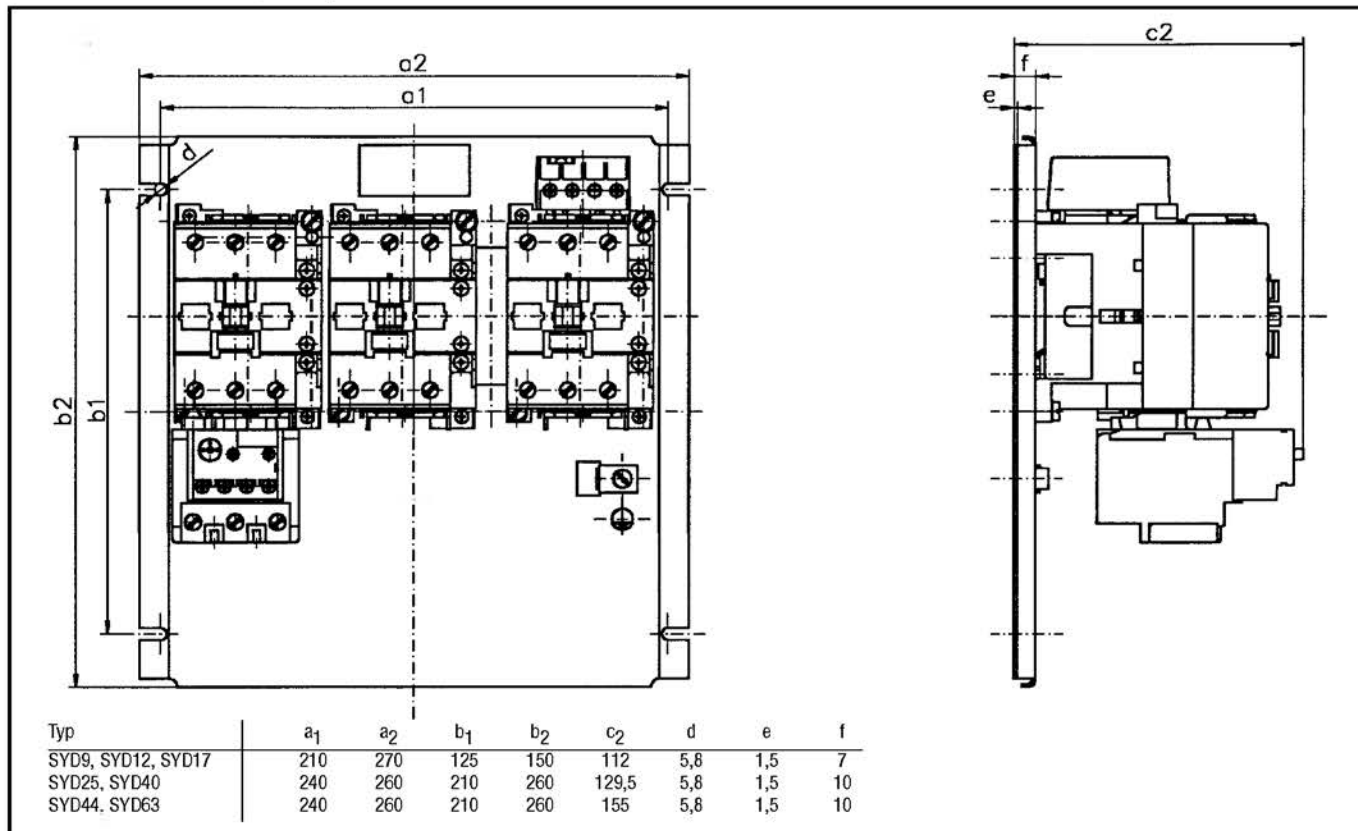

Rozměrový výkres spouštěče hvězda-trojúhelník SYD85, SYD105, SYD140, SYD170 (IP00)

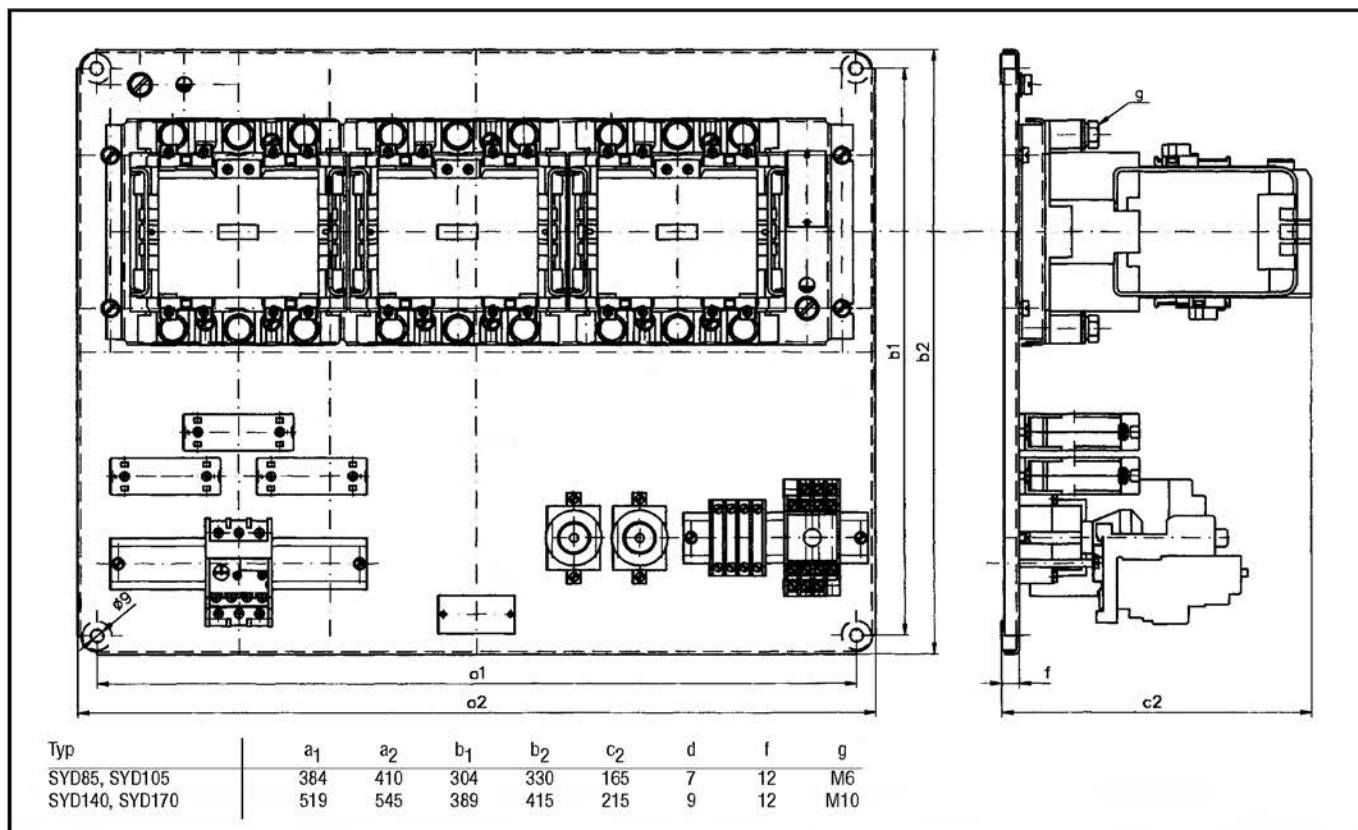

4. Spouštěče motorů

4.5 Spouštěče hvězda-trojúhelník

Rozměrový výkres spouštěče hvězda-trojúhelník SYD9 – SYD170 (IP54)

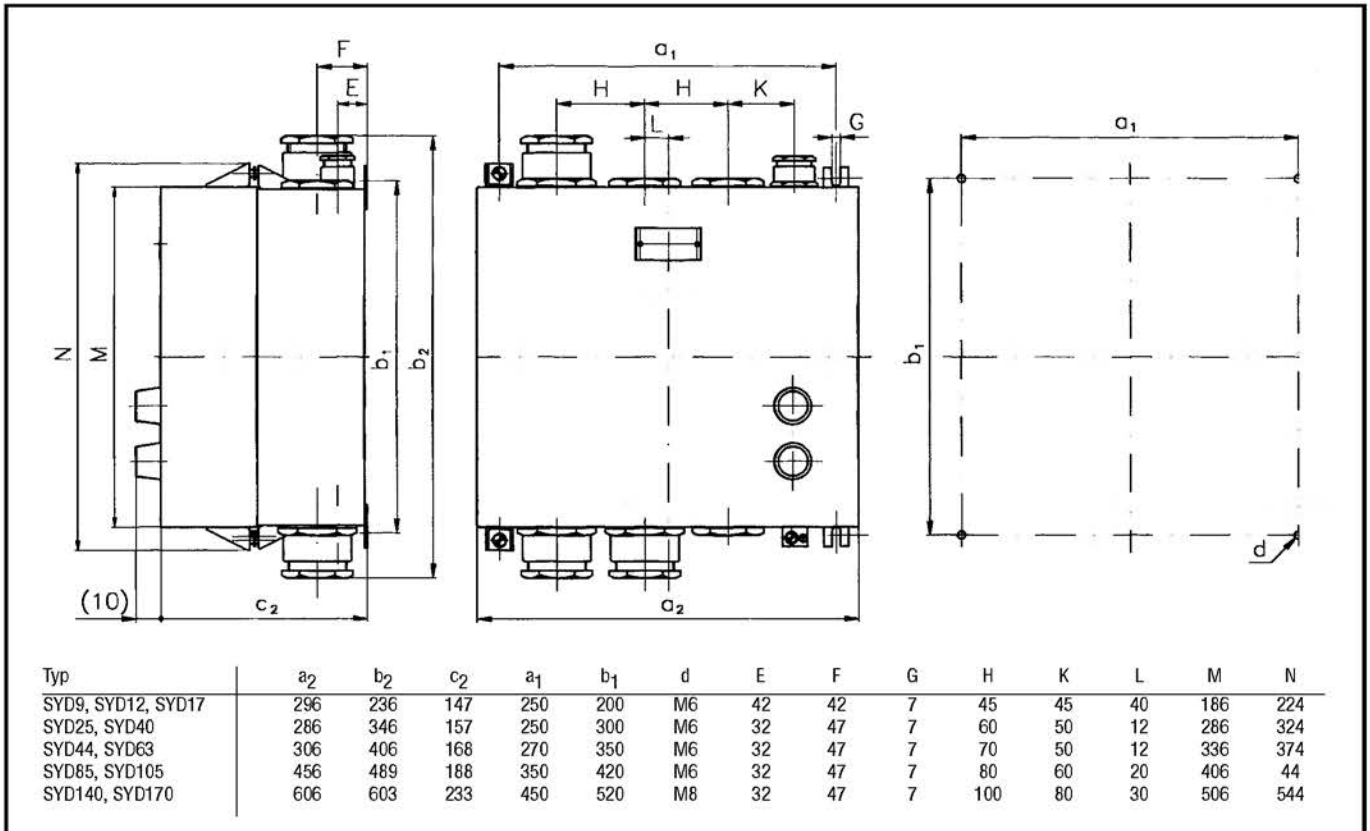

Rozměrový výkres spouštěče hvězda-trojúhelník SYD9 – SYD105 (IP65)

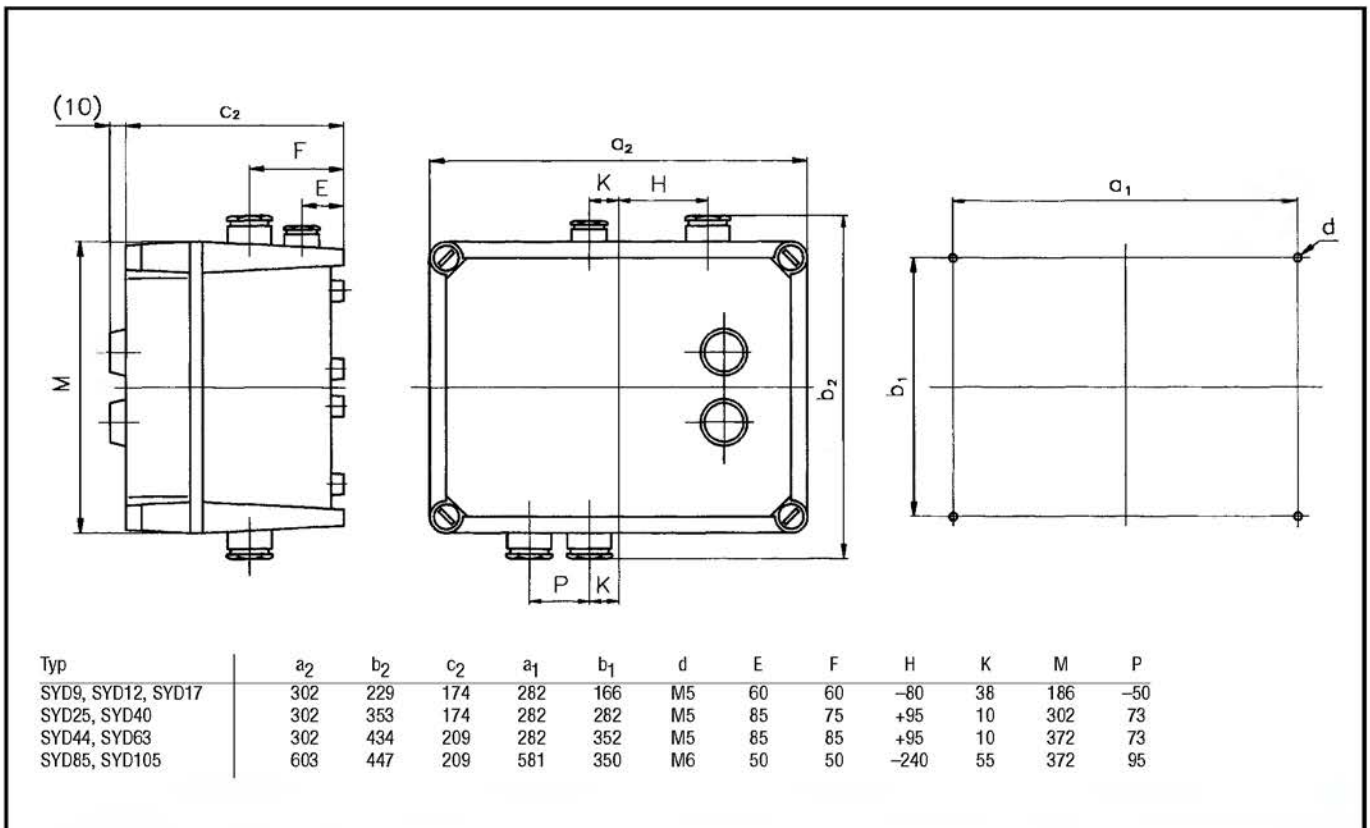

4. Spouštěče motorů

4.5 Spouštěče hvězda-trojúhelník

4.5.4 Schémata zapojení

Schéma zapojení spouštěčů hvězda-trojúhelník SYD9 – SYD63 bez jistiění



Schéma zapojení spouštěčů hvězda-trojúhelník SYD9 – SYD63 s jisticím relé



Modré znovuzapínací tlačítko jisticího relé T17 (T63) v poloze A

Schéma zapojení spouštěčů hvězda-trojúhelník SYD85, SYD105, SYD140, SYD170 bez jistiění

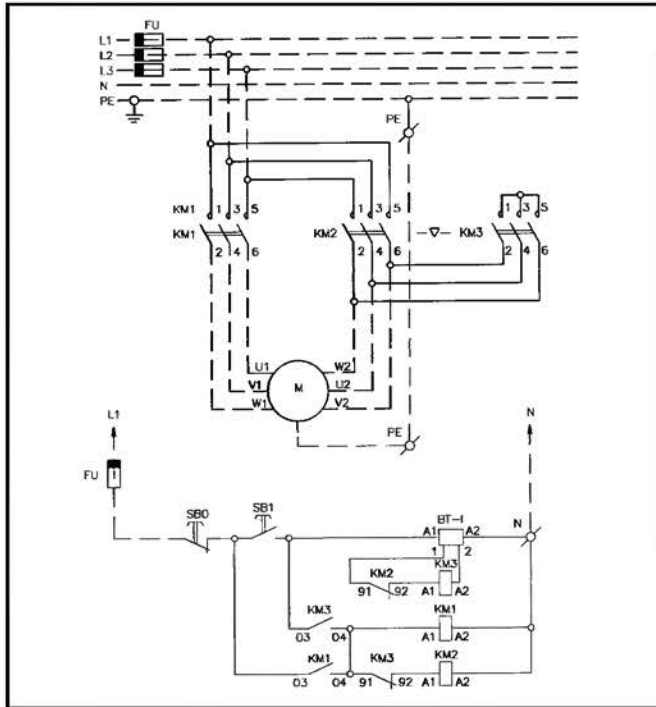
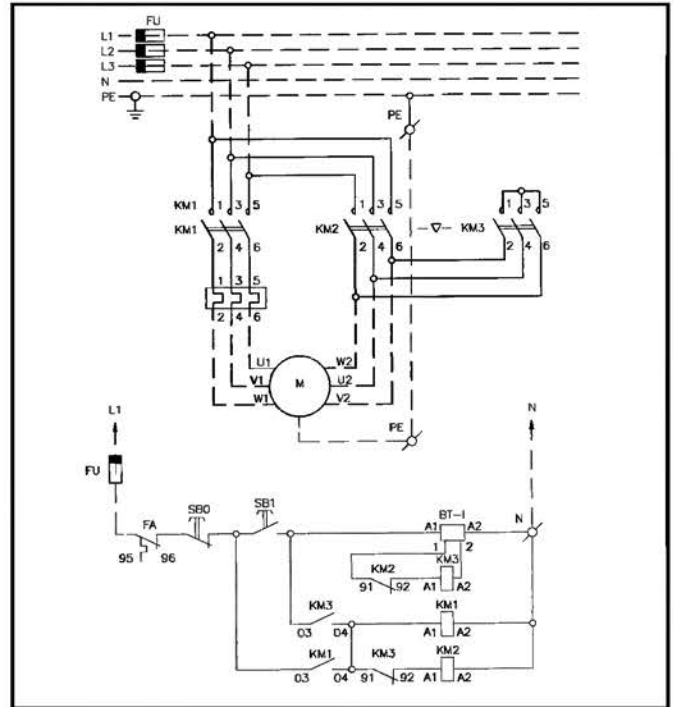

Schéma zapojení spouštěčů hvězda-trojúhelník SYD85, SYD105, SYD140, SYD170 s jisticí soupravou



Modré znovuzapínací tlačítko jisticího relé T17 v poloze A

4.6 Údaje nutné pro objednání

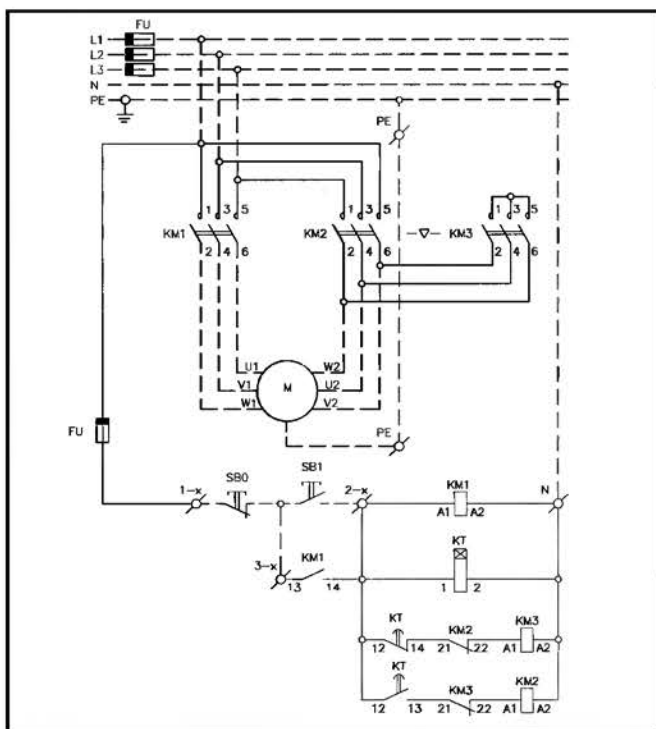
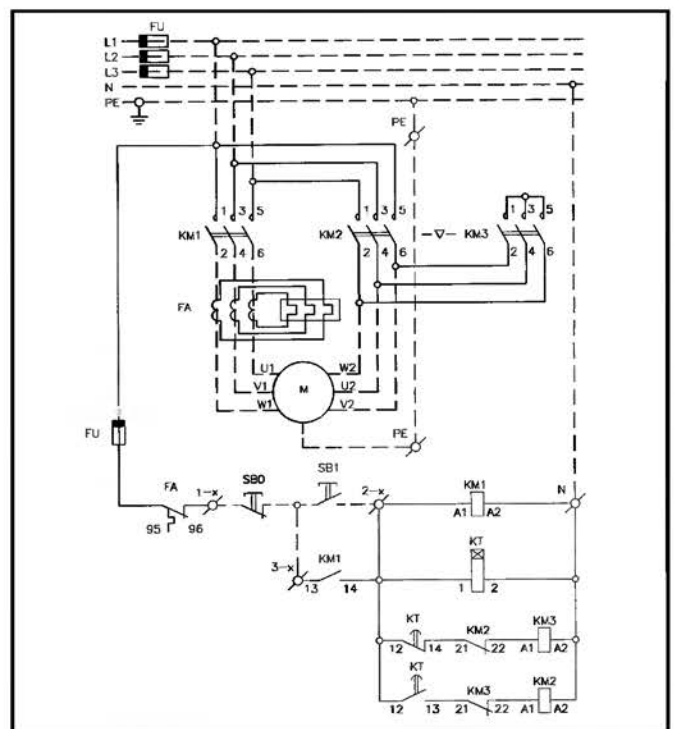
1. Typ spouštěče
 - pro přímé spouštění
 - blokovácí jednotka
 - reverzační spouštěče
 - spouštěče hvězda-trojúhelník
2. Ovládací napětí spouštěče
3. Krytí spouštěče - IP00, IP20, IP54, IP65
4. Provedení z hlediska jištění
 - bez vestavěného jištění hlavních obvodů
 - s vestavěným nadproudovým jištěním hlavních obvodů (uvést typ a proudovou hodnotu tepelného relé nebo jistícího trafo)
 - bez vestavěného jištění ovládacích a pomocných obvodů
 - s vestavěným jištěním ovládacích a pomocných obvodů
5. Provedení spouštěče z hlediska prostředí N-G (pouze pro SVH250, SVH440, SV53D)
6. Počet kusů

Příklad objednávky:

Typ	ovládací napětí spouštěče	krytí spouštěče	jištění	provedení	počet ks
SRV105	230 V/50 Hz	IP00	T17I, M100	(G)	10 ks
SC63	400 V/50 Hz	IP65	T63II, 63 A	(G)	5 ks
SYD44	230 V/50 Hz	IP54	–	(G)	10 ks
SBC9	110 V/50 Hz	–	–	(G)	10 ks
SYD40	380 V/50 Hz	IP65	T50I, 50 A	(G)	1 ks

5. Ostatní příslušenství

5.1 Skříňky stykačů v krytí IP 30

Pro stykače C9, C12 a C17 jsou vyráběny skříňky IP30 ve dvojitě provedení:

- 1) skříňka **S1 IP30S** s vývodem pro vodiče oválnými otvory ve dně skříňky pro použití např. na rozvodných deskách.
- 2) skříňka **S1 IP30V** s vývodem pro vodiče průchozkami G39 (z měkčeného PVC) i oválnými otvory ve dně skříňky.

Skříňky jsou z ocelového plechu s příslušnou povrchovou úpravou s možností plombování. Parametry a technická data stykačů C9, C12, C17 při použití v těchto skříňkách jsou stejná jak jsou uvedena v tabulce č.7. Pouze tepelný proud stykačů I_{th} a pracovní proud I_e pro kategorii AC-1 se snižuje na 20 A.

Rozměrový výkres skříňky S1 IP30V a S1 IP30S pro stykače C9, C12 a C17

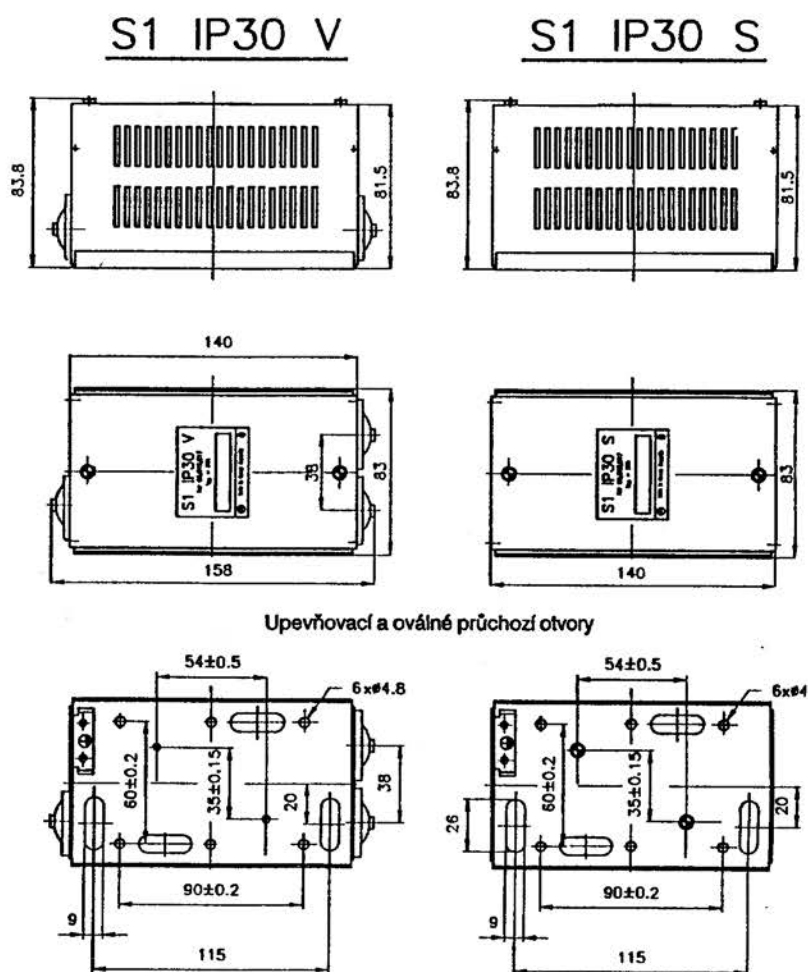

Skříňky se dodávají prázdné bez stykačů.

Údaje nutné pro objednání – příklad objednávky (pouze do vyprodání zásob)

Typ	ks
S1 IP30V	10 ks

5. Ostatní příslušenství

5.2 Bralenové hřebeny



Použití:

V rozvaděčích pro fixaci izolovaných propojovacích vodičů o průřezech 0,5 až 10 mm².

Popis:

Výlisek z pružného plastu o rozměrech 270 x 17 x 18 mm

Montáž:

Hřeben lze nasadit na hranu přičky nebo rámu rozvaděče. Vodiče se zafixují mezi zuby hřebenu.

Údaje nutné pro objednání – příklad objednávky:

Typ	ks
Bralenový hřeben	100

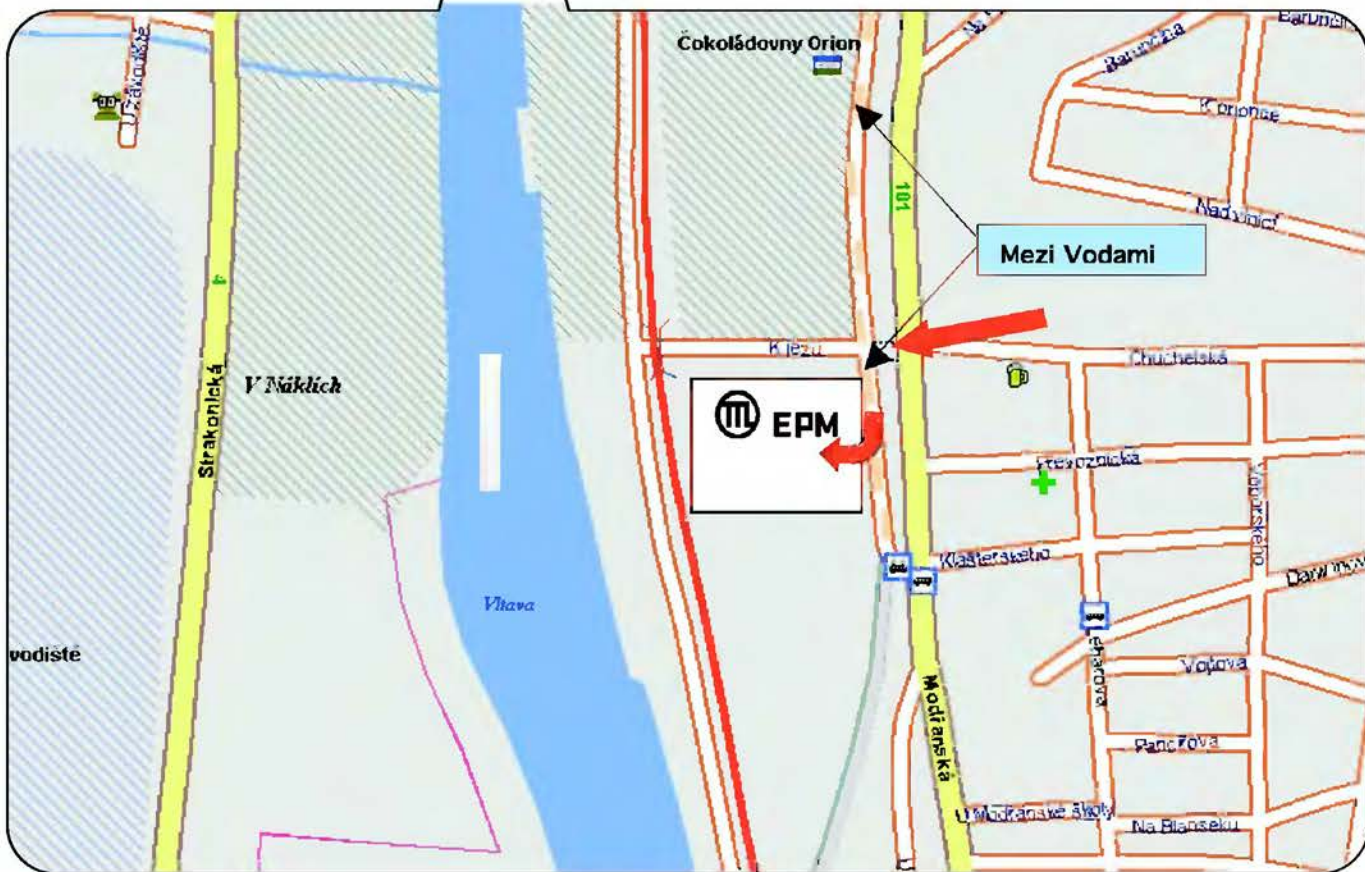
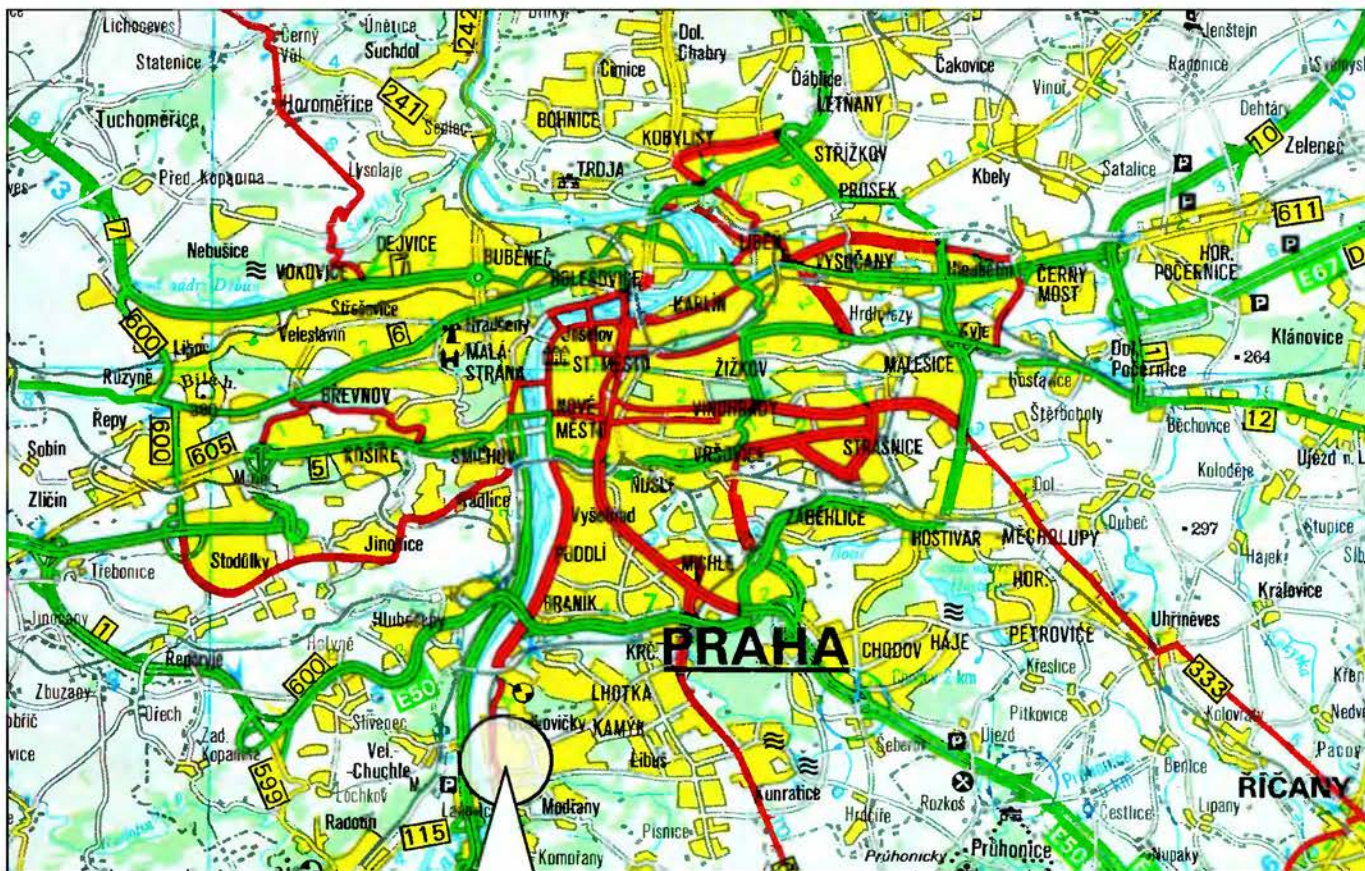

EPM



VÝROBNÍ PROGRAM
 Stykače
 Tepelná nadproudová relé
 Časová relé
 Spouštěče motorů

elektropřístroj

Distributor

EPM

ELEKTROPŘÍSTROJ, spol. s r.o.
 Mezi Vodami 1955
 143 04 Praha 4 - Modřany
 Czech Republic
 Tel.: + 420 261 106 465
 Fax: + 420 244 402 451
 E-mail: epm@epm.cz
<http://www.epm.cz>



Elektromagnetické stykače
 Tepelná nadproudová relé
 Časová relé
 Spouštěče motorů

ISO 9001
 ČSN EN 60947-4-1; ČSN EN 60947-1
 IEC 947-1; IEC 947-4-1; IEC 947-5-1

CE
 Contactors
 Thermal overload relays
 Timing relays
 Motor starters

EPM
 Katalog 2003



elektropřístroj

Elektropřístroj, s. r. o.

Prodejní oddělení
 Mezi Vodami 1955
 143 04 Praha 4 - Modřany
 tel.: + 420 261 106 243, ústř. + 420 261 106 111
 fax: + 420 244 402 451

Podniková prodejna
 Mezi Vodami 1955
 143 04 Praha 4 - Modřany
 tel.: + 420 261 106 266
 fax: + 420 244 402 451

e-mail: epm@epm.cz; <http://www.epm.cz>